

LIFTOMAT TYP L



Typ L/M 1300

Dosierte Fassentleerung von Stahl-Spundfässern, Stahl-Deckelfässern, Rollreifenfässern, Kunststoff-L-Ringfässern, Kunststoff-Doppel-L-Ringfässern und Kunststoff-Deckelfässern von 110 bis 220 Liter Inhalt

- Drehbereich bis 270°
- 2 Lenkrollen Ø 175 mm und 2 Bockrollen Ø 200 mm aus Vollgummi, beide Lenkrollen mit Feststeller
- sichere Fassaufnahme durch vorderen Spannverschluss und obere Spindelhalterung
- mit Handkurbel oder Endloskette an einem selbsthemmenden Schneckengetriebe

Ausführungen

Typ L/E

- elektrohydraulische Ausführung komplett mit wartungsfreier Batterie 12V/88Ah und Ladegerät 230 V Anschluss

Typ L/M

- hydraulische Ausführung mit Handpumpe



Typ L/E 1300



Typ L/E in Sonderausführung

Sonderausführungen lieferbar

- z.B. ex-geschützte Ausführung gemäß ATEX 95 (Typ L/M)

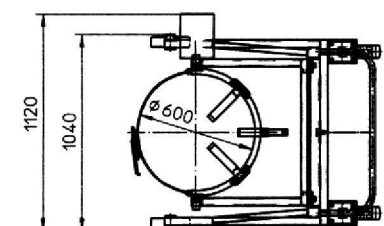
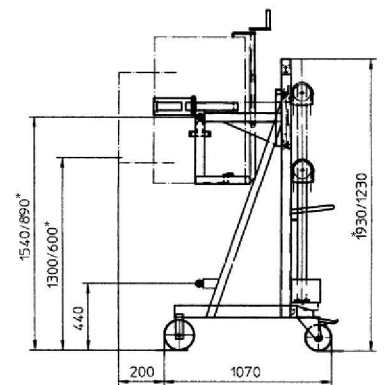

Typ	Ausführung	Tragkraft (kg)	pro Hub (mm)	Hubhöhe (mm)	Auslaufhöhe (mm)	Drehbereich (Grad)	Gewicht lack. (kg)
L/M 600*	hydraulisch	350	18	450	600	270	156
L/M 1300	hydraulisch	350	18	1100	1300	270	192
L/E 1300	elektrohydraulisch	350	--	1100	1300	270	220

Oberflächen:

RAL 2000

RAL 3000

RAL 5012

RAL 6011

RAL 7005

feuerverzinkt