

Datenblatt | Artikelnummer: 216-425

Aderendhülse; Hülse für 50 mm² / AWG 1; ohne Kunststoffkragen; galvanisch verzinkt; Elektrolytkupfer; gasdicht aufgedrimpt; gemäß DIN 46228, Teil 1/08.92

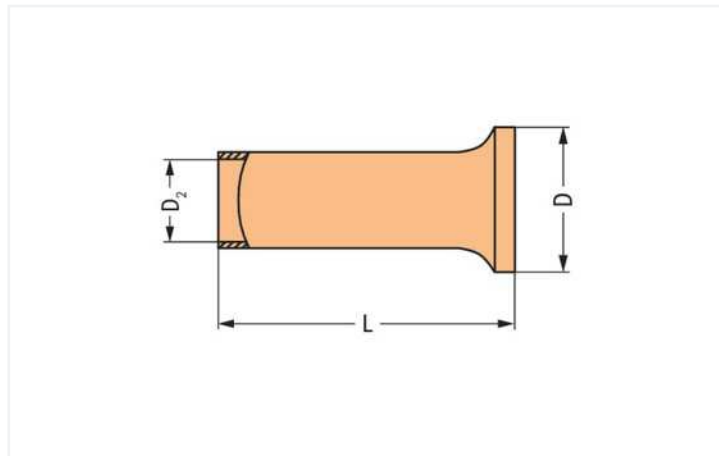

<https://www.wago.com/216-425>



Abmessungen in mm

Technische Daten

Produkt Hauptfunktion	Aderendhülse
Querschnitt Hülse AWG	1 AWG
Hülse für	50 mm ²

Anschlussdaten

Abisolierlänge	30 mm / 1.18 inch
----------------	-------------------

Geometrische Daten

Länge	30 mm
Durchmesser	13 mm
Durchmesser 2	10,3 mm

Werkstoffdaten

Brandlast	0 MJ
Gewicht	10 g

Kaufmännische Daten

Produktgruppe	2 (Zubehör)
eCl@ss 10.0	27-40-02-01
eCl@ss 9.0	27-40-02-01
ETIM 8.0	EC000005
ETIM 7.0	EC000005
VPE (UVPE)	50 St.
Verpackungsart	Karton
Ursprungsland	DE
GTIN	4050821134206
Zolltarifnummer	85369010000

Downloads

Environmental Product Compliance

Compliance Search

Environmental Product
Compliance 216-425



Dokumentation

Ausschreibungstext

216-425	19.02.2019	xml 2.77 KB	
216-425	11.09.2017	doc 24.00 KB	

Handhabungshinweise

