

5-747912-2 ✓ AKTIV

## AMPLIMITE

Interne TE-Nummer 5-747912-2

Solder D-Sub Connectors, Plug, Cable-to-Board, 25 Position, Size 20, Size 3, Shielded, Mating Retention, .11 in [2.77 mm] Centerline

[Auf TE.com ansehen>](#)



Steckverbinder > D-förmige Steckverbinder > D-Sub-Stecker > D-Sub-Lötsteckverbinder

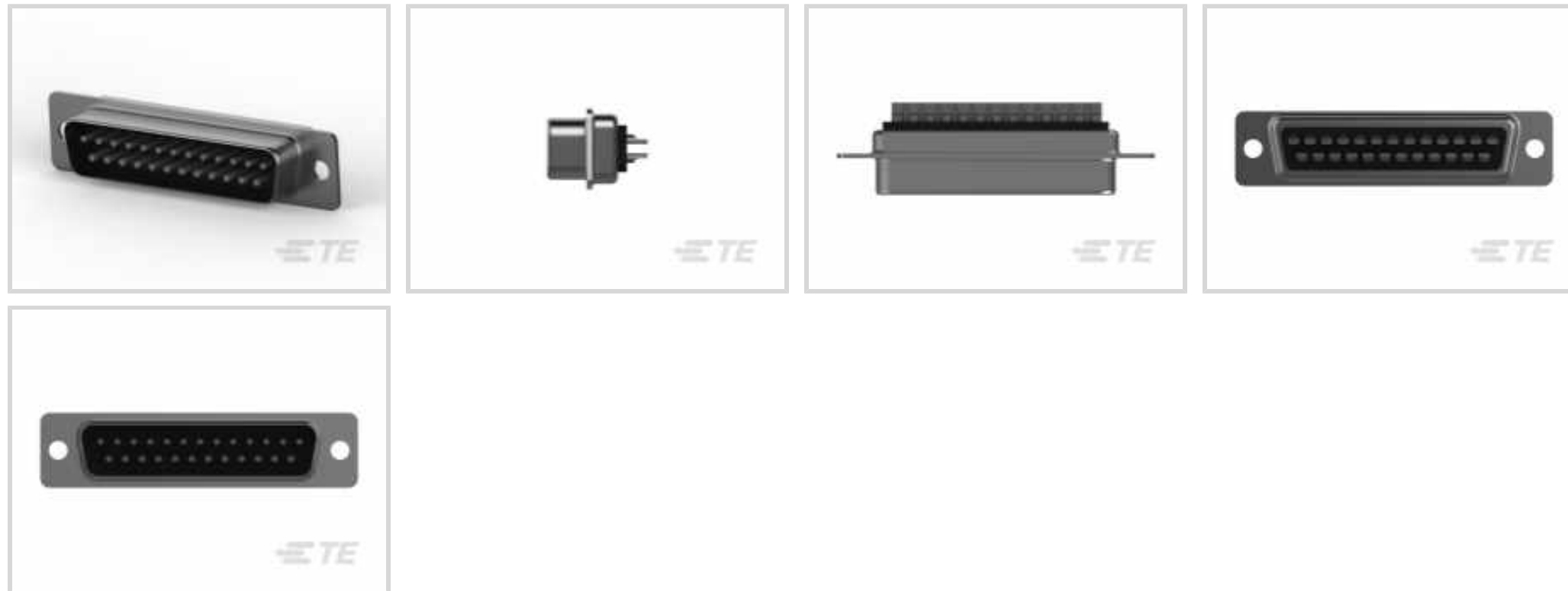

Steckverbinder- und Gehäusotyp: **Stecker**

Steckverbindersystem: **Kabel-an-Leiterplatte**

Anzahl von Positionen: **25**

D-Sub-Kontaktgröße: **20**

D-Sub-Außengehäusegröße: **3**

## Eigenschaften

### Produktmerkmale

Güteklasse	Standard
Erdungskerben	Mit
Produkttyp	Steckverbinder
Außengehäusotyp	Vollständiges Metallaußengehäuse
Steckverbinder- und Gehäusotyp	Stecker
Steckverbindersystem	Kabel-an-Leiterplatte
D-Sub-Außengehäusegröße	3
Abdichtbar	Nein
Anschluss von Steckverbinder & Kontakt an	Leiterplatte

### Konfigurationsmerkmale

Vorbestückt	Ja
Anzahl von Positionen	25

### Sonstige Eigenschaften

Außengehäusematerial	Stahl
----------------------	-------

Farbe	Schwarz
-------	---------

Einsatzmaterial	Thermoplast
-----------------	-------------

Material der Außengehäusebeschichtung	Zinn
---------------------------------------	------

### Kontaktmerkmale

Kontakttyp	Stift
------------	-------

.8 µin
--------

Beschichtungsmaterial des Steckbereichs des Kontakts	Blattvergoldet
--	----------------

Unterbeschichtungsmaterial des Kontakts	Nickel
---	--------

Beschichtungsmaterial des Kontaktanschlussbereichs der Leiterplatte	Zinn-Kupfer
---	-------------

Kontaktmaterial	Messing
-----------------	---------

D-Sub-Kontaktgröße	20
--------------------	----

Kontakt-nennstrom (max.)	3 A
--------------------------	-----

### Klemmenmerkmale

Anschlussmethode für Leitungen und Kabel	Löten
--	-------

### Montage und Anslusstechnik

Montagewinkel	Gerade
---------------	--------

Art der Leiterplattenmontage	Keine
------------------------------	-------

Gegensteckarretierung	Mit
-----------------------	-----

Typ der Gegensteckarretierung	Montagebohrungen
-------------------------------	------------------

Art der Steckverbinder-montage	Leiterplattenmontage
--------------------------------	----------------------

### Gehäusemerkmale

Gehäuse	Ohne
---------	------

Raster	2.77 mm [.11 in]
--------	------------------

### Abmessungen

Drahtgröße	.5 – .6 mm <sup>2</sup>
------------	-------------------------

### Verwendungsbedingungen

Betriebstemperaturbereich	-55 – 105 °C [-67 – 221 °F]
---------------------------	-----------------------------

### Betrieb/Anwendung

Geschirmt	Ja
-----------	----

Stromkreis Anwendung	Signal
----------------------	--------

### Industriestandards

Brandschutzklasse des Einsatzes	UL 94V-0
UL-Brandschutzklasse	UL 94V-0

### Verpackungsmerkmale

Verpackungsmethode	Einsatz
--------------------	---------

### Produkt-Compliance

Bitte besuchen Sie die Produktseite auf [TE.com](https://www.te.com) um Informationen über Produktkonformität zu erhalten.>

EU RoHS Richtlinie 2011/65/EU	Konform
EU ELV Richtlinie 2000/53/EG	Konform
China RoHS 2 Richtlinie MIIT Order No 32, 2016	Keine eingeschränkten Materialien oberhalb der Grenzwerte
EU REACH Verordnung (EG) No. 1907/2006	Aktuelle ECHA Kandidatenliste: JUNI 2022 (224) Kandidatenliste deklariert bezüglich: JUNI 2022 (224) Enthält keine SVHC
Halogengehalt	Kein niedriger Halogengehalt – enthält Br oder Cl > 900 ppm.
Lötfähigkeit	Von Hand lötbar mit bleifreiem Lot

#### Produktkonformitäts-Disclaimer

Diese Informationen beruhen auf angemessenen Erkundigungen bei unseren Lieferanten und entsprechen unserem derzeitigen Wissensstand auf Grundlage der Angaben der Lieferanten. Diese Informationen können Änderungen erfahren. Die von TE als EU RoHS-konform ermittelten Teile weisen einen maximalen Gewichtsanteil von 0,1 % Blei, Chrom VI, Quecksilber, PBB, PBDE, DBP, BBP, DEHP und DIBP sowie 0,01 % Kadmium im homogenen Werkstoff auf oder sind gemäß der Anhänge zur Richtlinie 2011/65/EU (RoHS2) von diesen Grenzwerten ausgenommen. Elektrische und elektronische Endprodukte erhalten gemäß der Richtlinie 2011/65/EU eine CE-Kennzeichnung. Die Komponenten sind möglicherweise nicht CE-gekennzeichnet. Zusätzliche weisen die von TE als EU ELV-konform ermittelten Teile einen maximalen Gewichtsanteil von 0,1 % Blei, Chrom VI und Quecksilber sowie 0,01 % Kadmium im homogenen Werkstoff auf oder sind gemäß der Anhänge zur Richtlinie 2000/53/EG (ELV) von diesen Grenzwerten ausgenommen. Hinsichtlich der REACH Verordnung beruhen die Angaben von TE bezüglich der besonders besorgniserregenden Substanzen (Substances of Very High Concern, SvHC) auf den ‚Leitlinien zu den Anforderungen für Stoffe in Erzeugnissen‘, wie sie auf der Webseite der Europäischen Chemikalienagentur (ECHA) unter folgender URL publiziert sind: <https://echa.europa.eu/guidance-documents/guidance-on-reach>

### Kompatible Teile

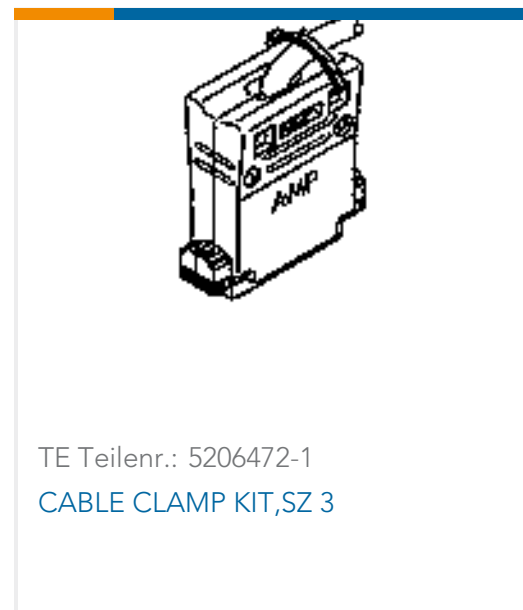

## Dokumente

### Produktzeichnungen

#### 25 Plug Solder Cup, Gold Flash

Englisch

### CAD-Dateien

#### 3D PDF

3D

#### Kundenmodell

[ENG\\_CVM\\_CVM\\_5-747912-2\\_U\\_c-5-747912-2-u.2d\\_dxf.zip](#)

Englisch

#### Kundenmodell

[ENG\\_CVM\\_CVM\\_5-747912-2\\_U\\_c-5-747912-2-u.3d\\_igs.zip](#)

Englisch

#### Kundenmodell

[ENG\\_CVM\\_CVM\\_5-747912-2\\_U\\_c-5-747912-2-u.3d\\_stp.zip](#)

Englisch

Indem Sie die CAD-Datei herunterladen stimmen Sie den [allgemeinen Verkaufsbedingungen](#) zu.

### Datenblätter/ Katalogseiten

#### AMPLIMITE Subminiature D Connectors - Cable Connectors

Englisch

#### AMPLIMITE Cable Connectors and Shielding Hardware Kits QRG

Englisch

### Produktspezifikationen

#### Produktspezifikation

Englisch

### Umweltverträglichkeit von Produkten

#### MD\_5-747912-2\_04032018126\_dmtec

Englisch

#### MD\_5-747912-2\_04032018126\_dmtec

Englisch

### Benutzeranleitungen

#### Anleitung (USA)



Englisch

---

[Freigabe Agentur](#)

[UL-Bericht](#)

Englisch