

# Steckverbinder nach DIN 41612 / IEC 60603-2

## Bauform H15

Federleiste

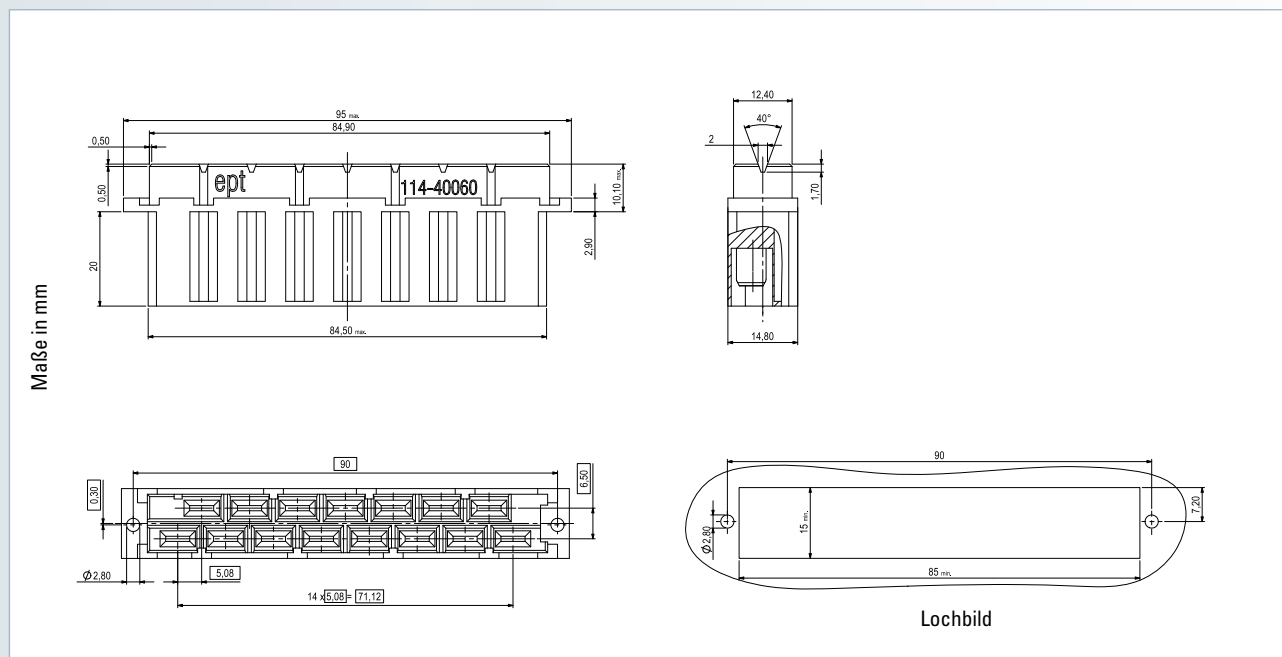

Polzahl	Belegungsbild	Faston – Gütestufe II
		Anschlusslänge
		Artikelnummer
15		114-40060



<b>Zubehör</b> – Kodierungszubehör (siehe S. 160)	<b>Optionen</b> – Board-Lock (siehe S. 159)
--	--