

E20722

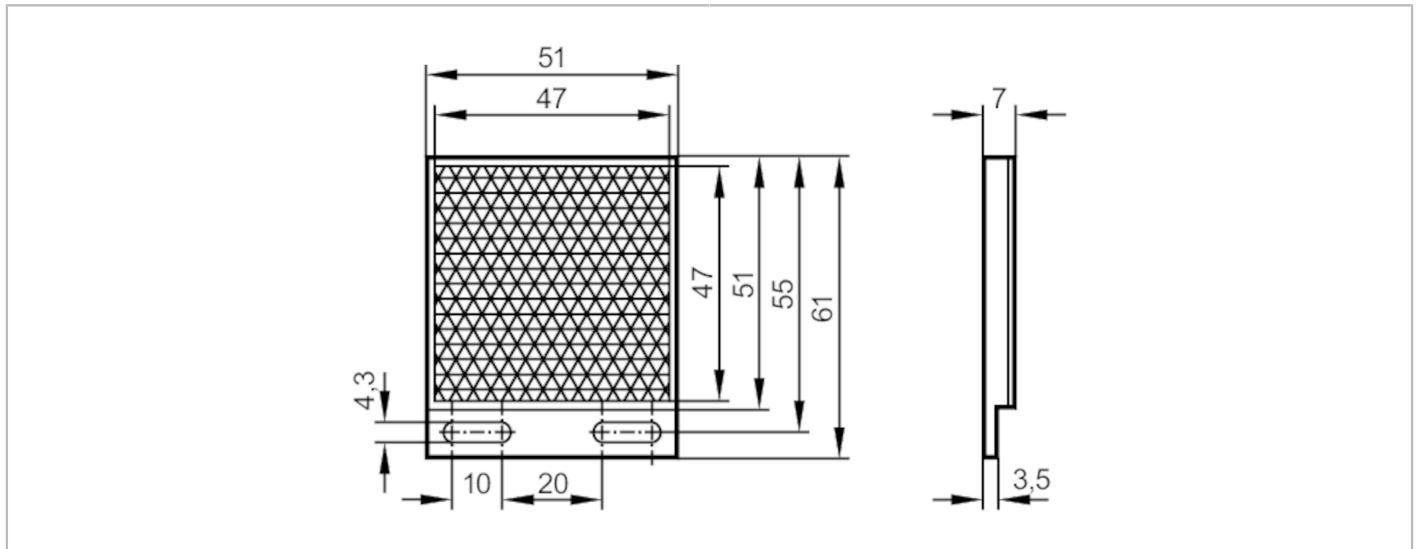

Reflektor für Laser-Reflexlichtschranken

REFLECTOR LASER TS-48X48



Einsatzbereich

Ausführung eckig, für Laser-Reflexlichtschranken u. Glas- und Folienerkennung

Umgebungsbedingungen

Umgebungstemperatur [°C] -10...60

Mechanische Daten

Gewicht [g] 13,9

Abmessungen [mm] 61 x 51 x 7

Werkstoffe Kunststoff

Bemerkungen

Verpackungseinheit 1 Stück