

Schienenadapter - USA 10

1201578

<https://www.phoenixcontact.com/de/produkte/1201578>

Bitte beachten Sie, dass die in diesem PDF-Dokument angezeigten Daten aus unserem Online-Katalog generiert wurden. Bitte finden Sie die vollständigen Daten in der Benutzer-Dokumentation. Es gelten unsere Allgemeinen Nutzungsbedingungen für Downloads.



Schienenadapter, für M3-Schrauben, Länge: 42,6 mm, Breite: 10 mm, Höhe: 19 mm, Farbe: grau

Kaufmännische Daten

Artikelnummer	1201578
Verpackungseinheit	25 Stück
Mindestbestellmenge	25 Stück
Verkaufsschlüssel	B1 - Markierung Montage
Produktschlüssel	BE7114
Katalogseite	Seite 545 (C-3-2019)
GTIN	4017918017392
Gewicht pro Stück (inklusive Verpackung)	2,908 g
Gewicht pro Stück (exklusive Verpackung)	2,908 g
Zolltarifnummer	39269097
Ursprungsland	DE

Schienenadapter - USA 10

1201578

<https://www.phoenixcontact.com/de/produkte/1201578>



Technische Daten

Artikeleigenschaften

Produkttyp	Montagematerial
------------	-----------------

Maße

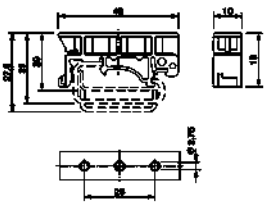
Maßzeichnung	
Breite	10 mm
Höhe	19 mm
Länge	42,6 mm

Materialangaben

Farbe	grau
Material	PA
Brennbarkeitsklasse nach UL 94	V2
Beschichtung	unbeschichtet
Statischer Isolierstoffeinsatz in Kälte	-40 °C
Temperatur Index Isolierstoff (DIN EN 60216-1 (VDE 0304-21))	125 °C
Relativer Isolierstoff Temperatur Index (Elec., UL 746 B)	125 °C

Umwelt- und Lebensdauerbedingungen

Umgebungsbedingungen

Umgebungstemperatur (Betrieb)	-60 °C ... 105 °C (max. kurzzeitige Betriebstemperatur siehe RTI Elec.)
Umgebungstemperatur (Lagerung/Transport)	-25 °C ... 60 °C (für kurze Zeit, nicht über 24 h, -60 °C bis +70 °C)
Umgebungstemperatur (Montage)	-5 °C ... 70 °C
Umgebungstemperatur (Betätigung)	-5 °C ... 70 °C
Zulässige Luftfeuchtigkeit (Lagerung/Transport)	30 % ... 70 %

Montage

Montageart	Aufsteckmontage
------------	-----------------

Schienenadapter - USA 10

1201578

<https://www.phoenixcontact.com/de/produkte/1201578>



Zeichnungen

Maßzeichnung

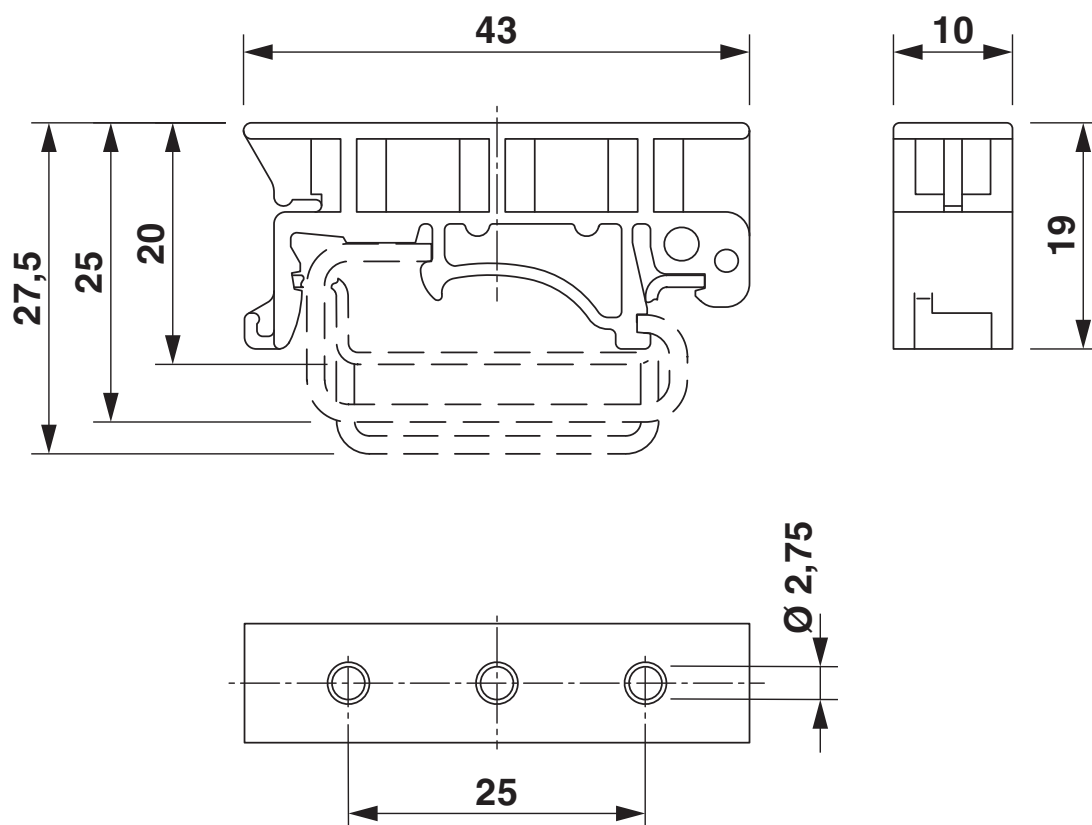

Schienenadapter - USA 10

1201578

<https://www.phoenixcontact.com/de/produkte/1201578>



Klassifikationen

ECLASS

ECLASS-9.0	27370419
ECLASS-10.0.1	27370419
ECLASS-11.0	27370419

ETIM

ETIM 8.0	EC001024
----------	----------

UNSPSC

UNSPSC 21.0	39121400
-------------	----------

Schienenadapter - USA 10

1201578

<https://www.phoenixcontact.com/de/produkte/1201578>



Environmental Product Compliance

China RoHS	Zeitraum für bestimmungsgemäße Verwendung: unbegrenzt = EFUP-e Keine Gefahrstoffe über den Grenzwerten
------------	-----------------------------------------------------------------------------------------------------------

Phoenix Contact 2023 © - Alle Rechte vorbehalten

<https://www.phoenixcontact.com>

PHOENIX CONTACT Deutschland GmbH

Flachmarktstraße 8

D-32825 Blomberg

+49 52 35/3-1 20 00

info@phoenixcontact.de