

# SZS 1,0X6,5 VDE - Schraubendreher



1205079

<https://www.phoenixcontact.com/de/produkte/1205079>

Bitte beachten Sie, dass die in diesem PDF-Dokument angezeigten Daten aus unserem Online-Katalog generiert wurden. Bitte finden Sie die vollständigen Daten in der Benutzer-Dokumentation. Es gelten unsere Allgemeinen Nutzungsbedingungen für Downloads.



Schraubendreher, Schlitz, VDE isoliert, Größe: 1,0x6,5x150 mm, 2-Komponentengriff, mit Abrollschutz

## Ihre Vorteile

- Für Arbeiten an oder in der Nähe von stromführenden Teilen bis zu 1000 V Wechselspannung oder 1500 V Gleichspannung
- Die Werkzeuge sind mit ergonomischen Zwei-Komponenten Sicherheitsgriffen ausgestattet
- Große Anlagefläche der Klingen im Schraubenkopf
- Stückgeprüfte Sicherheitsschraubendreher nach DIN EN 60900 (VDE 0682-201)

## Kaufmännische Daten

Artikelnummer	1205079
Verpackungseinheit	10 Stück
Mindestbestellmenge	1 Stück
Verkaufsschlüssel	N2 - Druck.Zubh.+HandWKZ
Produktschlüssel	BH3144
Katalogseite	Seite 442 (C-3-2019)
GTIN	4017918019112
Gewicht pro Stück (inklusive Verpackung)	89,4 g
Gewicht pro Stück (exklusive Verpackung)	88,6 g
Zolltarifnummer	82054000
Ursprungsland	CZ

# SZS 1,0X6,5 VDE - Schraubendreher

1205079

<https://www.phoenixcontact.com/de/produkte/1205079>

## Technische Daten

### Hinweise

#### Environmental Product Compliance

California Proposition 65

Informationen zu California Prop. 65 finden Sie in der Herstellererklärung unter dem Reiter "Downloads"

### Artikeleigenschaften

Bauform

Schlitz

Produkttyp

Schraubwerkzeug

### Anschlussdaten

Abtrieb

Schlitz

### Maße

Maßzeichnung

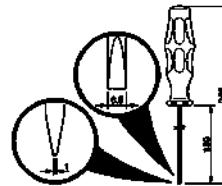

Breite

33 mm

Klingenbreite

6,5 mm

Klingenhöhe

150 mm

Länge

248 mm

Schlüsselweite

0 mm

Klingendicke

1 mm

### Materialangaben

Material

legierter Werkzeugstahl

### Normen und Bestimmungen

Prüfungen

DIN/ISO 2380-1 IEC 60900:2004

### Montage

Schlüsselweite

0 mm

# SZS 1,0X6,5 VDE - Schraubendreher

1205079

<https://www.phoenixcontact.com/de/produkte/1205079>



## Zeichnungen

Maßzeichnung

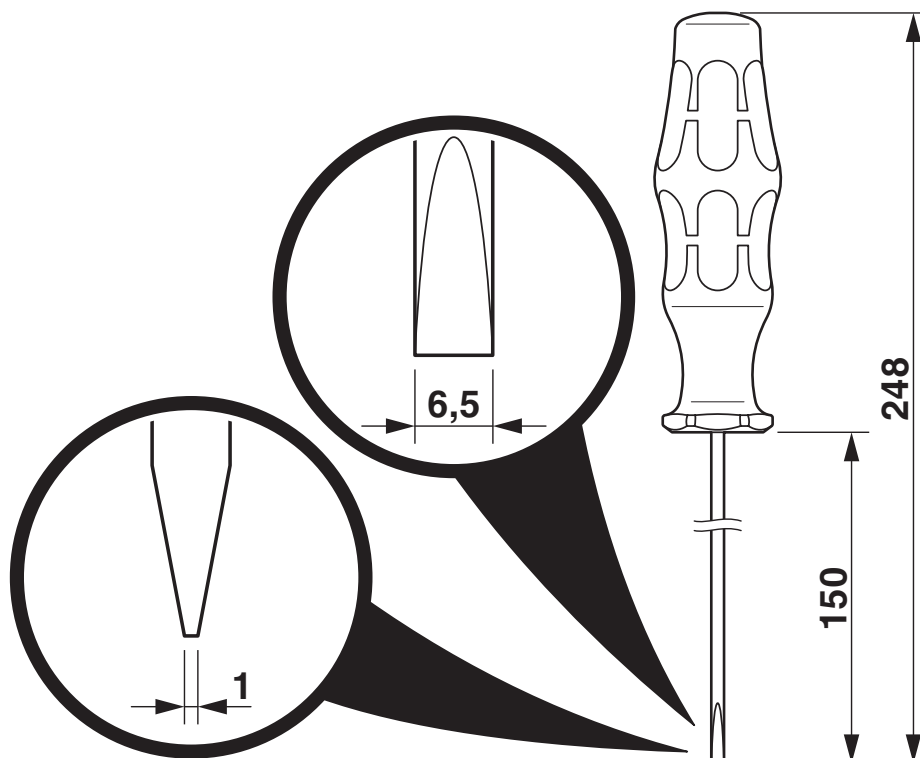

# SZS 1,0X6,5 VDE - Schraubendreher

1205079

<https://www.phoenixcontact.com/de/produkte/1205079>



## Zulassungen



**EAC**

Zulassungs-ID: RU x-DE.xx08.B.02974



**VDE Zeichengenehmigung**

Zulassungs-ID: 086858

# SZS 1,0X6,5 VDE - Schraubendreher



1205079

<https://www.phoenixcontact.com/de/produkte/1205079>

## Klassifikationen

### ECLASS

ECLASS-9.0	21040407
ECLASS-10.0.1	21040407
ECLASS-11.0	21040407

### ETIM

ETIM 8.0	EC000158
----------	----------

### UNSPSC

UNSPSC 21.0	27111700
-------------	----------

Phoenix Contact 2023 © - Alle Rechte vorbehalten

<https://www.phoenixcontact.com>

PHOENIX CONTACT Deutschland GmbH

Flachmarktstraße 8

D-32825 Blomberg

+49 52 35/3-1 20 00

[info@phoenixcontact.de](mailto:info@phoenixcontact.de)