

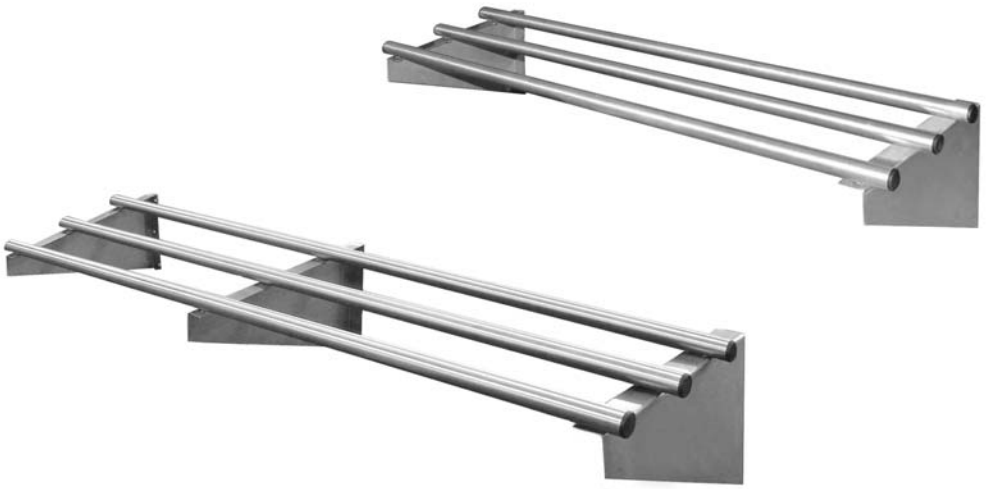

Stainless Steel Tubular Wall Shelf Assembly Instructions



- (NL) **RVS buisvormige muurplank**
Handleiding
- (FR) **Étagère murale tubulaire en acier inoxydable**
Mode d'emploi
- (DE) **Edelstahl-Steckregal**
Bedienungsanleitung
- (IT) **Mensola da parete tubolare in acciaio inox**
Manuale di istruzioni
- (ES) **Estante Tubular de Pared, de Acero Inoxidable**
Manual de instrucciones
- (PT) **Prateleira tubular de parede em aço inoxidável**
Manual de instruções
- (S) **Vägghylla av rostfria stålror**
Bruksanvisning
- (DK) **Hylde af rustfri stålror**
Instruktionsvejledning
- (N) **Rørformet vegghyll i rustfritt stål**
Brukerhåndbok
- (FIN) **Seinähyllly ruostumattomasta teräsputkesta**
Ohjekirja

Model • Modèle • Modell • Modello • Modelo • Malli:
CD551/CD552

UK

.....1

NL

.....2

FR

.....3

DE

.....4

IT

.....5

ES

.....6

PT

.....7

S

.....8

DK

.....9

N

.....10

FIN

.....11

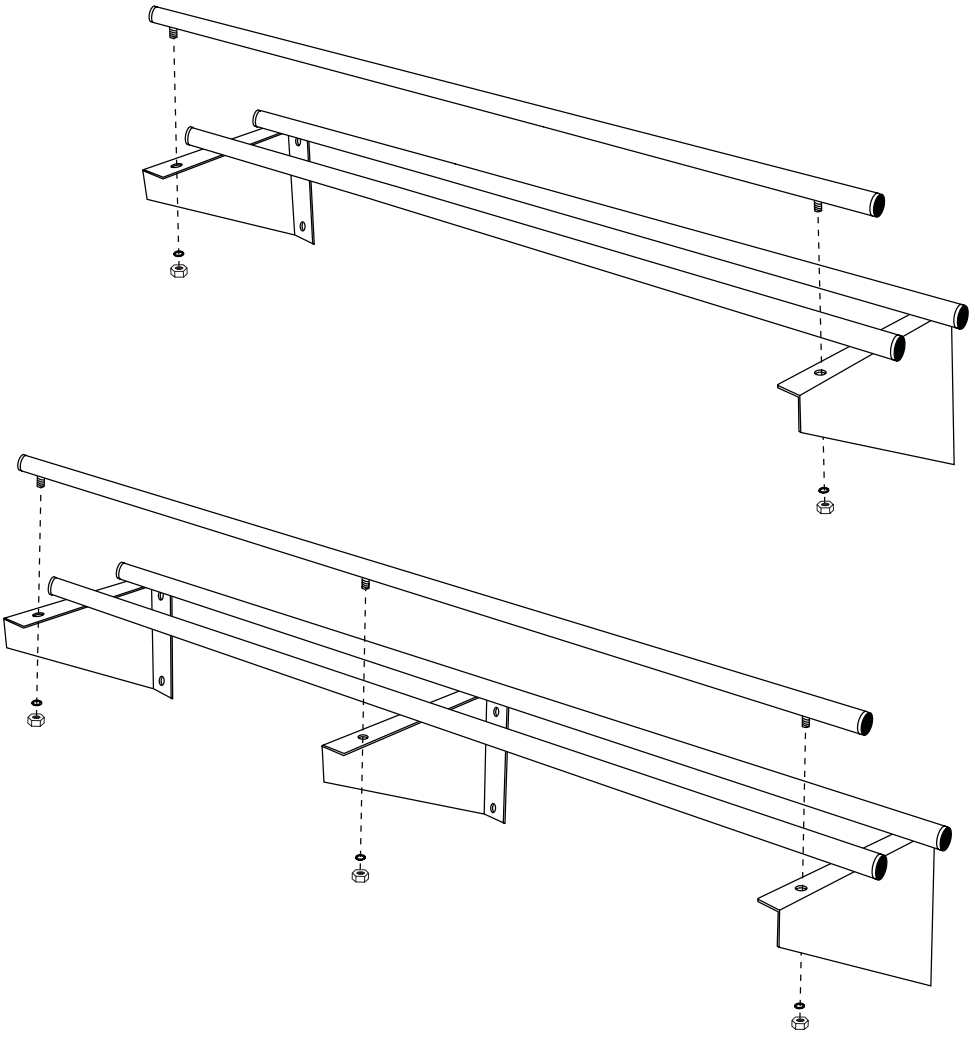

Safety Tips

- Never overload the shelf, causing it to bend.
- Care must be taken when cleaning/handling the shelf to avoid possible injury from exposed edges.

Product Description

- CD551 - 1200 x 300mm Tubular Shelf (Max. Load 75kg)
- CD552 - 1500 x 300mm Pipe Shelf (Max. Load 95kg)

Pack Contents

Note: Be sure to check all packaging materials for any small parts that may have come loose during transportation.

- Stainless steel tubular pipes x 3
- Stainless steel shelf support x 2 (CD552 x 3)
- Nut x 4 (CD552 x 6)
- Washer x 4 (CD552 x 6)

Assembly

1. Remove all protective film from the parts, taking care to avoid scratching the surfaces
2. Position the shelf pipes on the supports as required. Secure each pipe with a nut and washer.
3. Use the shelf supports as a template to mark the screw holes in the wall.
4. Attach the shelf to the wall using suitable fixings (not supplied).

Note: Ensure the mounting substrate can support the fully loaded weight of the shelf. If necessary, seek professional help to ensure the shelf is safely mounted and the correct fixings are used.

Cleaning

- Clean the shelf regularly using a cleaning agent suitable for use with stainless steel.
- Always remove cleaning agent residue. This can discolour the surface of the shelf.
- Never leave the shelf surface damp as this can cause discolouration.

All rights reserved. No part of these instructions may be produced or transmitted in any form or by any means, electronic, mechanical, photocopying, recording or otherwise, without the prior written permission of VOGUE. Every effort is made to ensure all details are correct at the time of going to press, however, VOGUE reserve the right to change specifications without notice.

Veiligheidstips

- Nooit de draadplank overbelasten, dit kan tot verbuiging leiden.
- Tijdens reiniging/gebruik moet men voorzichtig zijn om letsel te voorkomen door onbeschutte scherpe randen.

Productbeschrijving

- CD551 - 1200 x 300mm buisvormige plank (max. gewicht 75 kg)
- CD552 - 1500 x 300mm buisvormige plank (max. gewicht 95 kg)

Verpakkingsinhoud

 **Opmerking: controleer al het verpakkingsmateriaal op de aanwezigheid van kleine onderdelen die tijdens transport losgeraakt kunnen zijn.**

- RVS buizen x 3
- RVS planksteun x 2 (CD552 x 3)
- Moeren x 4 (CD552 x 3)
- Ringplaatjes x 4 (CD552 x 3)

Montage

1. Verwijder alle beschermingsfolie van alle delen, voorkom hierbij dat u geen krassen maakt op de oppervlakken.
2. Plaats de plankbuizen op de steunen, zoals vereist. Bevestig elke buis met een moer en een ringplaatje.
3. Gebruik de planksteunen als een sjabloon om de schroefgaten op de muur te markeren.
4. Bevestig de plank met geschikte schroeven (niet meegeleverd) aan de muur.

 **Opmerking: controleer of de montage-ondergrond het volledig laadgewicht van de plank kan dragen. Zoek indien nodig professionele hulp zodat de plank veilig wordt gemonteerd en dat de juiste bevestigingen worden gebruikt.**

Reiniging, zorg & onderhoud

- Reinig de plank regelmatig met een geschikt reinigingsmiddel voor RVS.
- Verwijder altijd alle resten van het reinigingsmiddel. Dit kan het oppervlak van de plank doen verkleuren.
- Laat de plank nooit vochtig achter, dit kan verkleuring veroorzaken.

Alle rechten voorbehouden. Het is verboden om deze handleiding, hetzij volledig of gedeeltelijk, elektronisch of mechanisch te reproduceren, kopiëren, op opslagmedia op te slaan of op enigerlei wijze over te dragen, zonder voorafgaande goedkeuring van VOGUE. Wij hebben er alles aan gedaan om er zeker van te zijn dat op publicatiedatum van de handleiding alle details correct zijn, desondanks, behoudt VOGUE het recht voor om specificaties zonder aankondiging te wijzigen.

Conseils de sécurité

- Ne surchargez jamais l'étagère, pour éviter de la gondoler.
- Prenez les précautions qui s'imposent au nettoyage / à la manipulation des étagères, pour éviter le risque de blessure contre les bords nus.

Description du Produit

- CD551 - Étagère tubulaire 1 200 x 300 mm (charge maxi. 75 kg)
- CD552 - Étagère tubulaire 1 500 x 300 mm (charge maxi. 95 kg)

Contenu de l'emballage

Remarque : Veillez à vérifier que les matériaux d'emballage ne dissimulent pas des petites pièces qui pourraient s'être détachées pendant le transport.

- 3 tubes creux en acier inoxydable
- Fixations d'étagère murale inox x 2 (CD552 x 3)
- Écrou x 4 (CD552 x 6)
- Rondelle x 4 (CD552 x 6)

Montage

1. Retirez la pellicule de protection des pièces, en veillant à ne pas rayer les surfaces.
2. Placez les tubes de l'étagère sur les supports, en fonction de vos besoins. Bloquez chaque tube à l'aide d'un écrou et d'une rondelle.
3. Servez-vous des fixations de l'étagère comme d'un gabarit pour marquer les trous de vis au mur.
4. Montez l'étagère au mur à l'aide des vis qui conviennent (non fournies).

Remarque : vérifiez que le mur ou le support de fixation sont assez solides pour soutenir le poids de l'étagère à pleine charge. Si nécessaire, demandez l'aide d'un professionnel pour être sûr de bien monter l'étagère et de bien utiliser les fixations adaptées à ce genre de travail.

Nettoyage, entretien et maintenance

- Nettoyez l'étagère régulièrement à l'aide d'un produit de nettoyage qui convient aux surfaces en inox.
- Rincez toujours les résidus de produit de nettoyage, qui risquent de décolorer la surface de l'étagère.
- Ne laissez jamais une surface d'étagère humide, pour éviter le risque de décoloration.

Tous droits réservés. La production ou transmission, partielles ou intégrales, sous quelque forme que ce soit ou par n'importe quel moyen, tant électronique que mécanique, sous forme de photocopie, d'enregistrement ou autre de ce mode d'emploi sont interdites sans l'autorisation préalablement accordée par VOGUE. Nous nous efforçons, par tous les moyens dont nous disposons, de faire en sorte que les détails contenus dans le présent mode d'emploi soient corrects en date d'impression. Toutefois, VOGUE se réserve le droit de changer les spécifications de ses produits sans préavis.

Sicherheitshinweise

- Das Regal nie überladen, da es sich ansonsten biegt.
- Vorsicht beim Reinigen und Transport des Regals, da die Kanten Verletzungen verursachen könnten.

Produktbeschreibung

- CD551 - 1200 x 300 mm Steckregal (max. Tragkraft 75 kg)
- CD552 - 1500 x 300 mm Steckregal (max. Tragkraft 95 kg)

Packungsinhalt

 **Hinweis: Überprüfen Sie das gesamte Verpackungsmaterial auf Kleinteile, die sich während des Transports gelöst haben könnten.**

- 3 Edelstahlrohre
- 2 Stützen für Edelstahl-Wandregal (CD552 x 3)
- 4 Muttern (CD552 x 6)
- 4 Unterlegscheiben (CD552 x 6)

Montage

1. Den Schutzfilm von allen Teilen entfernen. Darauf achten, dass die Oberflächen nicht zerkratzt werden.
2. Die Rohre nach Bedarf auf die Stützen setzen. Jedes Rohr mit einer Unterlegscheibe und Mutter sichern.
3. Die Regalstützen dazu verwenden, um die benötigten Schraubenpositionen an der Wand zu markieren.
4. Das Regal mit geeigneten Schrauben (nicht im Lieferumfang) an der Wand befestigen.

 **Hinweis: Darauf achten, dass das Wandmaterial das Gewicht des voll beladenen Regals tragen kann. Im Zweifelsfall einen Fachmann zurate ziehen um sicherzustellen, dass das Regal sicher und mit den korrekten Befestigungen angebracht wird.**

Reinigung, Pflege und Wartung

- Das Regal regelmäßig mit einem für Edelstahl geeigneten Reinigungsmittel säubern.
- Rückstände des Reinigungsmittels stets entfernen, da sie sonst die Regalflächen verfärben könnten.
- Die Regalflächen nie feucht lassen, da dies zu Verfärbungen führen könnte.

Alle Rechte vorbehalten. Diese Anleitung darf ohne vorherige schriftliche Genehmigung von VOGUE weder ganz noch teilweise in irgendeiner Form oder auf irgendeinem Wege - einschließlich elektronischer, mechanischer erfahren, durch Fotokopieren, Aufnahme oder andere Verfahren - vervielfältigt oder übertragen werden. Es werden alle Anstrengungen unternommen um sicherzustellen, dass alle Angaben bei der Drucklegung korrekt sind. VOGUE behält sich jedoch das Recht vor, Spezifikationen ohne Vorankündigung zu ändern.

Suggerimenti per la sicurezza

- Non sovraccaricare la mensola causandone il piegamento.
- Fare attenzione quando si pulisce o maneggia la mensola per evitare lesioni causate dai bordi esposti.

Descrizione dei prodotti

- CD551 - Mensola tubolare 1200 x 300mm (carico massimo 75kg)
- CD552 - Mensola tubolare 1500 x 300mm (carico massimo 95kg)

Contenuto della confezione

Nota: assicurarsi di controllare in tutti i materiali di imballaggio la presenza di parti di piccole dimensioni che possono essersi allentate durante il trasporto.

- Tubi in acciaio inox x 3
- Supporti mensola in acciaio inox 2x (CD552 3x)
- Dadi 4x (CD552 6x)
- Rondelle 4x (CD552 6x)

Montaggio

1. Rimuovere completamente la pellicola protettiva da tutti i componenti, facendo attenzione a non graffiare le superfici.
2. Posizionare i tubi della mensola sui supporti come necessario. Fissare ogni tubo con un dado e una rondella.
3. Utilizzare il supporti della mensola come guida per contrassegnare i fori delle viti sulla parete.
4. Fissare la mensola alla parete utilizzando viti appropriate (non incluse).

Nota: assicurarsi che la parete e i dispositivi di fissaggio utilizzati per montare la mensola siano adatti a sostenere il peso della mensola a pieno carico. Se necessario, rivolgersi a un tecnico per assicurarsi che la mensola venga montata in sicurezza e che vengano utilizzati i corretti elementi di fissaggio.

Pulizia e manutenzione

- Pulire la mensola utilizzando un detergente per acciaio inox.
- Rimuovere sempre gli eventuali residui di detergente perché possono scolorire la superficie della mensola.
- Non lasciare mai umida la superficie della mensola in quanto può scolorire.

Tutti i diritti riservati. È vietata la riproduzione o la trasmissione in alcuna forma, elettronica, meccanica, mediante fotocopiatura o altro sistema di riproduzione, di qualsiasi parte delle presenti istruzioni senza la previa autorizzazione scritta di VOGUE. Le informazioni contenute sono corrette e accurate al momento della stampa, tuttavia VOGUE si riserva il diritto di modificare le specifiche senza preavviso.

Consejos de Seguridad

- No sobrecargue nunca la estantería, provocará que se combe.
- Debe tener cuidado al limpiar/manipular la estantería para evitar posibles lesiones con los bordes expuestos.

Descripción del Producto

- CD551 - Estante Tubular de 1200 x 300mm (Carga máx. de 75kg)
- CD552 - Estante Tubular de 1500 x 300mm (Carga máx. de 95kg)

Contenido del Conjunto

i Nota: Asegúrese de examinar todos los materiales de embalaje para comprobar si alguna pieza pequeña se ha aflojado durante el transporte.

- Tubos huecos de acero inoxidable x 3
- Soporte de estantería de acero inoxidable x 2 (CD552 x 3)
- Tuerca x 4 (CD552 x 6)
- Arandela x 4 (CD552 x 6)

Montaje

1. Retire todo el film protector de las piezas, teniendo cuidado de no rascar las superficies.
2. Poner los tubos del estante en los soportes según sea necesario. Fijar cada tubo mediante una tuerca y arandela.
3. Utilice los soportes de estantería como plantilla para marcar los agujeros de los tornillos en la pared.
4. Sujete la estantería a la pared utilizando tornillos adecuados (no suministrados).

i Nota: Debe asegurarse que el fondo de montaje pueda soportar el peso total del estante cargado. En caso necesario, buscar ayuda profesional para asegurar que el estante esté montado con seguridad y que se han utilizado los accesorios adecuados.

Limpieza, Cuidado y Mantenimiento

- Limpie la estantería regularmente utilizando un limpiador adecuado para acero inoxidable.
- Retire siempre los residuos del limpiador. Esto puede decolorar la superficie de la estantería.
- No deje nunca húmeda la superficie de la estantería ya que esto puede causar decoloración.

Reservados todos los derechos. Puede estar prohibida la reproducción o transmisión en cualquier forma o por cualquier medio electrónico, mecánico, de fotocopiado, registro o de otro tipo, de cualquier parte de estas instrucciones sin la autorización previa y por escrito de VOGUE. Se ha hecho todo lo posible para garantizar que todos los datos son correctos en el momento de su publicación; sin embargo, VOGUE se reserva el derecho a modificar las especificaciones sin que medie notificación previa.

Conselhos de segurança

- Nunca sobrecarregue a prateleira, fazendo com que esta dobre.
- Deverá ter cuidado ao limpar/manusear a prateleira, para evitar possíveis lesões causadas por extremidades pontiagudas.

Descrição do produto

- CD551 - Prateleira Tubular 1200 x 300mm (Carga Máxima de 75kg)
- CD552 - Prateleira Tubular 1500 x 300mm (Carga Máxima de 95kg)

Conteúdo da embalagem

 **Nota: controlar todo o material de embalagem e verificar se há peças pequenas que se soltaram durante o transporte.**

- Tubos de aço inoxidável x 3
- Suporte para prateleira em aço inoxidável x 2 (CD552 x 3)
- Porca x 4 (CD552 x 6)
- Anilha x 4 (CD552 x 6)

Montagem

1. Retire toda a película protectora das peças, tendo cuidado para evitar riscar as superfícies.
2. Coloque os tubos da prateleira nos suportes como indicado. Fixe cada tubo com uma porca e uma anilha.
3. Use os suportes da prateleira como orientação para marcar os orifícios na parede.
4. Fixe a prateleira na parede, usando parafusos adequados (não fornecidos).

 **Nota: Certifique-se de que a base de montagem consegue suportar o peso da carga máxima da prateleira. Se necessário, procure ajuda de profissionais para se certificar de que a prateleira está montada de forma segura e os encaixes são adequados.**

Limpeza, cuidados & manutenção

- Limpe a prateleira com regularidade, usando um produto de limpeza adequado para aço inoxidável.
- Remova sempre os resíduos do produto de limpeza. Estes podem manchar a superfície da prateleira.
- Nunca deixe a superfície da prateleira húmida, pois pode causar descoloração.

Todos os direitos reservados. É proibida a reprodução electrónica ou mecânica, ou por qualquer outro meio copiar, guardar em meios digitais ou transmitir a terceiros estas instruções, seja parcialmente ou na sua totalidade, sem a autorização prévia de VOGUE. Nós nos esforçamos para que no dia de publicação deste manual todos os pormenores sejam correctos, no entanto, a VOGUE tem o direito de alterar as especificações sem aviso prévio.

Säkerhetsråd

- Överbelasta inte hyllan så att den böjs.
- Var försiktig när du rengör och hanterar hyllan så att du inte skadar dig på kanterna.

Produktbeskrivning

- CD551 - 1200 x 300 mm hylla av rör (max. belastning 75 kg)
- CD552 - 1500 x 300 mm hylla av rör (max. belastning 95 kg)

Förpackningsinnehåll



Obs: Kontrollera förpackningsmaterialet för smådelar som kan ha lossnat under transporten.

- Rostfria stålror x 3
- Hyllstöd av rostfritt stål x 2 (CD552 x 3)
- Mutter x 4 (CD552 x 6)
- Bricka x 4 (CD552 x 6)

Montering

1. Ta bort all skyddsfilm från delarna och var försiktig så att inte ytorna repas.
2. Placera rören på stöden efter behov. Fäst varje rör med en mutter och bricka.
3. Använd hyllstöden som en mall och märk ut skruvhålen på väggen.
4. Montera hyllan på väggen med lämpliga skruvar (medföljer ej)



Obs: Kontrollera att underlaget kan bära hyllans vikt när den är fullastad. Kontakta vid behov en fackman så att hyllan monteras säkert och att rätt fästnanordningar används.

Rengöring, omvårdnad och underhåll

- Rengör hyllan regelbundet med ett rengöringsmedel som är lämpligt för rostfritt stål.
- Avlägsna alltid eventuella rester av rengöringsmedlet. De kan missfärga hyllans yta.
- Låt aldrig hyllans yta vara blöt eftersom det kan orsaka missfärgning.

Alla rättigheter reserverade. Ingen del av dessa instruktioner får framställas eller överföras i någon form eller på något sätt, elektroniskt, mekaniskt, fotokopieras, spelas in eller på annat sätt, utan tidigare skriftligt tillstånd från VOGUE. Vi gör allt vi kan för att försäkra att alla detaljer är korrekta då informationen trycks, men, VOGUE förbehåller sig rätten att ändra specifikationerna utan tidigare meddelande.

Sikkerhedstips

- De må aldrig lægge for meget på hylden, for så vil den blive bøjet.
- De skal være forsigtig, når De rengør/rører ved hylden for at undgå at skære Dem på de ikke-afskærmede kanter.

Produktbeskrivelse

- CD551 - 1200 x 300mm Rørhylde (Maks. belastning 75kg)
- CD552 - 1500 x 300mm Rørhylde (Maks. belastning 95kg)

Pakkens indhold

Bemærk: De skal sørge for at checke al emballagen for små dele, som måske er kommet løs under transporten.

- Rustfri stålør x 3
- Hyldestøtter af rustfrit stål x 2 (CD552 x 3)
- Møtrikker x 4 (CD552 x 6)
- Mellemlægsskiver x 4 (CD552 x 6)

Montering

1. Tag den beskyttede plastfolie af alle delene, idet De er forsigtig med ikke at ridse overfladerne.
2. Anbring hylderørene på bærestykkerne som påkrævet. Fastgør hvert rør med en møtrik og en mellemlægsskive.
3. Brug hyldestøtterne som en skabelon for at mærke skruehullerne af på væggen.
4. Sæt hylden på væggen ved brug af nogle passende skruer (medfølger ikke)

Bemærk: Sørg for, at monteringssubstratet kan bære vægten af en hyld med den tilladte belastning. Hvis det er nødvendigt, kan De bede en ekspert om råd for at sikre, at hylden er forsvarligt monteret, og at de rigtige opspændinger bruges.

Rengøring, pleje og vedligeholdelse

- Rengør regelmæssigt hylden med et rengøringsmiddel, som er passende til brug med rustfrit stål.
- Fjern altid restprodukter fra rengøringsmidlet. Disse kan misfarve hydens overflade.
- Efterlad aldrig hylden i en våd tilstand, da dette også kan misfarve overfladen.

Med forbehold for alle rettigheder. Ingen del af disse anvisninger må produceres eller transmitteres i noget format eller på nogen måde, hvad enten det drejer sig om elektronisk, mekanisk, fotokopiering, lagring på edb eller andet, før der er blevet forudindhentet skriftlig tilladelse hertil fra VOGUE. Der er blevet gjort alle bestræbelser på at sikre, at oplysningerne er korrekte på trykningstidspunktet, men VOGUE forbeholder sig ret til at ændre specifikationerne uden varsel.

Sikkerhetstips

- Hyllen må aldri overbelastes slik at den bøyes.
- Det må utvises varsomhet ved rengjøring/håndtering av hyllen for å unngå faren for personskader på grunn av utsatte kanter.

Produktbeskrivelse

- CD551 - 1200 x 300 mm rørformet hylle (Maks. belastning 75 kg)
- CD552 - 1500 x 300 mm rørformet hylle (Maks. belastning 95 kg)

Pakkeinnhold

Merk: Sjekk all emballasjemateriell for små deler som kan ha løsnet under transporten.

- Tuberør i rustfritt stål, 3 stk.
- Støtte for vegghylle i rustfritt stål x 2 (CD552 x 3)
- Mutter x 4 (CD552 x 6)
- Skive x 4 (CD552 x 6)

Sammensetting

1. Fjern all beskyttelsesfilm fra delene uten å få riper i overflatene.
2. Plasser hyllerørene på støttene etter behov. Fest hvert rør med mutter og underlagsskive.
3. Bruk hyllestøtten som mal ved markering av skruhuller i veggen.
4. Fest hyllen til veggen med passende skruer (ikke en del av leveransen).

Merknad: Kontroller at bærematerialet kan holde en hylle med maks. belastning. Hvis nødvendig, rådfør deg med fagfolk for å være sikker på at hyllen er trygt montert og at riktige fester blir brukt.

Rengjøring, stell og vedlikehold

- Hyllen rengjøres regelmessig med et rengjøringsmiddel som egner seg for rustfritt stål.
- Rester av rengjøringsmidlet skal alltid fjernes. Dette kan være årsak til misfarging av hyllen.
- Hyllens overflate må aldri etterlates fuktig fordi dette kan gi misfarging.

Vi tar forbehold om alle rettigheter. Ikke noen del av disse instruksjonene må fremstilles eller oversendes i noen form eller med noen midler, elektronisk, mekanisk, fotokopiert, nedskrevet eller på noen annen måte, uten at VOGUE har gitt skriftlig tillatelse på forhånd. Det er truffet omfattende tiltak for å sikre at alle detaljer er korrekte på tidspunktet for trykking, men VOGUE forbeholder seg retten til å endre spesifikasjoner uten forvarsel.

Turvallisuusvihjeitä

- Älä koskaan ylikuormita hyllyä, mikä voi aiheuttaa hyllyn taipumista.
- Hyllyä puhdistettaessa/käsiteltäessä on oltava erittäin varovainen, jotta estettäisiin paljaista reunoista mahdollisesti aiheutuvat vammat.

Tuoteluettelo

- CD551 - 1200 x 300mm putkihylly (maksimikuormitus 75kg)
- CD552 - 1500 x 300mm putkihylly (maksimikuormitus 95kg)

Pakkauksen sisältö

Huom.: Tarkasta kaikki pakkausmateriaali varmistaaksesi siitä, että niihin ei ole jäänyt mitään pieniä osia, jotka ovat voineet irrota kuljetuksen aikana.

- Ruostumattomat teräsputket x 3
- Kannattimet ruostumattomasta teräksestä x 2 (CD552 x 3)
- Mutteri x 4 (CD552 x 6)
- Välilevy x 4 (CD552 x 6)

Kokoaminen

1. Poista osista kaikki suojaava kalvo varoen vahingoittamasta pintoja.
2. Aseta hyllyn putket kannattimiin osoitetulla tavalla. Kiinnitä kukin putki mutterilla ja välilevyllä.
3. Käytä hyllynkannattimia mallineena, jolla merkitään ruuvireikiä kohdat seinään.
4. Kiinnitä hylly seinään käyttäen tarkoitukseen sopivia ruuveja (ei toimiteta pakkauksen mukana).

Huom.: Varmista, että kiinnityspinta pystyy kannattamaan hyllyn painon, kun se on täysin kuormitettu. Kysy tarpeen vaatiessa neuvoa ammattimieheltä, jotta varmistettaisiin, että hylly kiinnitetään oikein ja kiinnitykseen käytetään oikeita kiinnittimiä.

Puhdistus, hoito & huolto

- Puhdista hylly säännöllisesti käyttäen ruostumattoman teräksen puhdistamiseen sopivaa puhdistusainetta.
- Poista aina puhdistusaineen jäänteet. Ne voivat muuttaa hyllyn pinnan väriä.
- Älä jätä hyllyn pintaa koskaan kosteaksi, koska se voi aiheuttaa värin muuttumista.

Kaikki oikeudet pidätetään. Mitään näiden ohjeiden osaa ei saa jäljentää tai lähettää missään muodossa tai millään tavalla, elektronisesti, mekaanisesti, valokopioimalla, nauhoittamalla tai jollain muulla tavalla ilman, että VOGUE on antanut etukäteisen luvan. Kaikki mahdollinen on tehty sen hyväksi, että annetut tiedot olisivat aina painatushetkellä oikeita, mutta VOGUE varaa itselleen oikeuden muuttaa tietoja siitä erikseen ilmoittamatta.

• Notes • Remarques • Notas • Opmerkingen • Anmerkungen • Notas •
• Note • Noteringar • Merknader • Bemærkninger • Huomautukset •

VOGUE