

Aktivkohlefilter dienen zur Beseitigung von Öldämpfen und andere organische Schadstoffe aus der Druckluft. Die Aktivkohlefasern befinden sich zwischen zwei Edelstahlnetzen (eine Reinigung ist nicht möglich, Austausch nach ca. 1.000 Betriebsstunden empfohlen). Die zu reinigende Druckluft sollte trocken und frei von Verunreinigungen sein (die Vorschaltung eines Mikrofilters wird unbedingt empfohlen).
 Achtung! Einige gefährliche Stoffe sind entweder gar nicht oder nur geringfügig mit Aktivkohle absorbierbar (z.B. Kohlendioxid, Kohlenmonoxid, Ammoniak).

Technische Daten

	I		Baugröße			II	
	G 1/4	G 3/8	G 1/2	G 3/4	G 1**		
Anschluss	G 1/4	G 3/8	G 1/2	G 3/4	G 1**		
Nenndurchfluss*	800 NI/min	1000 NI/min	1200 NI/min	1300 NI/min			
Restölgehalt			0,003 mg/m ³				
Luftqualität nach ISO 8573.1			Klasse 1 Schmutz, Klasse 1 Öl				
Vordruck (p₁) max.			16 bar/20 bar mit Metallbehälter				
Umgebungstemperatur max.			50°C/80°C mit Metallbehälter				
Material			Zinkdruckguss				
Gehäuse			Polycarbonat				
Behälter							
Gewicht		320g			900g (G 1 = 1400g**)		

* gemessen bei 7 bar Vordruck (p₁) und Druckabfall Δp = 0,2 bar
 ** Anschlussplatten Set G 1

Ersatz- und Zubehörteile

Filtereinsatz mit Dichtung
Kunststoffbehälter
Metallbehälter
Schutzkorb

Abmessungen [mm]

Anschluss	A	B	C	E	F	H	J	K	øL
G 1/4 und G 3/8	48	142	48	22	24	32	43	14,5	4,4
G 1/2 und G 3/4	70	193	70	26	35	44	62	18	5,4
G 1***	124	193	70	26	35	44	62	18	5,4

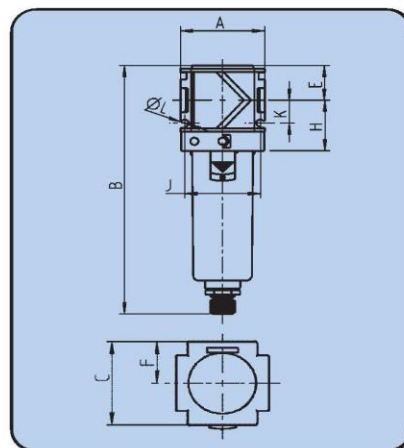

Durchflussmenge

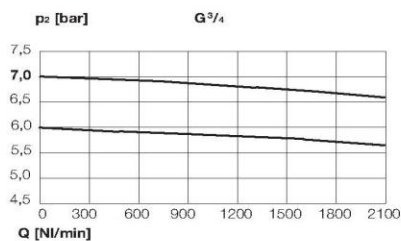
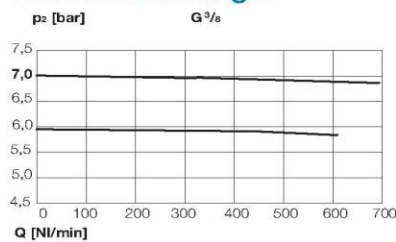

Der Aktivkohlefilter wurde ausschließlich für den Betrieb mit sauberer, trockener und von chemischen Zusätzen unbelasteter Druckluft entwickelt und getestet. Der Betrieb mit anderen Medien oder Zusatzstoffen außer den vom Hersteller spezifizierten ist nicht zulässig und bedarf der Zustimmung des Herstellers.