

Kugel-Stehlager KP und SSKP, leichte Reihe

Werkstoff KP: Gehäuse aus Zink-Druckguss, Lagereinsatz aus Wälzgerüststahl.

Werkstoff SSKP: Gehäuse aus Edelstahl 1.4301 (X5CrNi18-10). Lagereinsatz aus Edelstahl 1.4125 (X105CrMo17), gefettet mit Lebensmittelfett FM 222, mit Zulassung FDA, CIFA, KPF2K-20, NSF H1.



Der Lagereinsatz kann im Gehäuse geschwenkt werden, um Fluchtungsfehler bei der Montage auszugleichen. Die Welle wird mit 2 Stellschrauben befestigt. Das Lager ist für normale Betriebsverhältnisse lebensdauergeschmiert.

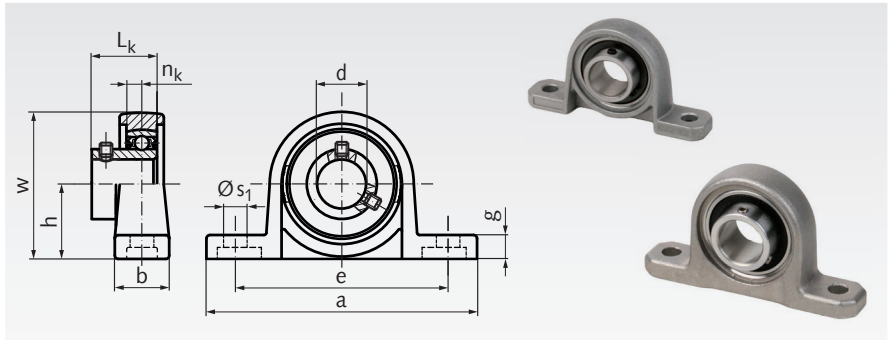

Bestellangaben: z.B.: Art.-Nr. 625 608 00, Kugel-Stehlager KP 08, Bohrung 8mm

Artikel-Nr. KP	Artikel-Nr. SSKP	Nr.	d mm	a mm	b mm	e mm	g mm	h mm	s ₁ mm	w mm	L _k mm	n _k mm	Lager Tragzahlen ¹⁾				Gewicht KP g	Gewicht SSKP g
													dyn. C kN	stat. C ₀ kN	dyn. C kN	stat. C ₀ kN		
625 608 00	-	08	8	55	13	42	5	15	4,8	29	11,5	3,5	4,2	1,6	-	-	70	-
625 610 00	625 996 10	000	10	67	16	53	6	18	7	35	15	4	4,7	2,0	4,0	1,6	60	70
625 612 00	625 996 12	001	12	71	16	56	6	19	7	38	15	4	5,2	2,45	4,4	1,95	70	100
625 615 00	625 996 15	002	15	80	16	63	7	22	7	43	16,5	4,5	5,7	2,9	4,85	2,3	100	140
625 617 00	625 996 17	003	17	85	18	67	7	24	7	47	17,5	5	6,1	3,35	5,2	2,7	130	190
625 620 00	625 996 20	004	20	100	20	80	9	28	10	55	21	6	9,55	5,15	8,1	4,1	190	230
625 625 00	625 996 25	005	25	112	20	90	10	32	10	62	22,5	6	10,3	5,95	8,75	4,75	230	290

¹⁾ Max. radiale Belastbarkeit bei Axialkraft = 0. Die axiale Tragzahl beträgt ca. 20% der radialen Tragzahl.

Kugel-Stehlager UP und SSUP, leichte Reihe, mit Exzenterring

Werkstoff UP: Gehäuse aus Zink-Druckguss, Lagereinsatz aus Wälzgerüststahl.

Werkstoff SSUP: Gehäuse aus Edelstahl 1.4301 (X5CrNi18-10). Lagereinsatz aus Edelstahl 1.4125 (X105CrMo17), gefettet mit Lebensmittelfett FM 222, mit Zulassung FDA, CIFA, KPF2K-20, NSF H1.



Der Lagereinsatz kann im Gehäuse geschwenkt werden, um Fluchtungsfehler bei der Montage auszugleichen. Der Exzenterring und der Lagerinnenring werden bei der Montage gegeneinander gedreht und mit der Welle verspannt. Über 1 Stellschraube wird der Exzenterring zusätzlich auf der Welle gesichert. Das Lager ist für normale Betriebsverhältnisse lebensdauergeschmiert.

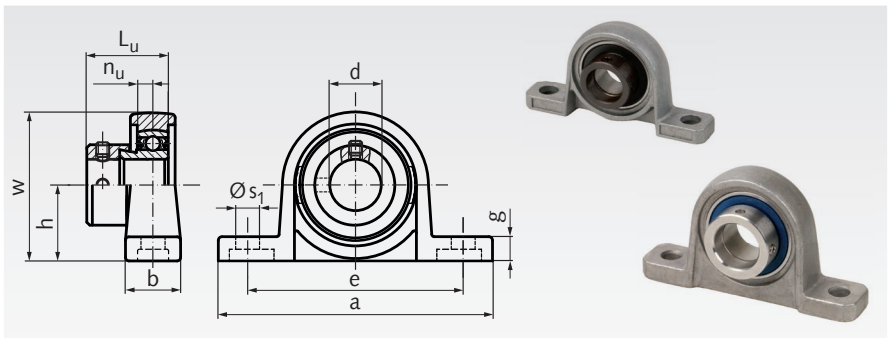

Bestellangaben: z.B.: Art.-Nr. 625 710 00, Kugel-Stehlager UP 000, Bohrung 10mm

Artikel-Nr. UP	Artikel-Nr. SSUP	Nr.	d mm	a mm	b mm	e mm	g mm	h mm	s ₁ mm	w mm	L _u mm	n _u mm	Lager Tragzahlen ¹⁾				Gewicht UP g	Gewicht SSUP g
													dyn. C kN	stat. C ₀ kN	dyn. C kN	stat. C ₀ kN		
625 710 00	625 997 10	000	10	67	16	53	6	18	7	35	17,5	4	4,6	1,98	4,0	1,6	70	100
625 712 00	625 997 12	001	12	71	16	56	6	19	7	38	17,5	4	5,1	2,27	4,4	1,95	80	110
625 715 00	625 997 15	002	15	80	16	63	7	22	7	43	18,5	4,5	5,6	2,55	4,85	2,3	100	140
625 717 00	625 997 17	003	17	85	18	67	7	24	7	47	21,0	5	6,0	2,84	5,2	2,7	130	190
625 720 00	625 997 20	004	20	100	20	80	9	28	10	55	25,5	6	9,35	4,55	8,1	4,1	210	300
625 725 00	625 997 25	005	25	112	20	90	10	32	10	62	25,5	6	10,1	5,05	8,75	4,75	290	320

¹⁾ Max. radiale Belastbarkeit bei Axialkraft = 0. Die axiale Tragzahl beträgt ca. 20% der radialen Tragzahl.

Wellenfixierung mit Exzenterring

Der Exzenterring hat eine exzentrische Ausdehnung, eine radiale Bohrung für einen Hakenschlüssel mit Zapfen und eine Stellschraube. Der Lagerinnenring hat einen exzentrischen Ansatz. Bei der Montage werden der Exzenterring und der Lagereinsatz gegeneinander gedreht und mit der Welle verspannt. Anschließend wird der Exzenterring mit der Stellschraube gegen Losdrehen gesichert.

