

Gewindestifte mit Druckzapfen, DIN 6332

Werkstoff: Stahl Güte 5.8, gedreht. Druckzapfen gehärtet, brüniert.
Edelstahl 1.4301 (V2A).

Ausführung S: Mit Schlitz.

Ausführung IS: Mit Innensechskant.

Montage Gewindestift in Druckstück: Das Druckstück ist so zu halten, daß der Sprengring im Einstich liegt und mit der offenen Seite nach unten zeigt. Der Bolzen wird zur offenen Seite des Sprengringes so weit wie möglich geneigt und eingedrückt.

Passend zu den Druckstücken DIN 6311 auf dieser Seite.

Bestellangaben: z.B.: Art.-Nr. 654 006 00, Gewindestift DIN 6332-S M6 x 30, Stahl

ROSTFREI

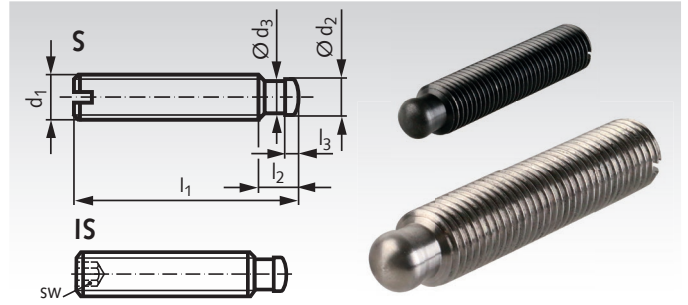

Artikel-Nr. Ausf. S Stahl	Artikel-Nr. Ausf. S Edelstahl	Artikel-Nr. Ausf. IS Stahl	Artikel-Nr. Ausf. IS Edelstahl	d ₁ mm	l ₁ mm	d ₂ ^{h11} mm	d ₃ mm	l ₂ mm	l ₃ mm	sw mm	Gewicht g
654 006 00	654 990 0600	654 006 01	654 990 0601	M6	30	4,5	4	6	2,5	3	4,9
654 007 00	654 990 0700	654 007 01	654 990 0701	M6	50	4,5	4	6	2,5	3	8,4
654 009 00	654 990 0900	654 009 01	654 990 0901	M8	40	6	5,4	7,5	3	4	11,8
654 011 00	654 990 1100	654 011 01	654 990 1101	M8	60	6	5,4	7,5	3	4	18,1
654 013 00	654 990 1300	654 013 01	654 990 1301	M10	60	8	7,2	9	4,5	5	27,5
654 015 00	654 990 1500	654 015 01	654 990 1501	M10	80	8	7,2	9	4,5	5	37,5
654 017 00	654 990 1700	654 017 01	654 990 1701	M12	60	8	7,2	10	4,5	6	40
654 019 00	654 990 1900	654 019 01	654 990 1901	M12	80	8	7,2	10	4,5	6	55
654 020 00	654 990 2000	654 020 01	654 990 2001	M12	100	8	7,2	10	4,5	6	69
654 024 00	654 990 2400	654 024 01	654 990 2401	M16	80	12	11	12	5	8	100
654 025 00	654 990 2500	654 025 01	654 990 2501	M16	100	12	11	12	5	8	126
654 026 00	654 990 2600	654 026 01	654 990 2601	M16	125	12	11	12	5	8	160
654 030 00	654 990 3000	654 030 01	654 990 3001	M20	100	15,5	14,4	14	5,5	10	190
654 031 00	654 990 3100	654 031 01	654 990 3101	M20	125	15,5	14,4	14	5,5	10	240
654 032 00	654 990 3200	654 032 01	654 990 3201	M20	150	15,5	14,4	14	5,5	10	290

Druckstücke mit Sprengring, DIN 6311 und Werknorm

Werkstoff: Stahl gedreht, einsatzgehärtet, brüniert.
Edelstahl 1.4301 (V2A).

ROSTFREI

Sprengringe im Lieferumfang enthalten.

Bis Größe d₁ = 40 mm für Gewindestifte DIN 6332.
Ab Größe d₁ = 48 mm für größere Druckzapfen,
anzufertigen gemäß separater Maßtabelle (ganz unten).

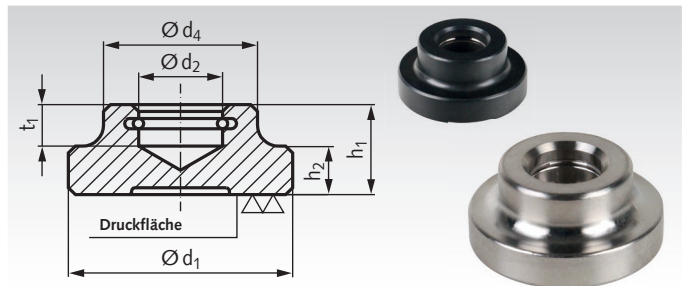

Bestellangaben: z.B.: Art.-Nr. 654 106 00, Druckstück DIN 6311, d₁ = 12 mm

Artikel-Nr. Stahl	Artikel-Nr. Edelstahl	für Gewindestifte Druckzapfen	d ₁ mm	d ₂ ^{H12} mm	d ₄ mm	h ₁ mm	h ₂ mm	t ₁ mm	Gewicht g
654 106 00	654 991 06	M6 DIN 6332	12	4,6	10	7	2,5	4	4,4
654 108 00	654 991 08	M8 DIN 6332	16	6,1	12	9	4	5	9
654 110 00	654 991 10	M10 DIN 6332	20	8,1	15	11	5	6	17
654 112 00	654 991 12	M12 DIN 6332	25	8,1	18	13	6	7	33
654 116 00	654 991 16	M16 DIN 6332	32	12,1	22	15	7	7,5	57
654 120 00	654 991 20	M20 DIN 6332	40	15,6	28	16	9	8	103
654 124 00	-	M24 / Tr. 24	48	17,7	32	24	12	12	215
654 130 00	-	M / Tr. 28 -32	60	22,0	40	32	17	14	465
654 140 00	-	M40 / Tr. 40	80	30,3	60	45	25	17	1287

Abmessungen für Druckzapfen an größeren Gewindestiften

Druckstück d ₁ mm	Gewindestift					
	d ₁ mm	d ₂ ^{h11} mm	d ₃ mm	l ₂ mm	l ₃ mm	r mm
48	M24 / Tr. 24	17,5	16,5	16,5	6,5	11
60	M / Tr. 28 -32	21,8	20,0	20,0	8,0	13
80	M40 / Tr. 40	30,0	28,5	25,0	10,0	22

