

## /// DATENBLATT: LWL SPLEISSBOX FÜR DIE 19" MONTAGE



Bestellnummer:  
**HSELSxyzG**

### /// BESTANDTEILE

- Gehäuseoberteil
- 2 Stk. abnehmbare, tiefenverstellbare 19" Winkel (40 mm)
- Ausziehbare Lade:
  - mit 24 ST / FC Ausnehmungen
  - mit 12 SC duplex Ausnehmungen
  - mit 12 LC duplex Ausnehmungen
- Nicht verwendete Ausnehmungen werden mittels Blindstoppeln geschlossen
- 4 Stk. ausbrechbare Kabeleinführungen, wobei eine mit M20 Verschraubung ausgeführt ist
- 1 Stk. ausbrechbare Kabeleinführung für optional erhältlichen Kabelabfangkamm
- Material: verzinktes Stahlblech, Frontplatte und 19" Winkel pulverbeschichtet in RAL 7035
- Blechstärken: Gehäuse 1,0 mm
  - Auziehbare Lade mit Frontplatte 1,25 mm
  - 19" Winkel 1,5 mm

### /// SPLEISSKASSETTE

- 1 Stk. mit integriertem 24fach Spleißkamm für Schrumpfspleißschutz (ab 16 Fasern 2 Stk.)

## ABMESSUNGEN

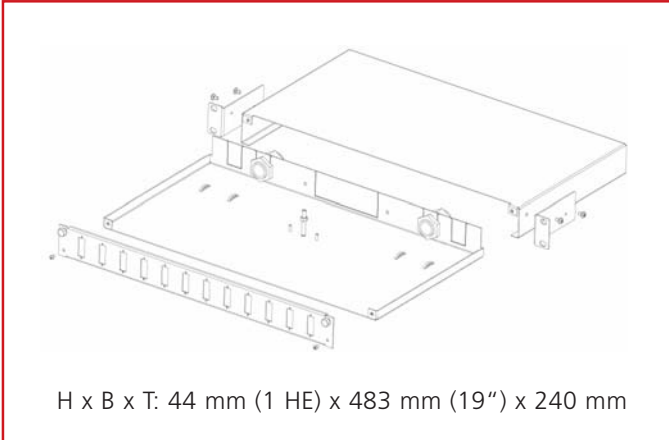

## PIGTAILS

ST, FC/PC, SC und LC, Länge 2 m, mit Keramikferrule

	Multimode		Singlemode	
	Norm (min)	Typisch	Norm (min)	Typisch
	dB	dB	dB	dB
Einfügedämpfung (IL)	0,5	< 0,25	0,5	< 0,25
Rückflusdämpfung (RL)	20	> 25	35	> 35

Alle Werte in diesem Datenblatt sind nominal.

## NORMUNG

EN 50173-1, EN 61300-3-6, EN 61300-3-34

## ARTIKELNUMMER

- xx: Anzahl der anschließbaren Fasern (beigelegte Pigtaile)
- y: Faserdurchmesser Pigtail: 5: 50/125 µm OM2 6: 62,5/125 µm OM1  
3: 50/125 µm OM3 9: 9/125 µm OS1
- z: Kupplung: T: ST, Körper aus Metall  
C: SC duplex, Körper aus Kunststoff  
F: FC/PC, Körper aus Metall  
L: LC duplex, Körper aus Kunststoff