

7-520366-2 ✓ AKTIV

Ultra-Fast | Ultra-Fast 110

Interne TE-Nummer 7-520366-2

Ultra-Fast 110, Quick Disconnects, Receptacle, 26 – 24 AWG, .13 – .2 mm<sup>2</sup>, 254 – 404 CMA, Mating Tab Width 3.18 mm / 2.8 mm [.11 in / .125 in]

[Auf TE.com ansehen>](#)



Kontakte & Kabelverbinder > Schnelltrennanschlüsse

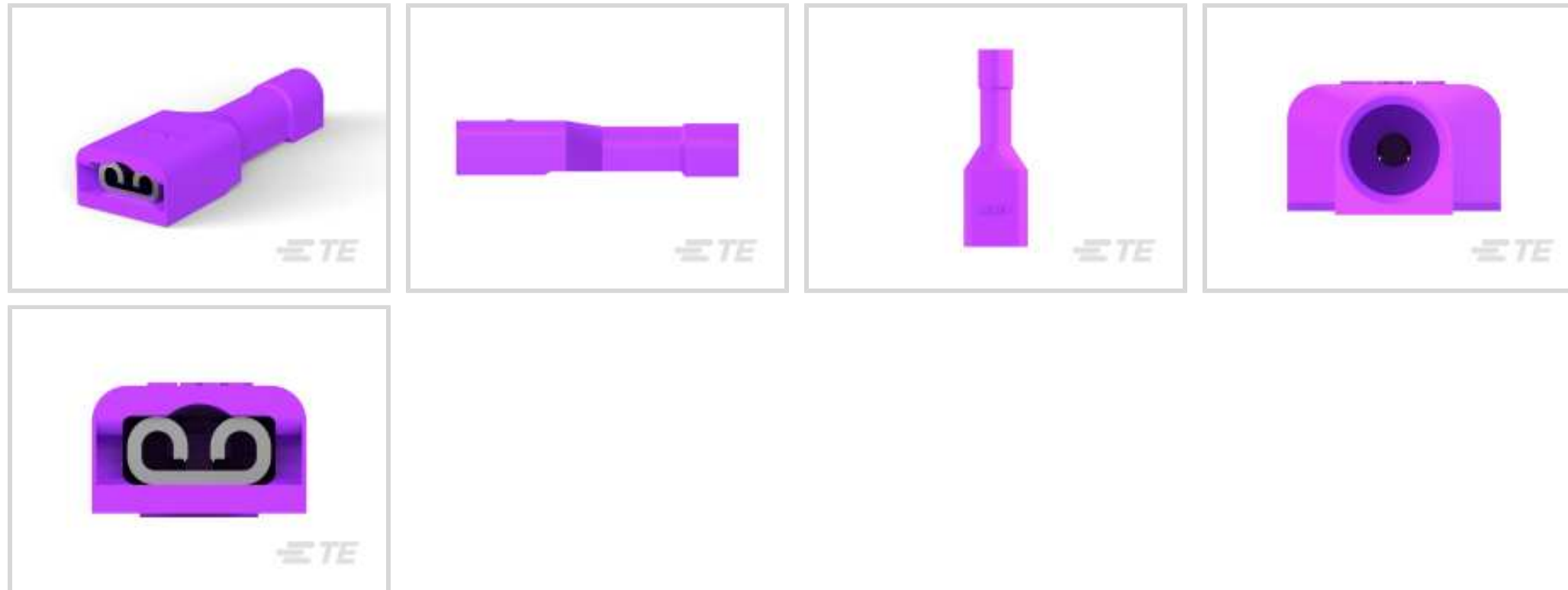

Klemmen- und Spleißart: **Receptacle**

Wire Size: .13 – .2 mm<sup>2</sup>

Drahtgröße: 254 – 404 CMA

Flachkontaktbreite: 2.8 mm, 3.18 mm [.11 in, .125 in]

## Eigenschaften

### Produktmerkmale

Drahtstopp	Ja
Leitungs-/Kabeltyp	Regulärer Draht
Anschluss an	Leitungen und Kabel
Einsetzkraft	Normal
Abdichtbar	Nein
Insulated	Yes

### Konfigurationsmerkmale

Verbindungskapazität	Einfach
----------------------	---------

### Elektrische Kennwerte

Spannung (max.)	600 V
-----------------	-------

### Sonstige Eigenschaften

Isoliermaterial	Nylon
Vollständig isoliert	Ja
Beschichtungsmaterial	Zinn

### Kontaktmerkmale

Lötverfahren	Buchse
Klemmen- und Spleißart	Receptacle
Klemmenausrichtung	Gerade
Kontaktmaterial	Messing
Crimptyp	F-Crimp
Barrel Type	Closed

### Montage und Anschlusstechnik

Typ der Gegensteckarretierung	Vertiefung
Drahtisoliationsunterstützung	Mit

### Abmessungen

Geeignet für Drahtisoliationsbereich	2.54 mm[.1 in]
Gesamtlänge	18.7 mm[.735 in]
Buchsenkontakt-Aufmaßdicke	.41 mm[.016 in]
Wire Size	.13 – .2 mm <sup>2</sup>
Drahtgröße	254 – 404 CMA
Flachkontaktbreite	2.8 mm, 3.18 mm[.11 in][.125 in]
Flachkontaktdicke	.51 mm[.02 in]

### Verwendungsbedingungen

Betriebstemperaturbereich	-40 – 110 °C[-40 – 230 °F]
---------------------------	----------------------------

### Industriestandards

UL-Grad	Gelistet
UL-Brandschutzklasse	UL 94V-2

### Verpackungsmerkmale

Verpackungsmenge	1000
Verpackungsmethode	Einzelausführung/Karton

### Weitere

Zylinderfarbe	Violett
---------------	---------

### Produkt-Compliance

Bitte besuchen Sie die Produktseite auf [TE.com](https://www.te.com) um Informationen über Produktkonformität zu erhalten.>

EU RoHS Richtlinie 2011/65/EU	Konform
-------------------------------	---------

EU ELV Richtlinie 2000/53/EG

Konform

China RoHS 2 Richtlinie MIIT Order No 32, 2016

Keine eingeschränkten Materialien oberhalb der Grenzwerte

EU REACH Verordnung (EG) No. 1907/2006

Aktuelle ECHA Kandidatenliste: JAN 2020 (205)  
 Kandidatenliste deklariert bezüglich: JAN 2020 (205)  
 Enthält keine SVHC

EU REACH Verordnung (EG) No. 1907/2006

Aktuelle ECHA Kandidatenliste: JAN 2020 (205)  
 Kandidatenliste deklariert bezüglich: JAN 2020 (205)

Halogengehalt

Niedriger Halogengehalt – Br, Cl, F, I < 900 ppm im homogenen Material. Außerdem BFR/CFR/PVC-frei.

Lötbarkeit

Für Lötbarkeit nicht zutreffend

## Produktkonformitäts-Disclaimer

Diese Informationen beruhen auf angemessenen Erkundigungen bei unseren Lieferanten und entsprechen unserem derzeitigen Wissensstand auf Grundlage der Angaben der Lieferanten. Diese Informationen können Änderungen erfahren. Die von TE als EU RoHS-konform ermittelten Teile weisen einen maximalen Gewichtsanteil von 0,1 % Blei, Chrom VI, Quecksilber, PBB, PBDE, DBP, BBP, DEHP und DIBP sowie 0,01 % Kadmium im homogenen Werkstoff auf oder sind gemäß der Anhänge zur Richtlinie 2011/65/EU (RoHS2) von diesen Grenzwerten ausgenommen. Elektrische und elektronische Endprodukte erhalten gemäß der Richtlinie 2011/65/EU eine CE-Kennzeichnung. Die Komponenten sind möglicherweise nicht CE-gekennzeichnet. Zusätzliche weisen die von TE als EU ELV-konform ermittelten Teile einen maximalen Gewichtsanteil von 0,1 % Blei, Chrom VI und Quecksilber sowie 0,01 % Kadmium im homogenen Werkstoff auf oder sind gemäß der Anhänge zur Richtlinie 2000/53/EG (ELV) von diesen Grenzwerten ausgenommen. Bezüglich der REACH Bestimmungen beruht die TE-Information über SVHC in den Artikeln für diese Teilenummer noch auf den „Leitlinien zu den Anforderungen für Stoffe in Erzeugnissen“ (Version: 2, April 2011) der European Chemicals Agency (ECHA), wobei der Grenzwert von 0,1% (nach Gewicht) auf das Fertigprodukt bezogen ist. TE ist sich des EuGH-Urteils vom 10. September 2015, auch bekannt als O5A (Once An Article Always An Article), bewusst, welches besagt, dass im Falle von 'komplexen Erzeugnissen', der Schwellenwert für eine SVHC sowohl auf das Produkt als Ganzes und gleichzeitig auf jeden der Artikel, aus denen sich das Produkt zusammensetzt, angewendet wird. TE hat diesen Entscheid auf der Grundlage der neuen ECHA 'Leitlinien zu den Anforderungen für Stoffe in Erzeugnissen' (Juni 2017, Version 4,0) ausgewertet und wird seine Deklarationen entsprechend aktualisieren.

## Kompatible Teile

Auch serienmäßig | **Ultra-Fast 110**



Schnelltrennanschlüsse(14)

## Kunden kauften auch diese Produkte

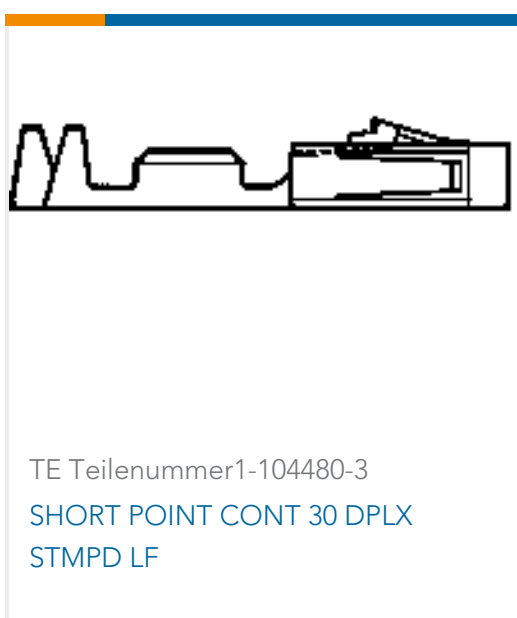
TE Teilenummer1658643-1  
HDP-20,RCPT,SIZE 1, 9 POSN,CLITE Teilenummer5746881-1  
MALE SCREW RETAINER KITTE Teilenummer3-747579-0  
SHLDNG FERRULE, PLTD, BULK PKGTE Teilenummer104257-5  
06 MTE RCPT HSG SR LATCH .100TE Teilenummer103653-1  
02 MTE SHRD PIN HSG SR LATCHTE Teilenummer2-520084-2  
ULTRAFast 110 ASSY REC 22-18  
TPBR LPTE Teilenummer1658655-1  
KIT,HDP-20,ENCLSUR,PLUG,SIZE 1TE Teilenummer103653-3  
04 MTE SHRD PIN HSG SR LATCHTE Teilenummer1-104480-3  
SHORT POINT CONT 30 DPLX  
STMPD LFTE Teilenummer3-747579-2  
SHLDNG FERRULE, PLTD, BULK PKG

## Dokumente

### Produktzeichnungen

[ULTRAFast 110 ASSY REC 26-22 TPBR LP](#)

Englisch

### CAD-Dateien

[3D PDF](#)

3D

Kundenmodell

[ENG\\_CVM\\_CVM\\_7-520366-2\\_C.2d\\_dxf.zip](#)



Englisch

#### Kundenmodell

[ENG\\_CVM\\_CVM\\_7-520366-2\\_C.3d\\_igs.zip](#)

Englisch

#### Kundenmodell

[ENG\\_CVM\\_CVM\\_7-520366-2\\_C.3d\\_stp.zip](#)

Englisch

Indem Sie die CAD-Datei herunterladen stimmen Sie den [allgemeinen Verkaufsbedingungen](#) zu.

### Datenblätter/ Katalogseiten

[Ultra-Fast and Ultra Fast Plus](#)

Englisch

### Produktspezifikationen

[Anwendungsspezifikation](#)

[Anwendungsspezifikation](#)

Englisch

### Umweltverträglichkeit von Produkten

[MD\\_7-520366-2\\_12122015149\\_dmtec](#)

Englisch

[MD\\_7-520366-2\\_12122015149\\_dmtec](#)

Englisch

### Benutzeranleitungen

[Platform Crimping Die Assembly 58052-3](#)

Englisch

[Anleitung \(USA\)](#)

Englisch

### Freigabe Agentur

[Agentur-Freigabe-Blatt](#)

Englisch