

Notice de montage pour filets rapportés

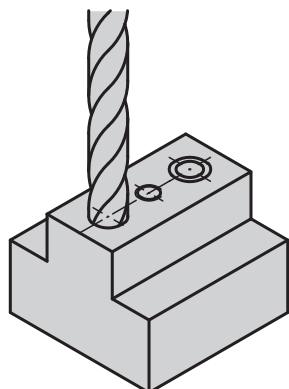

Instruction de montage



Percer l'avant trou ou l'ancien taraudage, et faire un chanfrein d'entrée (82° - 100°)

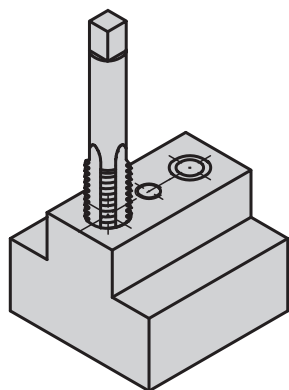

2.*
Réaliser le taraudage prévu à l'aide d'un taraud standard.

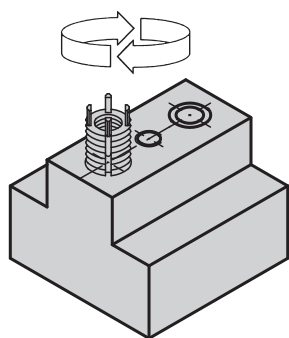

3.
Visser les filets rapportés jusqu'au dessous de la surface de la pièce (0,3 à 0,7 mm).

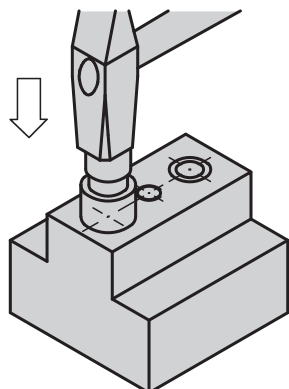

4.
Faire pénétrer les clavettes à l'aide de l'outil de montage fourni, en tapant légèrement à l'aide d'un marteau.

* Etapes n° 1 et 2: voir tableau des caractéristiques techniques pour le montage des filets rapportés.

Instruction de démontage

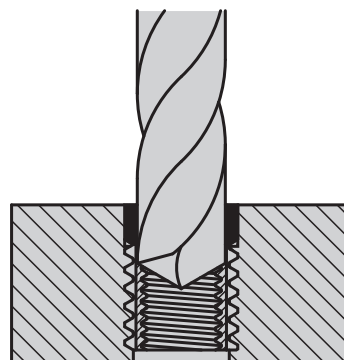

Percer afin d'ôter l'épaisseur de l'insert taraudé entre le taraudage intérieur et les clavettes jusqu'à la profondeur indiquée.

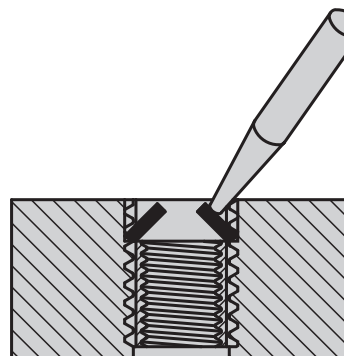

2.
Plier les clavettes vers l'intérieur et les casser.

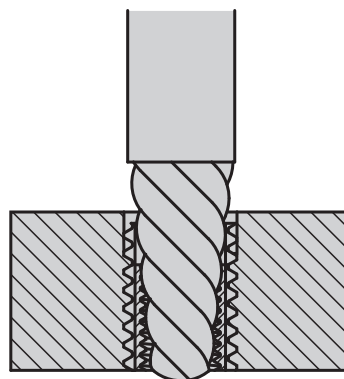

3.
Retirer les filets rapportés usagés à l'aide d'un outil d'extraction.

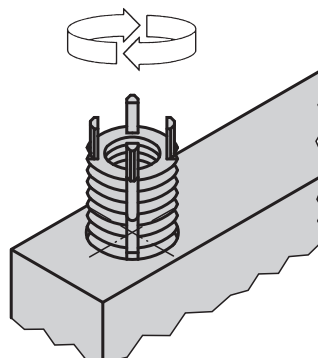

4.
Monter des nouveaux filets rapportés dans le taraudage d'origine.

* Etape n° 1: voir tableau des caractéristiques techniques pour le montage des filets rapportés.