

163008 ✓ AKTIV

FASTIN-FASTON | FASTIN-FASTON 250

Interne TE-Nummer 163008

Crimp Terminal Housings, Tab, Tab Housing, 8 Position, Flag, UL 94V-2, Clear, Polyamide, Mating Alignment, Panel Mount, FASTIN-FASTON 250

[Auf TE.com ansehen>](#)



Muffen > Klemmgehäuse, Isolierhülsen und Blöcke > Gehäuse für Crimpkontakte



Kontakttyp: **Flachstecker**

Gehäusotyp: **Flachsteckergehäuse**

Anzahl von Positionen: **8**

Klemmenausrichtung: **Fahne**

UL-Brandschutzklasse: **UL 94V-2**

Eigenschaften

Produktmerkmale

Anschluss an	Leitungen und Kabel
Produkttyp	Klemmgehäuse
Abdichtbar	Nein
Gehäusotyp	Flachsteckergehäuse
Isoliert	No

Konfigurationsmerkmale

Anzahl von Positionen	8
-----------------------	---

Sonstige Eigenschaften

Primäre Produktfarbe	Durchsichtig
----------------------	--------------

Kontaktmerkmale

Kontakttyp	Flachstecker
Klemmenausrichtung	Fahne
Kontakt-Gegensteckarretierung	Ohne

Montage und Anschlussstechnik

Gegensteckführung	Mit
Gehäuse für Crimpkontakte – Montageausführung	Leiterplatten-Befestigung

Gehäusemerkmale

Gehäusematerial	Polyamid
Raster	9.1 mm[.358 in]

Abmessungen

Länge	32.6 mm[1.28 in]
-------	------------------

Verwendungsbedingungen

Betriebstemperaturbereich	-40 – 105 °C[-40 – 221 °F]
---------------------------	----------------------------

Industriestandards

UL-Brandschutzklasse	UL 94V-2
----------------------	----------

Verpackungsmerkmale

Verpackungsmenge	1000
------------------	------

Produkt-Compliance

[Bitte besuchen Sie die Produktseite auf TE.com um Informationen über Produktkonformität zu erhalten.>](#)

EU RoHS Richtlinie 2011/65/EU	Konform
EU ELV Richtlinie 2000/53/EG	Konform
China RoHS 2 Richtlinie MIIT Order No 32, 2016	Keine eingeschränkten Materialien oberhalb der Grenzwerte
EU REACH Verordnung (EG) No. 1907/2006	Aktuelle ECHA Kandidatenliste: JUNI 2022 (224) Kandidatenliste deklariert bezüglich: JAN 2021 (211) Enthält keine SVHC
Halogengehalt	Niedriger Halogengehalt – Br, Cl, F, I < 900 ppm im homogen Material. Außerdem BFR/CFR/PVC-frei.
Lötfähigkeit	Für Lötfähigkeit nicht zutreffend

Produktkonformitäts-Disclaimer

Diese Informationen beruhen auf angemessenen Erkundigungen bei unseren Lieferanten und entsprechen unserem derzeitigen Wissensstand auf Grundlage der Angaben der Lieferanten. Diese Informationen können Änderungen erfahren. Die von TE als EU RoHS-konform ermittelten Teile weisen einen maximalen Gewichtsanteil von 0,1 % Blei, Chrom VI, Quecksilber, PBB, PBDE, DBP, BBP, DEHP und DIBP sowie 0,01 % Kadmium im homogenen Werkstoff auf oder sind gemäß der Anhänge zur Richtlinie 2011/65/EU (RoHS2) von diesen Grenzwerten ausgenommen. Elektrische und elektronische Endprodukte erhalten gemäß der Richtlinie 2011/65/EU eine CE-Kennzeichnung. Die Komponenten sind

möglicherweise nicht CE-gekezeichnet. Zusätzliche weisen die von TE als EU ELV-konform ermittelten Teile einen maximalen Gewichtsanteil von 0,1 % Blei, Chrom VI und Quecksilber sowie 0,01 % Kadmium im homogenen Werkstoff auf oder sind gemäß der Anhänge zur Richtlinie 2000/53/EG (ELV) von diesen Grenzwerten ausgenommen. Hinsichtlich der REACH Verordnung beruhen die Angaben von TE bezüglich der besonders besorgniserregenden Substanzen (Substances of Very High Concern, SvHC) auf den ‚Leitlinien zu den Anforderungen für Stoffe in Erzeugnissen‘, wie sie auf der Webseite der Europäischen Chemikalienagentur (ECHA) unter folgender URL publiziert sind: <https://echa.europa.eu/guidance-documents/guidance-on-reach>

Kompatible Teile



TE Teilnr.: 170340-1
FF 250 TAB 20-14AWG BR WITHOUT LATCH



TE Teilnr.: 170341-3
FF 250 TAB 14-12AWG PTBR WITHOUT LATCH



TE Teilnr.: 170349-2
FF 250 TAB 22-20AWG TPBR WITHOUT LATCH



TE Teilnr.: 170340-3
FF 250 TAB 20-14AWG PTBR WITHOUT LATCH



TE Teilnr.: 170341-1
FF 250 TAB 14-12AWG BR WITHOUT LATCH



TE Teilnr.: 170349-1
FF 250 TAB 22-20AWG BR WITHOUT LATCH

Auch serienmäßig | FASTIN-FASTON 250



Einsetz- und Entriegelungswerkzeuge
(2)



Gehäuse für Crimpkontakte(218)



Leiterplattenkontakte(2)



Schnelltrennanschlüsse(255)

Kunden kauften auch diese Produkte



TE Teilnr.: 1-1375820-4
CST-100 II HOUSING 14 POS

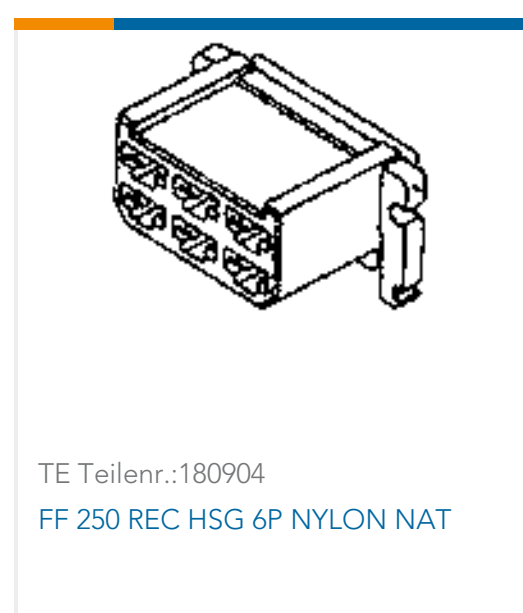

TE Teilnr.: 180904
FF 250 REC HSG 6P NYLON NAT



TE Teilnr.: 180900
FF 250 REC HSG 4P NYLON NAT



TE Teilnr.: 180940
FF 250 TAB HSG 3P NYLON NAT

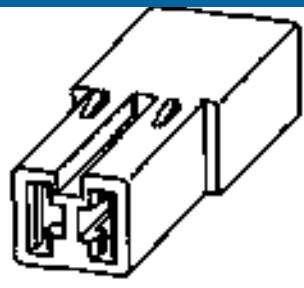

TE Teilnr.:180923
FF 250 REC HSG 2P NYLON NAT

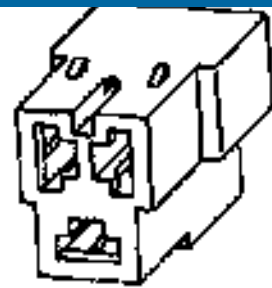

TE Teilnr.:180941
FF 250 REC HSG 3P NYLON NAT



TE Teilnr.:521766-1
250 HSG. PL MKIII REC. 10mm 2P NAT



TE Teilnr.:626437-4
ELCETRO TAP ASSY

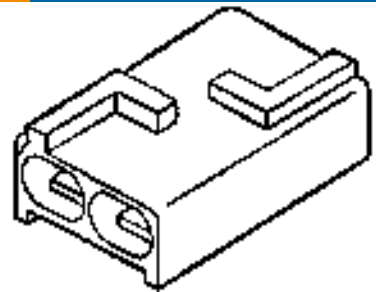

TE Teilnr.:360025-1
187 CABLE MTD COM BLOCK ASSY



TE Teilnr.:2844940-4
AIR FEED MODULE (EF-50MM)

Dokumente

Produktzeichnungen

[FF 250 TAB HSG 8P NYLON CLEAR](#)

Englisch

CAD-Dateien

[3D PDF](#)

3D

Kundenmodell

[ENG_CVM_CVM_163008_P.2d_dxf.zip](#)

Englisch

Kundenmodell

[ENG_CVM_CVM_163008_P.3d_igs.zip](#)

Englisch

Kundenmodell

[ENG_CVM_CVM_163008_P.3d_stp.zip](#)

Englisch

Indem Sie die CAD-Datei herunterladen stimmen Sie den [allgemeinen Verkaufsbedingungen](#) zu.

Datenblätter/ Katalogseiten

[FASTIN_FASTON_Product_Line](#)

Englisch

[White Paper: Nylon Discoloration](#)

Englisch

Produktspezifikationen

[Anwendungsspezifikation](#)

Englisch

163008

Crimp Terminal Housings, Tab, Tab Housing, 8 Position, Flag, UL 94V-2, Clear, Polyamide, Mating Alignment, Panel Mount, FASTIN-FASTON 250



Umweltverträglichkeit von Produkten

TE-Materialdeklaration

Englisch