

Apparaterollen mit Rückenloch, Gummibandage TPE, leichte Ausführung, elektrisch leitfähig

Lenkrollen

Werkstoff: Gabel: Stahlblech, verzinkt.
 Lauffläche: Thermoplastischer Gummi, grau, elektrisch leitfähig und antistatisch ($10^4 \Omega$).
 Radkörper: Kunststoff, verschraubt.
 Radlagerung: Kugellager.
 Schwenklagerung: Zweifacher Kugelkranz.
 Für den Innenbereich. Geräuscharmer Lauf bei geringem Roll- und Schwenkwiderstand. Spurlos. Der Laufbelag ist leicht ölhaltig und kann bei empfindlichem Untergrund zu Kontaktverfärbungen führen.

Temperaturbereich: -20°C bis +60°C.

Bestellangaben: z.B.: Art.-Nr. 777 130 50EL,
 Lenkrolle, TPE leicht, elektrisch leitfähig, D 50 mm

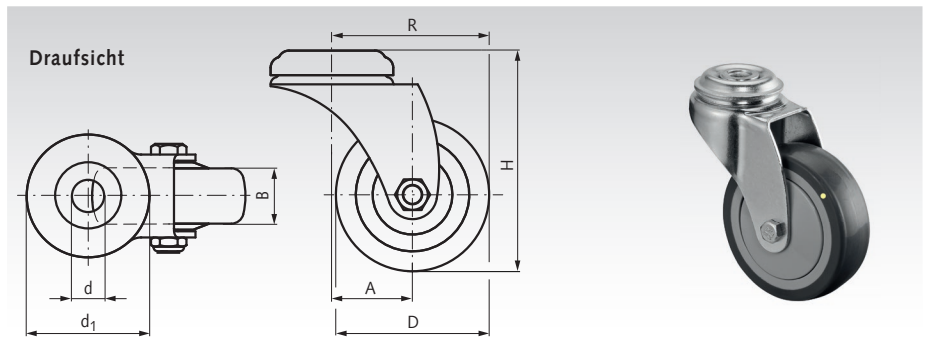

Artikel-Nr.	D mm	B mm	H mm	A mm	R mm	d mm	d ₁ mm	Tragkraft kg	Gewicht kg
777 130 50EL	50	18	73	26	51	10,2	38,1	50	0,16
777 130 75EL	75	24	103	38	75,5	10,2	43,2	60	0,26

Lenkrollen mit Feststeller

Werkstoff: Gabel: Stahlblech, verzinkt.
 Lauffläche: Thermoplastischer Gummi, grau, elektrisch leitfähig und antistatisch ($10^4 \Omega$).
 Radkörper: Kunststoff, verschraubt.
 Radlagerung: Kugellager.
 Schwenklagerung: Zweifacher Kugelkranz.
 Für den Innenbereich. Geräuscharmer Lauf bei geringem Roll- und Schwenkwiderstand. Spurlos. Der Laufbelag ist leicht ölhaltig und kann bei empfindlichem Untergrund zu Kontaktverfärbungen führen.

Temperaturbereich: -20°C bis +60°C.

Bestellangaben: z.B.: Art.-Nr. 777 140 50EL,
 Lenkrolle mit Feststeller, TPE leicht, elektrisch leitfähig, D 50 mm

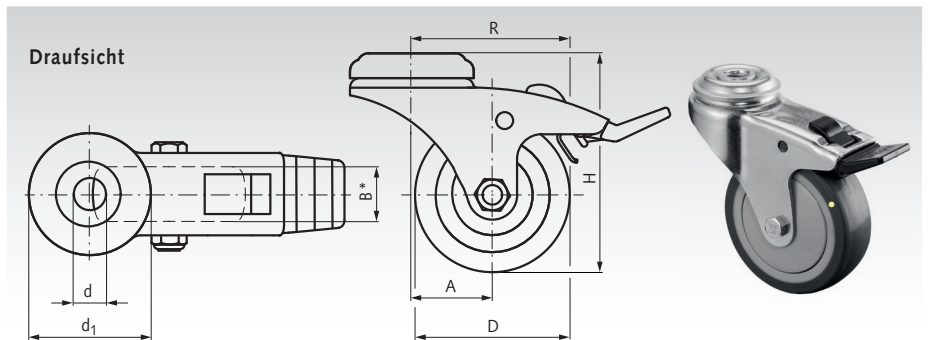

Artikel-Nr.	D mm	B mm	H mm	A mm	R mm	d mm	d ₁ mm	Tragkraft kg	Gewicht kg
777 140 50EL	50	18	73	26	51	10,2	38,1	50	0,18
777 140 75EL	75	24	103	38	75,5	10,2	43,2	60	0,32

* Radbreite

Hinweis zu elektrischer Antistatik und Leitfähigkeit

Als antistatisch werden Rädern und Rollen bezeichnet, deren Ohmscher Widerstand $10^7 \Omega$ oder weniger beträgt.

Als elektrisch leitfähig werden Rädern und Rollen bezeichnet, deren Ohmscher Widerstand $10^4 \Omega$ oder weniger beträgt, also geringer ist als bei einer rein antistatischen Variante. Elektrisch leitfähige Rädern und Rollen sind somit auch antistatisch.