

Verlängerungswellen für Werkstück-Stabilisator

Artikelbeschreibung/Produktabbildungen



Beschreibung

Werkstoff:
Stahl.

Hinweis:
Die Verlängerungswellen dienen zur Erweiterung des Verstellbereichs.
Sie werden zwischen dem Werkstück-Stabilisator und dem Befestigungssatz mit Spannkugel montiert.

Zeichnungen

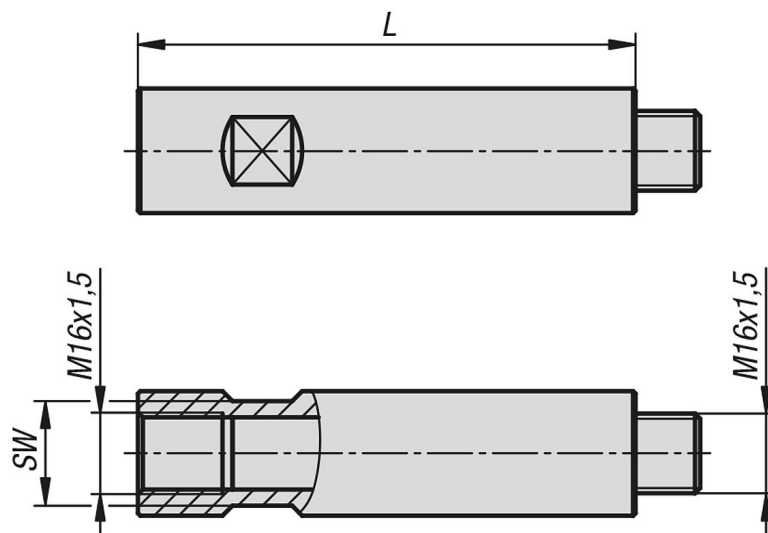

Artikelübersicht

Verlängerungswellen für Werkstück-Stabilisator

Bestellnummer	L	SW	Gewicht kg
K1186.1625075	75	21	0,233
K1186.1625100	100	21	0,293
K1186.1625150	150	21	0,416
K1186.1625250	250	21	0,697
K1186.1625500	500	21	1,3