

Sport-Thieme Basketball- Wandanlage für Sprossenwände

Vielen Dank, dass Sie sich für ein Sport-Thieme Produkt entschieden haben!

Damit Sie viel Freude an diesem Produkt haben und die Sicherheit gewährleistet ist, sollten Sie diese Anleitung vor dem Gebrauch zunächst vollständig durchlesen.

Bewahren Sie die Anleitung gut auf. Für Fragen und Wünsche stehen wir Ihnen gerne zur Verfügung.



Abbildung 1: Sport-Thieme Basketball- Anlage für Sprossenwand

Produktbeschreibung

Verwendungszweck:

Dieses Produkt ist nur für den bestimmungsgemäßen Gebrauch zu verwenden. Missbrauch jeglicher Art führt zur Beeinträchtigung der Sicherheit und zum Verlust der Gewährleistung!

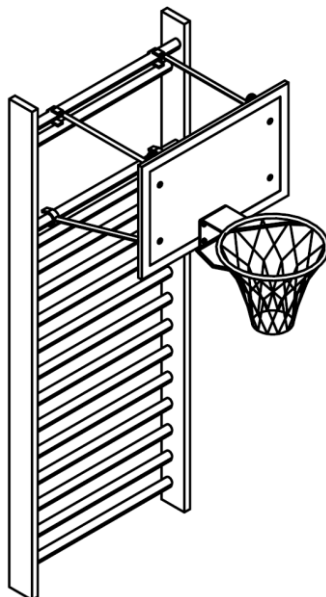
Mit wenigen Handgriffen verwandeln Sie Ihre Sprossenwand in eine Basketball-Anlage. Nach der Demontage lässt sich die Anlage mit wenigen Handgriffen wieder platzsparend verstauen. Diese Anlage ist nur für den Innenbereich geeignet

Maße: Brettmaße 90x60 cm, Ausladung ca. 60 cm



Achtung!

- Den Artikel nicht überlasten oder beklettern!
- Es ist darauf zu achten, dass sich kein Spieler an den Korb hängt!
- Nur für den Innenbereich geeignet!

Modifikation von Produkten:

Modifikation jeglicher Art führt zur Beeinträchtigung der Sicherheit und zum Verlust der Gewährleistung!

SPORT-THIEME®
Schulsport · Vereinssport · Fitness · Therapie

Wir sind Ihr Team!

Sport-Thieme GmbH · 38367 Grasleben · www.sport-thieme.de
Tel. 053 57-18181 · Fax 053 57-18190 · info@sport-thieme.de

Montage

Benötigte Werkzeuge: Holzbohrer 12mm, Schraubenschlüssel

Benötigte Personenzahl: 1

Benötigte Zeit: 45 min

Stückliste:

Position	Stück	Beschreibung
1	1	Basketball-Zielbrett aus MDF
2	1	Basketballkorb Standard
3	1	Basketballnetz aus Nylon
4	1	Halterung für Basketball
4a		Einhängebügel
4b		Stellbügel
4c		Befestigungsschiene
4d		Befestigungsmaterial



Abbildung 2: Basketball-Anlage für die Sprossenwand

Montageschritt 1

Bohren Sie zunächst das Brett mit einem Holzbohrer D=12 mm laut Abbildung 3.

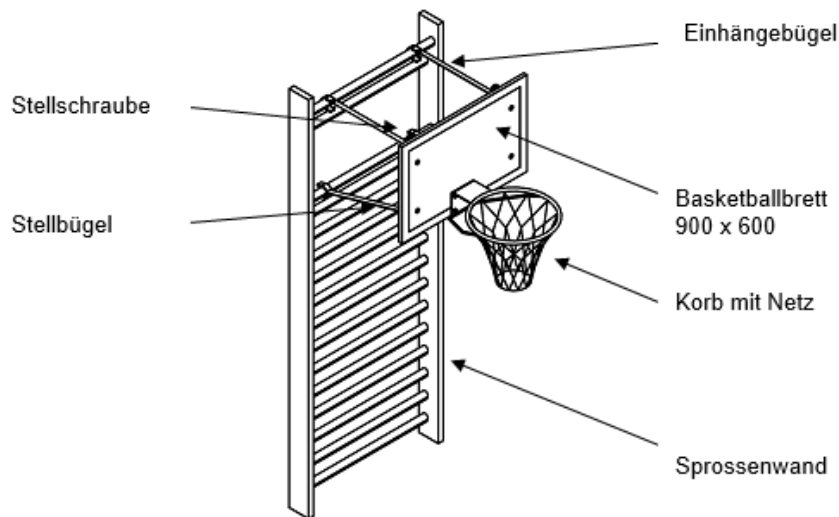

Abbildung 3: Bohrmaße

Montageschritt 2

Stecken Sie die Stützen der Befestigungsschienen links und rechts an beiden Seiten in das Führungsrohr der Einhängebügel ein. Der Einhängebügel muss oben an den kurzen Distanzen angebracht werden.

Wiederholen Sie den Vorgang unterhalb mit dem Stellbügel. Hierbei muss der Stützen an der langen Distanz angebracht werden (Abbildung 4).

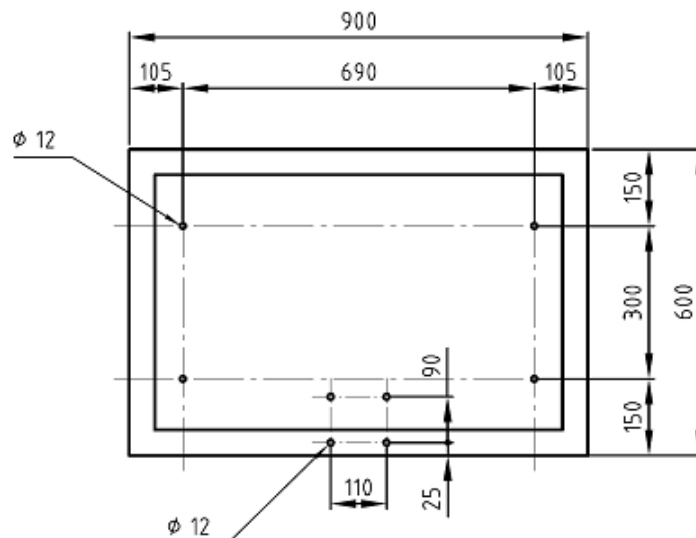

Abbildung 4: Zusammenbau BB-Halterung

Montageschritt 3

Schrauben Sie nun das zusammengesteckte Stahlgestell mit den beiliegenden Schrauben, Scheiben und Muttern an das Basketballbrett. Montieren Sie danach den Korb mit den beiliegenden vier Schrauben am Brett und justieren Sie das Brett mittels der Stellschraube lotrecht an der Sprossenwand (Abbildung 5).

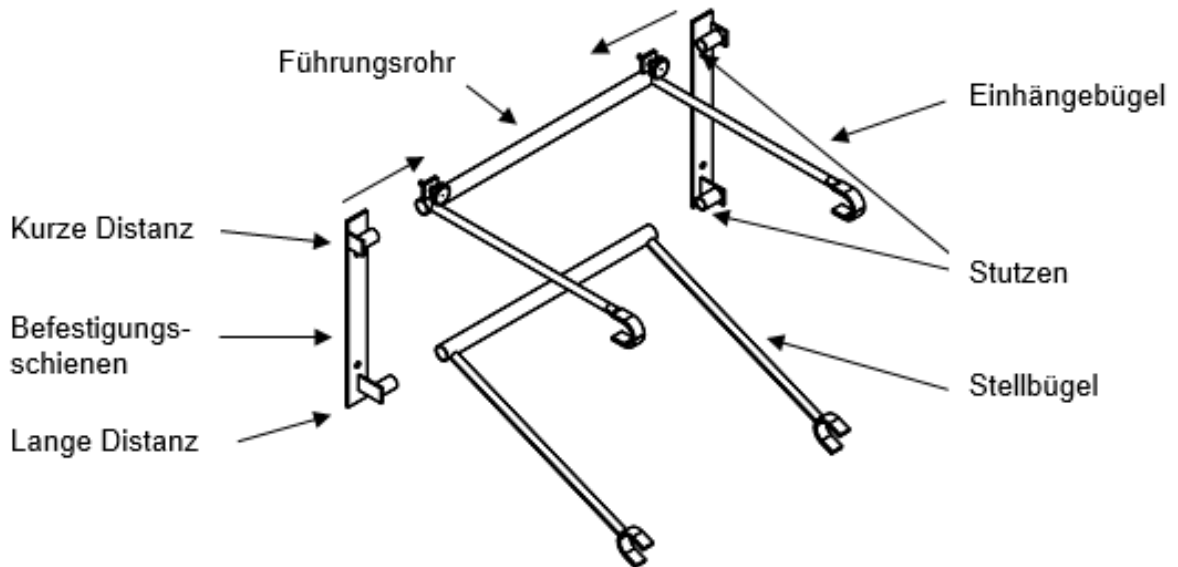

Abbildung 5: Zusammenbau

Wartungshinweise und Pflege / Zusatzinformationen

Hinweise zur regelmäßigen Kontrolle:

- Führen Sie in regelmäßigen Abständen eine Sichtprüfung durch.
- Aufgrund unserer kontinuierlichen Qualitätsprüfung der Produkte können sich technische Änderungen ergeben, die zu geringfügigen Abweichungen in der Anleitung führen.
- Kontrollieren Sie regelmäßig die Schraubverbindungen auf ihren festen Sitz.
- Prüfen Sie den Artikel auf eventuelle Beschädigungen und tauschen Sie verschlissene Teile aus.

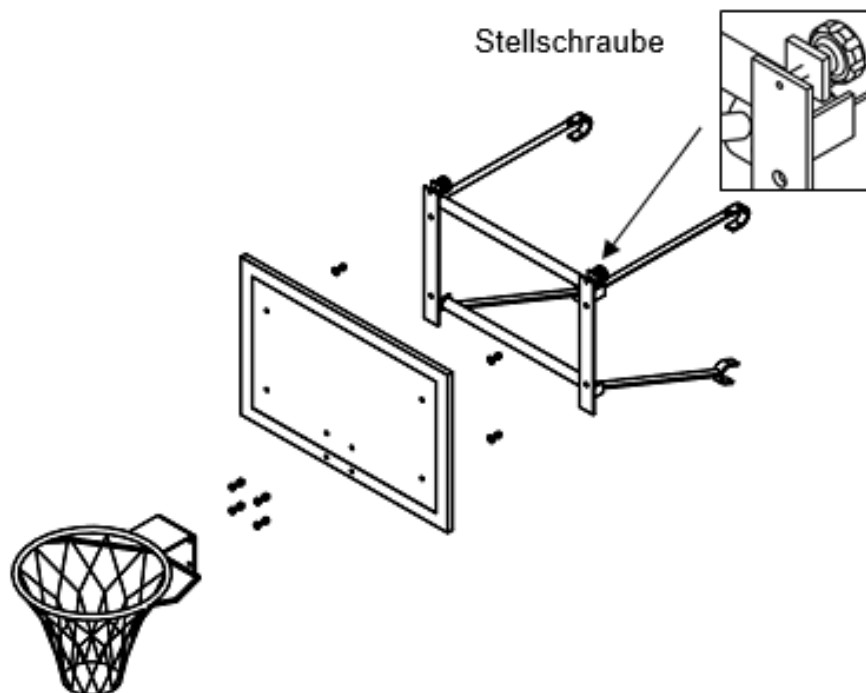
Bei Fragen stehen wir Ihnen gerne zur Verfügung.

Ihr Sport-Thieme Team