

Elektronikgehäuse - ECS-B-122X169-S-UV1-NV



2230003

<https://www.phoenixcontact.com/de/produkte/2230003>

Bitte beachten Sie, dass die in diesem PDF-Dokument angezeigten Daten aus unserem Online-Katalog generiert wurden. Bitte finden Sie die vollständigen Daten in der Benutzer-Dokumentation. Es gelten unsere Allgemeinen Nutzungsbedingungen für Downloads.

Nicht belüftetes Gehäuse der ECS-Familie, Schraubverriegelung. Schutzart IP66/67/69 bei Kombination mit zugehöriger Frontplatte. Farbe: Schwarz (9005), Breite: 164 mm, Höhe: 176 mm, Tiefe: 64 mm



Ihre Vorteile

- Gehäusedesign erlaubt den Einbau unterschiedlicher Leiterplattenstärken für hohe Anwendungsvielfalt
- Optionales Zubehör für Wand- und Mastmontage
- Bewährte Leiterplatten-Anschlusstechnik
- Integrierter Manipulationsschutz
- Wirkungsvoller Schutz der Elektronik vor thermischen und mechanischen Umwelteinflüssen
- Geeignet für den Einsatz in Innen- und Außenbereichen

Kaufmännische Daten

Artikelnummer	2230003
Verpackungseinheit	5 Stück
Mindestbestellmenge	5 Stück
Verkaufsschlüssel	F1 - Elektronikgehäuse
Produktschlüssel	ACFDAA
GTIN	4055626381374
Gewicht pro Stück (inklusive Verpackung)	260,6 g
Gewicht pro Stück (exklusive Verpackung)	258 g
Zolltarifnummer	84879090
Ursprungsland	US

Technische Daten

Hinweise

Montagehinweis	Beachten Sie bitte das Familiendatenblatt im Download-Bereich.
----------------	--

Artikeleigenschaften

Produkttyp	Gehäuse
Ausführung	nicht belüftet
Gehäuseart	Outdoor-Gehäuse
Lüftungsöffnung vorhanden	nein
Gehäuseserie	ECS

Maße

Maßzeichnung	
Breite	164 mm
Höhe	176 mm
Tiefe	64 mm

Leiterplatten-Design

Leiterplattenstärke	1,57 mm ... 2,36 mm
---------------------	---------------------

Materialangaben

Farbe	schwarz (9005)
Brennbarkeitsklasse nach UL 94	V0
Schlagfestigkeit	IK08
Material Gehäuse	PC (Polycarbonat)

Mechanische Prüfungen

Hammerprüfung

Prüfspezifikation	DIN EN 50102 (VDE 0470-100):1997-09
Schlagenergie	5 J
Anzahl der Fallzyklen	5

Umwelt- und Lebensdauerbedingungen

Vibrationsprüfung

Prüfspezifikation	DIN EN 60068-2-6 (VDE 0468-2-6):2008-10
Frequenz	10 - 2000 - 10 Hz
Sweep-Geschwindigkeit	1 Oktave/min
Beschleunigung	15g (61,6 Hz ... 2000 Hz)

2230003

<https://www.phoenixcontact.com/de/produkte/2230003>

Prüfdauer je Achse	2,5 h
Prüfrichtungen	X-, Y- und Z-Achse

Glühdrahtprüfung

Prüfspezifikation	DIN EN 60695-2-11 (VDE 0471-2-11):2014-11
Temperatur	850 °C
Einwirkdauer	30 s

Mechanische Festigkeit / Falltrommel

Prüfspezifikation	DIN EN 60068-2-31 (VDE 0468-2-31):2009-04
Fallhöhe	50 cm
Frequenz	50

Schocken

Prüfspezifikation	DIN EN 60068-2-27 (VDE 0468-2-27):2010-02
Schockform	Halbsinusförmig
Beschleunigung	50g
Schockdauer	11 ms
Anzahl der Schocks je Richtung	3
Prüfrichtungen	X-, Y- und Z-Achse (pos. und neg.)

Salznebelprüfung

Prüfspezifikation	DIN EN 60068-2-11:2000-02
Prüfdauer	96 h

Prüfung auf lackbenetzungsstörende Stoffe

Prüfspezifikation	VDMA 24364:2018-05
Ergebnis	Prüfung bestanden

Schutzart (IP-Code)

Prüfspezifikation	DIN EN 60529 (VDE 0470-1):2014-09
Ergebnis Schutzgrad IP-Code	IP66/IP68 (2 m/24 h)

Umgebungsbedingungen

Schutzart	IP66/IP67
Max. zu erreichender NEMA-Code	6
Schlagfestigkeit	IK08
Umgebungstemperatur (Betrieb)	-40 °C ... 100 °C
Umgebungstemperatur (Lagerung/Transport)	-40 °C ... 100 °C

Angaben zur Leiterplatte

Anzahl der Leiterplattenaufnahmen	1
Leiterplattenstärke	1,57 mm ... 2,36 mm

Montage

Montageart	Wand- oder Frontplattenmontage. Stangenmontage mit Zubehör.
------------	---

Zeichnungen

Maßzeichnung

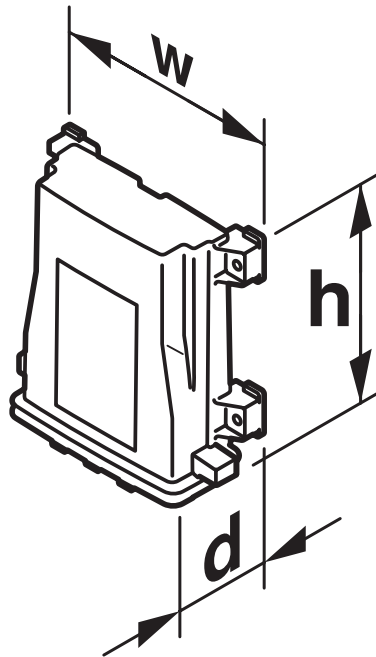

2230003

<https://www.phoenixcontact.com/de/produkte/2230003>

Klassifikationen

ECLASS

ECLASS-9.0	27182702
ECLASS-10.0.1	27182702
ECLASS-11.0	27182702

ETIM

ETIM 8.0	EC001031
----------	----------

UNSPSC

UNSPSC 21.0	31261500
-------------	----------

2230003

<https://www.phoenixcontact.com/de/produkte/2230003>

Environmental Product Compliance

China RoHS	Zeitraum für bestimmungsgemäße Verwendung: unbegrenzt = EFUP-e Keine Gefahrstoffe über den Grenzwerten
------------	---

2230003

<https://www.phoenixcontact.com/de/produkte/2230003>

Zubehör

Schraubendreher

Schraubendreher - SF-TXH 20X100 - 1200151

<https://www.phoenixcontact.com/de/produkte/1200151>



Schraubendreher, Torx[®] mit Bohrung, TX 20 x 100, Zwei-Komponentengriff

Frontplatte

Frontplatte - ECS-P-122X169-S-UV1-B - 2230008

<https://www.phoenixcontact.com/de/produkte/2230008>



Frontplatte der ECS-Familie, leer, Schraubverriegelung. Schutzart IP66/67/69 bei Kombination mit zugehörigem Gehäuse. Farbe: Schwarz (9005), Breite: 163 mm, Höhe: 30 mm, Tiefe: 62 mm

2230003

<https://www.phoenixcontact.com/de/produkte/2230003>

Frontplatte

Frontplatte - ECS-P-122X169-S-UV1-1M12 - 2230009

<https://www.phoenixcontact.com/de/produkte/2230009>

Frontplatte der ECS-Familie, M12-Buchse (1x), Schraubverriegelung. Schutzart IP66/67/69 bei Kombination mit zugehörigem Gehäuse. Farbe: Schwarz (9005), Breite: 163 mm, Höhe: 30 mm, Tiefe: 62 mm



Frontplatte

Frontplatte - ECS-P-122X169-S-UV1-2M12 - 2230010

<https://www.phoenixcontact.com/de/produkte/2230010>

Frontplatte der ECS-Familie, M12-Buchse (2x), Schraubverriegelung. Schutzart IP66/67/69 bei Kombination mit zugehörigem Gehäuse. Farbe: Schwarz (9005), Breite: 163 mm, Höhe: 30 mm, Tiefe: 62 mm



2230003

<https://www.phoenixcontact.com/de/produkte/2230003>

Frontplatte

Frontplatte - ECS-P-122X169-S-UV1-CG - 2230011

<https://www.phoenixcontact.com/de/produkte/2230011>

Frontplatte der ECS-Familie mit Kabelverschraubung, Schraubverriegelung. Schutzart IP66/67/69 bei Kombination mit zugehörigem Gehäuse. Farbe: Schwarz (9005), Breite: 163 mm, Höhe: 30 mm, Tiefe: 62 mm



Sicherungsklammer

Sicherungsklammer - ECS-BL - 2230012

<https://www.phoenixcontact.com/de/produkte/2230012>

Leiterplatten-Sicherungsklammer



Elektronikgehäuse - ECS-B-122X169-S-UV1-NV



2230003

<https://www.phoenixcontact.com/de/produkte/2230003>

Montagewinkel

Montagewinkel - ECS-PM - 2230013

<https://www.phoenixcontact.com/de/produkte/2230013>

Befestigungssatz für Mastmontage



Phoenix Contact 2023 © - Alle Rechte vorbehalten

<https://www.phoenixcontact.com>

PHOENIX CONTACT Deutschland GmbH

Flachsmarktstraße 8

D-32825 Blomberg

+49 52 35/3-1 20 00

info@phoenixcontact.de