

## Technisches Datenblatt PDF EX313G2

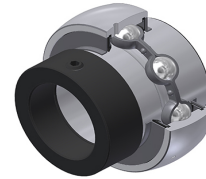

### Lagereinsätze

Sphärischer Außendurchmesser, Befestigung durch Exzentrerspannring, Dichtung mit Schleuderscheibe für Anwendungen bei niedrigen Temperaturen

Technische Eigenschaften	
B	65,10 mm
B1	85,70 mm
B2	27 mm
C	38 mm
C1	12,10 mm
d	65 mm
d1	97 mm
D	140 mm
G	M12x1,25
m	11,50 mm
r	2
S	32,50 mm
SW	6 mm

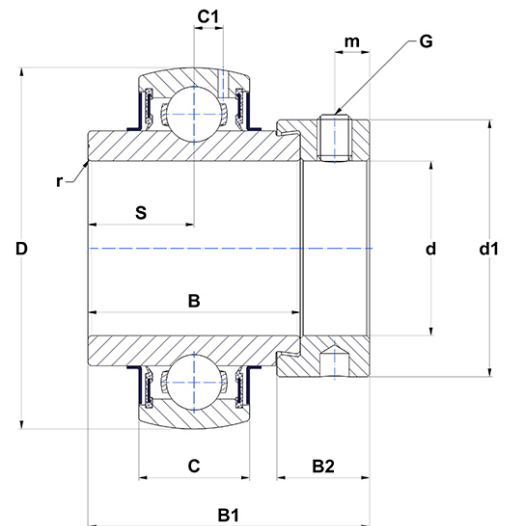

m.ncatalog.fo.featuresotherperformance	
C	93,86 kN
C0	60,50 kN
T min.	-20 °C
T max.	100 °C

Andere Merkmale	
Gewicht	3,66 kg
Empfohlenes Anzugsmoment für Befestigungsschraube	33 Nm