

Typ WKK (Kunststoffausführung)

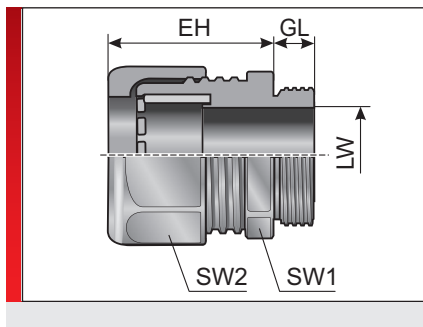

Kabelverschraubung

PRODUKTINFORMATION

Die WKK Kabelverschraubungen werden aus speziell modifiziertem Polyamid und die Dichtungen aus NBR gefertigt. Die Materialien sind halogen-, phosphor- und cadmiumfrei. In die Kabelverschraubungen können die Multierteile KV-ME eingesetzt werden.

Die WKK Kabelverschraubungen zeichnen sich durch nachstehende Vorteile aus:

- Sehr hohe Schutzklasse
- Montagefreundlich
- Großer Klemmbereich
- Vibrations sichere Überwurfmutter

SPEZIFIKATION

- mod. Polyamid PA 6 Verschraubung
Perbunan (NBR) Formdichtung
- IP 54 bei planer Oberfläche bis IP65
IP 68 mit zusätzlichem O-Ring Typ OR bis 10 bar
- 40 – 100 °C kurzzeitig 120 °C
- V0 selbstverlöschend

Typ	Bestell-Nr.	Farbe	Anschlussgewinde	Klemmbereich (LW) mm	EH mm	GL mm	SW 1 / 2 mm	VPE St.
Metrisches Gewinde								
WKK-M25x1,5 ¹⁾	84105018	Grau	M25x1,5	13,00 – 18,00	31,00	11,00	33,00 / 33,00	50
¹⁾ mit cULus-Zulassung								

MATERIALEIGENSCHAFTEN

mod. Polyamid PA 6 Verschraubung
Perbunan (NBR) Formdichtung

MECHANISCHE EIGENSCHAFTEN

Schutzklasse
IP 54 bei planer Oberfläche bis IP65
IP 68 mit zusätzlichem O-Ring Typ OR bis 10 bar

THERMISCHE EIGENSCHAFTEN

Temperatur / Temperaturbereich
-40 – 100 °C kurzzeitig 120 °C

Typ WKK (Kunststoffausführung)

BRANDEIGENSCHAFTEN

**Brandklasse**

V0 selbstverlöschend

Brandeigenschaften nach EN 45545-2 : 2009

C.I.T. R23 HL3 0,43

LOI R23 HL3 33,8

Ds (max.) R23 HL3 63

ZULASSUNGEN UND BETRIEBSGENEHMIGUNGEN



Bahn EU-Zulassung



CSA-Zulassung



GL-Zulassung



cULus-Zulassung



cURus-Zulassung



VDE-Zulassung

TECHNISCHE INFORMATIONEN



Halogenfrei

DIN 53474

KONFORMITÄT



RoHS (EG Richtlinie 202/95/EG)