

 **BETRIEBSANLEITUNG**

SW-37



BEDIENUNG TEILEREINIGER

1. Der Pumpenschalter ist mit einer Zehn-Minuten-Zeitschaltuhr verbunden. Durch Drehen des Schalters auf „ON“ (nach oben) wird der Flüssigkeitsstrom für zehn Minuten in Gang gesetzt. Um ihn für weitere zehn Minuten zu starten, drehen Sie den Schalter auf „OFF“ und dann erneut auf "ON".
2. Verstellen Sie das Ventil am Düsensockel, um den Flüssigkeitsstrom durch die Düse zu regulieren. Das Ventil am Sockel des Bürstenschlauchs reguliert den Flüssigkeitsstrom durch die Bürste. Beide Auslässe können unabhängig voneinander oder gemeinsam bedient werden.

 **BETRIEBSANLEITUNG**

7.1.4. Modell SW-37

1. Nehmen Sie die OzzyMat® aus der Verpackung, falten Sie sie auseinander, und legen Sie sie auf den Mattenauflegerost, der sich unten im Spülbecken befindet. Achten Sie dabei darauf, dass die weiße Seite der OzzyMat® nach oben zeigt.
2. Platzieren Sie den Zwischenboden in der vorgesehenen Position im Spülbecken.
3. Bringen Sie die flexible Düse in die gewünschte Form, und vergewissern Sie sich, dass sich die Teilebürste im Spülbecken befindet.
4. **SCHLIEßEN SIE DAS GERÄT NICHT AN, BEVOR SIE ES MIT OZZY JUICE® BEFÜLLT HABEN!**
5. Befüllen Sie den SmartWasher vor der Inbetriebnahme vorsichtig mit ± 95 Liter Ozzyjuice®, indem Sie die Lösung langsam direkt in das Spülbecken gießen.
6. Schließen Sie das Gerät an eine 220-VAC-Steckdose mit Fehlerstromschutzschalter an.
7. Der SmartWasher® benötigt etwa vier Stunden, um die gewählte optimale Betriebstemperatur von 40 °C (±1 °C) oder 46 °C (±1 °C) zu erreichen. Diese Temperatur wird aufrechterhalten, solange der SmartWasher® an die Stromversorgung angeschlossen und mit Ozzyjuice® gefüllt ist. Wenn die Leuchte „Add Fluid“ („Flüssigkeit hinzufügen“) aufleuchtet, schaltet sich die Heizung automatisch ab.

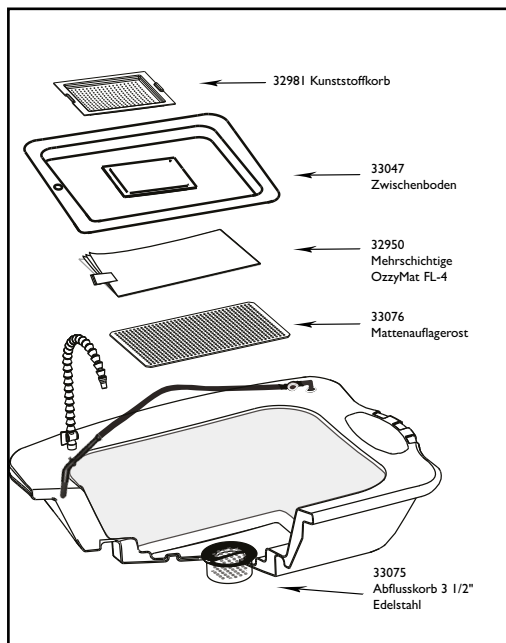

 **BETRIEBSANLEITUNG**

SCHEMA BECKEN SW-37

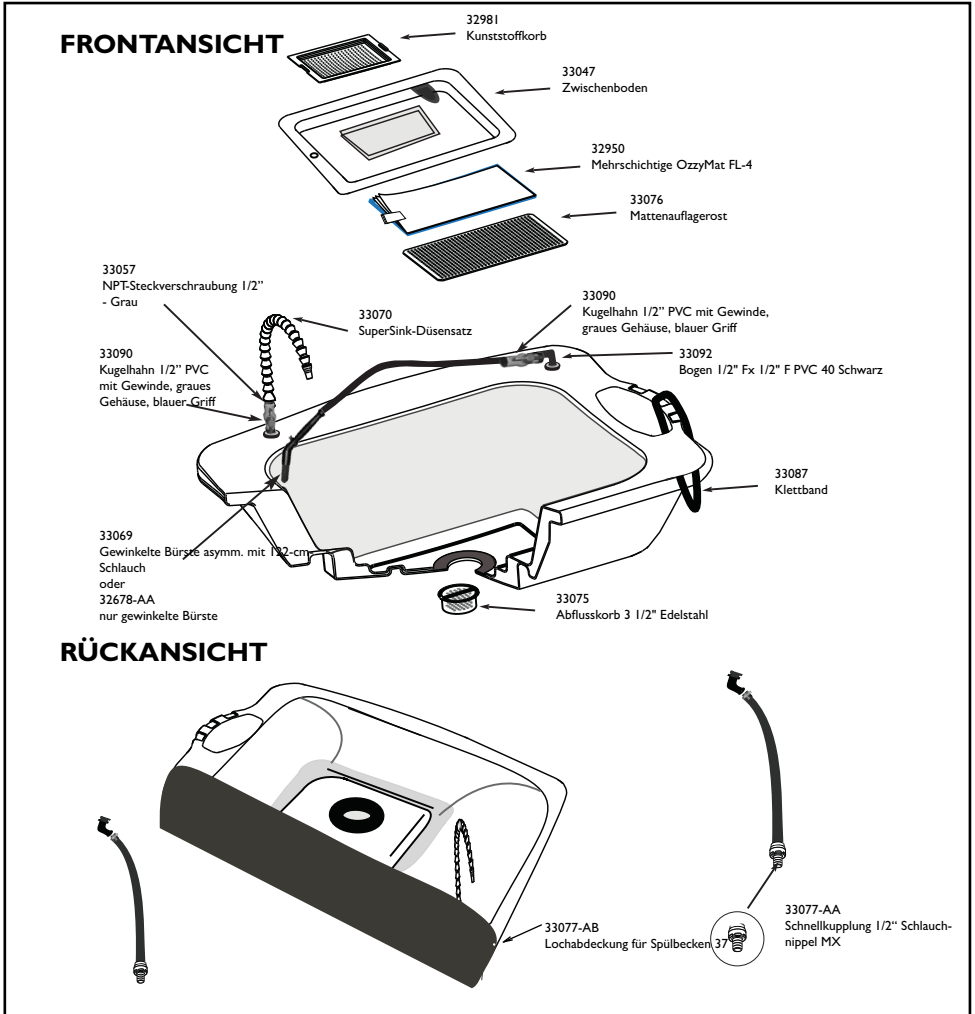



BETRIEBSANLEITUNG

SCHEMA UNTERBAU SW-37

33050-AF Überlauf-Baugruppe - 37

33060-AA
Steuerkasten-Baugruppe
(umfasst: Steuerkasten,
Kippschalter mit Manschette,
Sicherung und Zulentlastungs-
stecker)

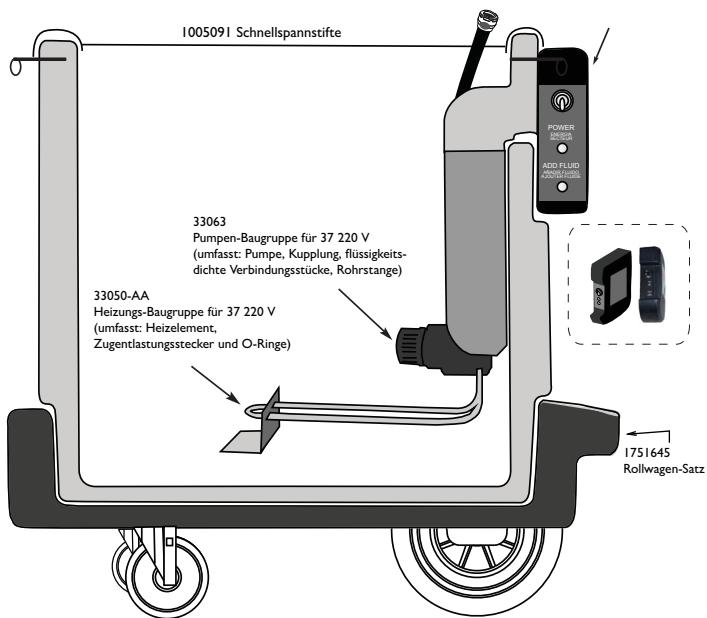

FRONT- UND SEITENANSICHT
Steuerungs-Baugruppe 37
33058 Steuerungs-Baugruppe
37 220 V
(umfasst: Steuerungsmodul mit Halterung, Steuerkasten-Baugruppe, Heizungs-Baugruppe, Messfühler, Pumpe und Schlauchsatz)

FRONTANSICHT

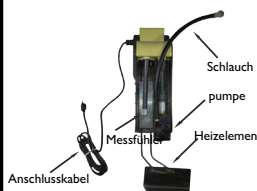

SEITENANSICHT

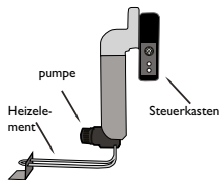

33063
Pumpen-Baugruppe für 37 220 V
(umfasst: Pumpe, Kupplung, flüssigkeits-
dichte Verbindungsstücke, Rohrstange)



33048
Messfühler für 37



33050-AA
Heizungs-Baugruppe für 37 220 V
(Heizelement, Zugentlastungsstecker
und O-Ringe)



32993-CF
Sicherung Heiz-
element 6,3 A

32993-CH
Sicherung Pumpe
1 A