

Gegenmutter - A-INL-M16-S-S

1425176

<https://www.phoenixcontact.com/de/produkte/1425176>

Bitte beachten Sie, dass die in diesem PDF-Dokument angezeigten Daten aus unserem Online-Katalog generiert wurden. Bitte finden Sie die vollständigen Daten in der Benutzer-Dokumentation. Es gelten unsere Allgemeinen Nutzungsbedingungen für Downloads.

Gegenmutter, für Gewinde M16 x 1,5, Farbe: silberfarben



Kaufmännische Daten

Artikelnummer	1425176
Verpackungseinheit	10 Stück
Mindestbestellmenge	1 Stück
Verkaufsschlüssel	D1 - Steckverbinder
Produktschlüssel	BF7DZX
Katalogseite	Seite 692 (C-2-2019)
GTIN	4055626385471
Gewicht pro Stück (inklusive Verpackung)	2,98 g
Gewicht pro Stück (exklusive Verpackung)	2,84 g
Zolltarifnummer	73269098
Ursprungsland	DE

Gegenmutter - A-INL-M16-S-S

1425176

<https://www.phoenixcontact.com/de/produkte/1425176>

Technische Daten

Artikeleigenschaften

Produkttyp	Flachmutter
Gewindeart	M16

Maße

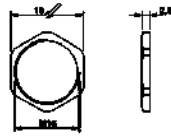
Maßzeichnung	
Länge	2,8 mm
Durchmesser Anschlussgewinde	16 mm
Schlüsselweite Kontermutter	19 mm
Sechskant Eckmaß	20,9 mm
Gewindeart Anschlussseite	M16 x 1,5
Gewindesteigung	1,5 mm

Materialangaben

Farbe	silberfarben
Material	Edelstahl 1.4305

Kabel / Leitung

Halogenfreiheit	ja
-----------------	----

Umwelt- und Lebensdauerbedingungen

Umgebungsbedingungen

Umgebungstemperatur (Betrieb)	-70 °C ... 220 °C
-------------------------------	-------------------

Gegenmutter - A-INL-M16-S-S

1425176

<https://www.phoenixcontact.com/de/produkte/1425176>



Zeichnungen

Maßzeichnung

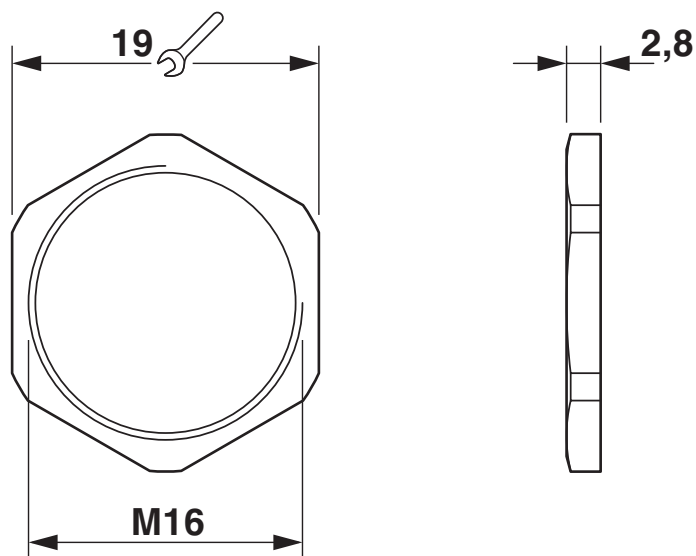

Maßbild

1425176

<https://www.phoenixcontact.com/de/produkte/1425176>

Klassifikationen

ECLASS

ECLASS-9.0	27144424
ECLASS-10.0.1	27144424
ECLASS-11.0	27144424

ETIM

ETIM 8.0	EC000940
----------	----------

UNSPSC

UNSPSC 21.0	31161700
-------------	----------

Gegenmutter - A-INL-M16-S-S



1425176

<https://www.phoenixcontact.com/de/produkte/1425176>

Environmental Product Compliance

China RoHS	Zeitraum für bestimmungsgemäße Verwendung: unbegrenzt = EFUP-e Keine Gefahrstoffe über den Grenzwerten
------------	---

Phoenix Contact 2023 © - Alle Rechte vorbehalten
<https://www.phoenixcontact.com>

PHOENIX CONTACT Deutschland GmbH
Flachmarktstraße 8
D-32825 Blomberg
+49 52 35/3-1 20 00
info@phoenixcontact.de