

■ DATENBLATT: MINIPOL WANDSCHRANK MIT SICHTFENSTER



■ SCHRACK-INFO

- Polyester glasfaserverstärkt (GRP)
- Halogenfrei
- RAL 7035
- Schutzart: IP 66 nach UNE 20324, EN 60529, IEC 60529
- Schlagfestigkeit: IK10 20J nach UNE – EN 50102, IEC 62262
- Selbstlöschend 960° nach UNE – EN 60695-2-1/0, IEC 60695-2-0
- Doppelt isoliert nach UNE-EN 60439-1, IEC60439-1
- Thermische Klasse E 150° nach UNE 21305, EN – HD 56651, 60085

■ ABMESSUNGEN

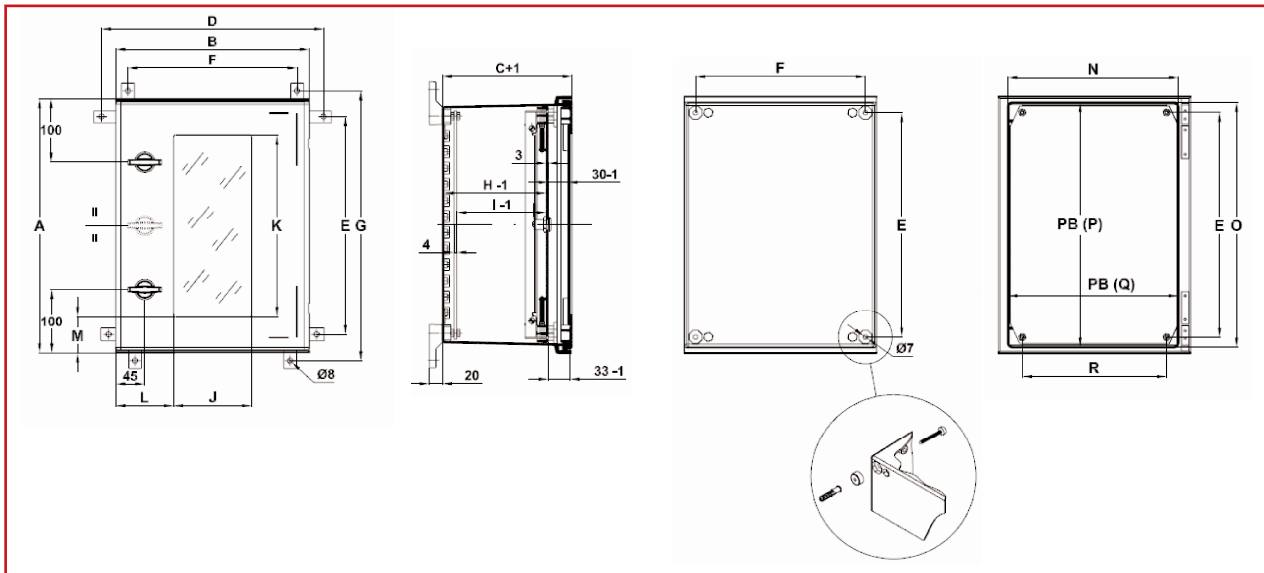

| TYPE/TYP | A | B | C | D | E | F | G | H | I | J | K | L | M | N | O | PB (P) | PB (Q) | R |
|----------|-----|-----|-----|-----|-----|-----|-----|-----|-----|-----|-----|------|------|-----|-----|--------|--------|-----|
| IM008932 | 300 | 250 | 140 | 297 | 248 | 215 | 330 | - | - | 115 | 220 | 75 | 35,5 | 210 | 276 | 268 | 213 | 175 |
| IM008943 | 400 | 300 | 200 | 344 | 338 | 262 | 420 | 158 | 138 | 121 | 281 | 89,5 | 53 | 260 | 370 | 358 | 260 | 222 |
| IM008944 | 400 | 400 | 200 | 444 | 338 | 362 | 420 | 158 | 138 | 221 | 281 | 89,5 | 53 | 360 | 370 | 358 | 360 | 322 |
| IM008954 | 500 | 400 | 200 | 444 | 438 | 362 | 520 | 158 | 138 | 221 | 381 | 89,5 | 53 | 360 | 470 | 458 | 360 | 322 |
| IM008964 | 600 | 400 | 230 | 444 | 538 | 362 | 620 | 187 | 167 | 221 | 481 | 89,5 | 53 | 360 | 570 | 558 | 360 | 322 |
| IM008965 | 600 | 500 | 230 | 544 | 538 | 462 | 620 | 187 | 167 | 321 | 481 | 89,5 | 53 | 460 | 570 | 558 | 460 | 422 |
| IM008986 | 800 | 600 | 300 | 640 | 734 | 558 | 816 | 257 | 237 | 421 | 681 | 89,5 | 53 | 560 | 770 | 754 | 556 | 518 |

| BEZEICHNUNG | HxBxT (mm) | BEST. NR. |
|------------------------------|-------------|-----------|
| Wandschrank mit Sichtfenster | 300x250x140 | IM008932 |
| Wandschrank mit Sichtfenster | 400x300x200 | IM008943 |
| Wandschrank mit Sichtfenster | 400x400x200 | IM008944 |
| Wandschrank mit Sichtfenster | 500x400x200 | IM008954 |
| Wandschrank mit Sichtfenster | 600x400x230 | IM008964 |
| Wandschrank mit Sichtfenster | 600x500x230 | IM008965 |
| Wandschrank mit Sichtfenster | 800x600x300 | IM008986 |

■ MONTAGEPLATTE

■ ABMESSUNGEN

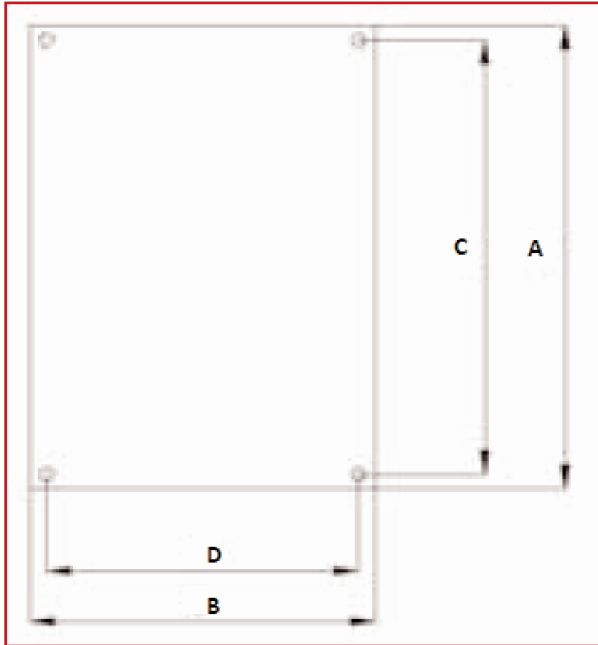

| TYP | MATERIAL | A | B | C | D | TIEFE |
|----------|-----------|-----|-----|-----|-----|-------|
| IMMP0032 | POLYESTER | 268 | 231 | 248 | 175 | 4 |
| IMMM0032 | METALL | 268 | 231 | 248 | 175 | 2 |
| IMMP0043 | POLYESTER | 358 | 260 | 338 | 222 | 4 |
| IMMM0043 | METALL | 358 | 260 | 338 | 222 | 2 |
| IMMP0044 | POLYESTER | 358 | 360 | 338 | 322 | 4 |
| IMMM0044 | METALL | 358 | 360 | 338 | 322 | 2 |
| IMMP0054 | POLYESTER | 458 | 360 | 438 | 322 | 4 |
| IMMM0054 | METALL | 458 | 360 | 438 | 322 | 2 |
| IMMP0064 | POLYESTER | 558 | 360 | 538 | 322 | 4 |
| IMMM0064 | METALL | 558 | 360 | 538 | 322 | 2 |
| IMMP0065 | POLYESTER | 558 | 460 | 538 | 422 | 4 |
| IMMM0065 | METALL | 558 | 460 | 538 | 422 | 2 |
| IMMP0086 | POLYESTER | 754 | 556 | 734 | 518 | 4 |
| IMMM0086 | METALL | 754 | 556 | 734 | 518 | 2 |

| BEZEICHNUNG | HxBxT (mm) | BEST. NR. | |
|---------------|------------|-----------|----------|
| | | POLYESTER | METALL |
| Montageplatte | 268x216x4 | IMMP0032 | IMMM0032 |
| Montageplatte | 358x260x4 | IMMP0043 | IMMM0043 |
| Montageplatte | 358x360x4 | IMMP0044 | IMMM0044 |
| Montageplatte | 458x360x4 | IMMP0054 | IMMM0054 |
| Montageplatte | 558x360x4 | IMMP0064 | IMMM0064 |
| Montageplatte | 558x460x4 | IMMP0065 | IMMM0065 |
| Montageplatte | 754x556x4 | IMMP0086 | IMMM0086 |

INSTALLATIONSEINSÄTZE



| BEZEICHNUNG | BEST. NR. |
|--|-----------|
| Installationseinsatz für Minipol 400x300 mm 2x12 units | IMCH0043 |
| Installationseinsatz für Minipol 400x400 mm 2x18 units | IMCH0044 |
| Installationseinsatz für Minipol 500x400 mm 3x18 units | IMCH0054 |
| Installationseinsatz für Minipol 600x400 mm 3x18 units | IMCH0064 |
| Installationseinsatz für Minipol 600x500 mm 3x23 units | IMCH0065 |
| Installationseinsatz für Minipol 800x600 mm 4x29 units | IMCH0086 |
| Installationseinsatz für Minipol 800x600 mm 5x29 units | IMCH0586 |

INNENTÜREN



| BEZEICHNUNG | BEST. NR. |
|----------------------|-----------|
| Innentüre 400x300 mm | IMPI0043 |
| Innentüre 400x400 mm | IMPI0044 |
| Innentüre 500x400 mm | IMPI0054 |
| Innentüre 600x400 mm | IMPI0064 |
| Innentüre 600x500 mm | IMPI0065 |
| Innentüre 800x600 mm | IMPI0086 |

ZUBEHÖR

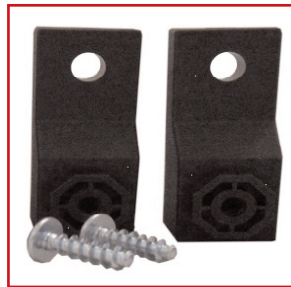
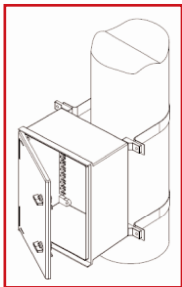

| BEZEICHNUNG | BEST. NR. |
|---|-----------|
| Knebelgriff mit Kleinzylinder | IMPCM000 |
| Wandbefestigungslaschen | IMPOF000 |
| Ventilverschraubung groß RAL7035 | IMDVG000 |
| Ablaufstopfen | IMDPO000 |
| Mastbefestigung für Schrankbreite 250mm | IMFPO250 |
| Mastbefestigung für Schrankbreite 300mm | IMFPO300 |
| Mastbefestigung für Schrankbreite 400mm | IMFPO400 |
| Mastbefestigung für Schrankbreite 500mm | IMFPO500 |
| Mastbefestigung für Schrankbreite 600mm | IMFPO600 |
| Doppelbart 3mm | IMPDB000 |