

Elephant MAS elektrische loopkatten



Deze loopkat is uitsluitend leverbaar in combinatie met een elephant FAH/FBH elektrotakel 400V.

Kenmerken

- Enkele as.
- 1 rijsnelheid.
- Wielbreuksteunen en opwipbeveiligingen.
- Inclusief 24V hangdrukknopkast met noodstop.
- Eenvoudige stekkerverbinding.

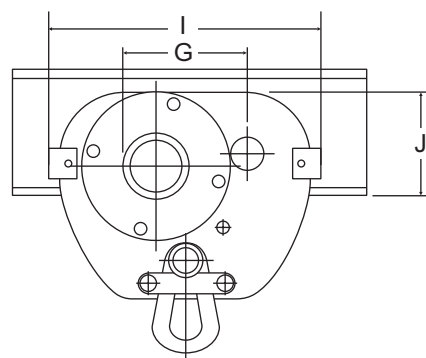
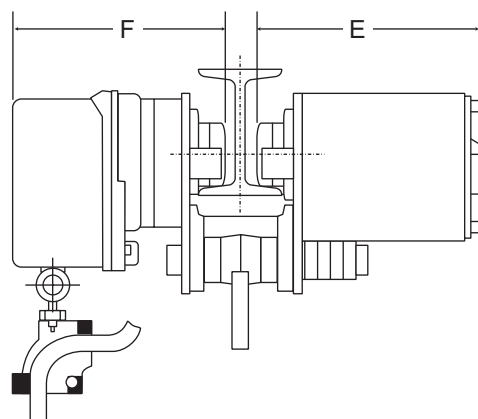

Altijd flensbreedte opgeven in mm

Type	Veilige werklust (kg)	Flensbreedte (mm)	Rijsnelheid (m/min)	Bedrijfsspanning (V)	Stuurspanning (VAC)	beschermingsklasse IP	Inschakelduur (%)	Isolatieklasse	Vermogen (kW)	Minimale radius (mm)	Gewicht (kg)	Artikelnummer
MAS-0.5	500	75-300	10	400	24	IP54	30	E	0,4	1100	31	0920001
MAS-1.0	1000	75-300	10	400	24	IP54	30	E	0,4	1100	31	0920003
MAS-2.0	2000	100-300	10	400	24	IP54	30	E	0,4	1500	40	0920005
MAS-3.0	3000	100-300	10	400	24	IP54	30	E	0,4	1500	64	0920007

Type	D (mm)	E (mm)	F (mm)	G (mm)	I (mm)	J (mm)
MAS-0.5	228	248	75-300	120	242	102
MAS-1.0	228	248	75-300	120	242	102
MAS-2.0	245	265	100-300	148	288	120
MAS-3.0	234	318	100-300	117	310	154