

Industrial Ethernet Switch - FL SWITCH 2116



2702908

<https://www.phoenixcontact.com/de/produkte/2702908>

Bitte beachten Sie, dass die in diesem PDF-Dokument angezeigten Daten aus unserem Online-Katalog generiert wurden. Bitte finden Sie die vollständigen Daten in der Benutzer-Dokumentation. Es gelten unsere Allgemeinen Nutzungsbedingungen für Downloads.

Managed Switch 2000, 16 RJ45-Ports 10/100/1000 MBit/s, PROFINET Conformance-Class A



Ihre Vorteile

- DHCP-Client, DHCP-Server (port-basiert)
- Unmanaged Mode
- MRP-Client
- RSTP
- VLANs
- Web-based Management, SNMP
- Konfigurationsspeicher
- Einfache und schnelle Inbetriebnahme und Konfiguration mit der Software FL NETWORK MANAGER
- Geeignet für PROFINET- und EtherNet/IP™-Netzwerke

Kaufmännische Daten

Artikelnummer	2702908
Verpackungseinheit	1 Stück
Mindestbestellmenge	1 Stück
Verkaufsschlüssel	M2 - Netzwerktechnik
Produktschlüssel	DNN121
Katalogseite	Seite 305 (C-6-2019)
GTIN	4055626398716
Gewicht pro Stück (inklusive Verpackung)	560 g
Gewicht pro Stück (exklusive Verpackung)	560 g
Zolltarifnummer	85176200
Ursprungsland	DE

Technische Daten

Maße

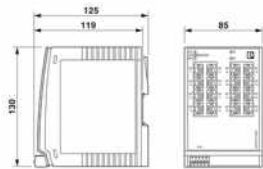
Maßzeichnung	
Breite	85 mm
Höhe	130 mm
Tiefe	119 mm

Hinweise

Allgemein	Support telefonisch und vor Ort (kostenpflichtig)
-----------	---

Materialangaben

Material Gehäuse	Polycarbonat faserverstärkt
------------------	-----------------------------

Montage

Montageart	Tragschienenmontage
------------	---------------------

Schnittstellen

Ethernet (RJ45)

Anschlussart	RJ45
Hinweis zur Anschlussart	Autonegotiation und Autocrossing
Übertragungsgeschwindigkeit	10/100/1000 MBit/s
Übertragungsphysik	Kupfer
Übertragungslänge	100 m (pro Segment)
Signal-LEDs	Datenempfang, Link-Status
Anzahl der Kanäle	16 (RJ45-Ports)

Artikeleigenschaften

Bauform	Buch-Bauform
Produkttyp	Switch
MTTF	379,84 Jahre (SN 29500 Standard, Temperatur 25 °C, Arbeitszyklus 21 %)
	199,41 Jahre (SN 29500 Standard, Temperatur 40 °C, Arbeitszyklus 34,25 %)
	40,42 Jahre (SN 29500 Standard, Temperatur 55 °C, Arbeitszyklus 100 %)
Signalverzögerung	≥ 1,9 µs (Store-and-Forward-Mode, 10/100/1000 MBit/s, abhängig von Frame-Größe)

Isolationseigenschaften

Schutzklasse	III (VDE 0106)
Verschmutzungsgrad	2

Switch-Funktionen

Diagnosefunktionen	RMON History
	LLDP (Link Layer Discovery Protocol)
	SNMP-Traps
	N:1-Portmirroring
	ACD (Address Conflict Detection)
	SysLog
	CRC-Surveillance
Grundfunktionalität	Store-and-forward Switch Normkonform nach IEEE 802.3
PROFINET-Conformance-Klasse	Conformance-Class A
Filterfunktionen	Quality of Service (8 Prioritätsklassen)
	Class of Service
	DiffServ/DSCP
	Port-Priorisierung
	VLAN (bis zu 8 VLANs)
	IGMP Snooping/Querier (v1/v2)
	Auto-Query-Port
IP-Parametrierung	Extended Multicast Filtering
	DHCP-Client
	DHCP-Server (port-basiert)
MAC Adresstabelle	BootP
	8k
Management	Web-based Management (HTTP/HTTPS)
	Rollenbasiertes User Management (LDAP)
	SNMPv1/v2/v3
	Command-line interface (Telnet, SSH)
Redundanz	MRP (Media Redundancy Protocol)
	RSTP (Rapid Spanning Tree Protocol)
Status- und Diagnoseanzeigen	LEDs: US (Spannungsversorgung), je 2 LEDs pro Ethernet Port (Link/Activity und Speed)
Weitere Funktionen	Jumboframes (max. 9600 Byte)
	Übertragung von MMS & GOOSE (IEC 61850-8-1)
	Übertragung von Modbus/TCP
Zeitsynchronisation	SNTP (Simple Network Time Protocol)

Security-Funktionen

Grundfunktionalität	Store-and-forward Switch Normkonform nach IEEE 802.3
---------------------	--

Elektrische Eigenschaften

Lokale Diagnose	US Versorgungsspannung LED grün
	LINK Link-Status LED grün
	SPD Datenübertragungsrate LED grün/orange

Industrial Ethernet Switch - FL SWITCH 2116



2702908

<https://www.phoenixcontact.com/de/produkte/2702908>

Maximale Verlustleistung bei Nennbedingung	12,6 W (bei $U_S = 18$ V DC und 60 °C Umgebungstemperatur)
Prüfspannung	500 V DC
Prüfstrecke	für eine Minute 500 V DC
Übertragungsmedium	Kupfer

Versorgung

Versorgungsspannung (DC)	24 V DC (einfach)
Versorgungsspannungsbereich	18 V DC ... 32 V DC
Anschluss Versorgung	über COMBICON, max. Leiterquerschnitt 1,5 mm ²
Restwelligkeit	3,6 V _{SS} (innerhalb des zulässigen Spannungsbereiches)
Stromaufnahme maximal	0,7 A (bei $U_S = 18$ V DC und 60 °C Umgebungstemperatur)
Stromaufnahme typisch	315 mA (bei $U_S = 24$ V DC und 25 °C Umgebungstemperatur)
Stromaufnahme	455 mA

Anschlussdaten

Anschlussart	Push-in-Federanschluss
Hinweis zur Anschlussart	Verwenden Sie als Anschlusskabel nur Kupferleitungen mit zulässigem Temperaturbereich (-40 °C ... 75 °C)
Leiterquerschnitt starr	0,25 mm ² ... 1,5 mm ²
Leiterquerschnitt flexibel	0,25 mm ² ... 1,5 mm ²
Leiterquerschnitt AWG	24 ... 16
Abisolierlänge	9 mm

Umwelt- und Lebensdauerbedingungen

Umgebungsbedingungen

Schutzart	IP20
Umgebungstemperatur (Betrieb)	0 °C ... 60 °C
Umgebungstemperatur (Lagerung/Transport)	-40 °C ... 85 °C
Zulässige Luftfeuchtigkeit (Betrieb)	10 % ... 95 % (keine Betauung)
Zulässige Luftfeuchtigkeit (Lagerung/Transport)	10 % ... 95 % (keine Betauung)
Schock (Betrieb)	30g (EN 60068-2-27)
Vibration (Betrieb)	2g, nach IEC 60068-2-6
Luftdruck (Betrieb)	86 kPa ... 108 kPa (1500 m üNN)
Luftdruck (Lagerung/Transport)	86 kPa ... 108 kPa (1500 m üNN)

Normen und Bestimmungen

Frei von lackbenetzungsstörenden Substanzen	Ja
---	----

Approbationsdaten

UL, USA / Kanada

Kennzeichnung	cULus
Hinweis	UL 61010-1, Ed. 3 / UL 61010-2-201, Ed. 1, CSA C22.2 NO. 61010-2-201:14, Ed. 1 / CSA C22.2 NO.61010-1-12, Ed. 3

EMV-Daten

Industrial Ethernet Switch - FL SWITCH 2116



2702908

<https://www.phoenixcontact.com/de/produkte/2702908>

Konformität zu EMV-Richtlinien	EN 61000-6-2 EN 61000-4-2 (ESD) Kriterium B
	EN 61000-6-2 EN 61000-4-3 (Elektromagnetische Felder) Kriterium A
	EN 61000-6-2 EN 61000-4-4 (EFT/Burst) Kriterium A
	EN 61000-6-2 EN 61000-4-5 (Surge) Kriterium B
	EN 61000-6-2 EN 61000-4-6 (Leitungsgeführte Störfestigkeit) Kriterium A
	EN 61000-6-2 EN 61000-6-3 (Störaussendung) Klasse B
	EN 61000-6-2 EN 61000-6-3 (Leitungsgeführte Störaussendung) Klasse B
Elektromagnetische Verträglichkeit	Konformität zur EMV-Richtlinie 2014/30/EU
Störabstrahlung	EN 61000-6-4
Störfestigkeit	EN 61000-6-2

LED Signalisierung

Statusanzeige	LEDs: US (Spannungsversorgung), je 2 LEDs pro Ethernet Port (Link/Activity und Speed)
---------------	---

Industrial Ethernet Switch - FL SWITCH 2116

2702908

<https://www.phoenixcontact.com/de/produkte/2702908>



Zeichnungen

Maßzeichnung

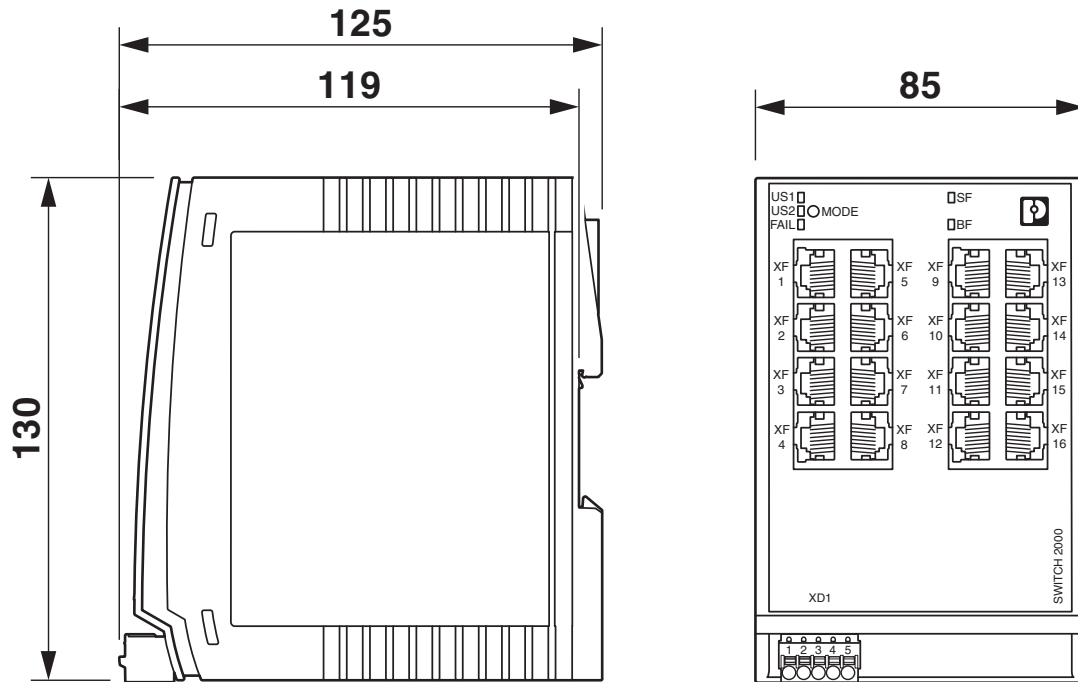

Industrial Ethernet Switch - FL SWITCH 2116



2702908

<https://www.phoenixcontact.com/de/produkte/2702908>

Zulassungen



EAC

Zulassungs-ID: RU*-DE.*.B.00741/19



UL Listed

Zulassungs-ID: FILE E 238705



cUL Listed

Zulassungs-ID: FILE E 238705

BSH

Zulassungs-ID: 1045

CC-Link IE Field

CC-Link IE Field

Zulassungs-ID: Ref. No. 184

cULus Listed

Industrial Ethernet Switch - FL SWITCH 2116



2702908

<https://www.phoenixcontact.com/de/produkte/2702908>

Klassifikationen

ECLASS

ECLASS-9.0	19170106
ECLASS-10.0.1	19170401
ECLASS-11.0	19170401

ETIM

ETIM 8.0	EC000734
----------	----------

UNSPSC

UNSPSC 21.0	43222600
-------------	----------

Industrial Ethernet Switch - FL SWITCH 2116



2702908

<https://www.phoenixcontact.com/de/produkte/2702908>

Environmental Product Compliance

REACH SVHC	Lead 7439-92-1
China RoHS	Zeitraum für bestimmungsgemäße Verwendung (EFUP): 50 Jahre
	Informationen über gefährliche Substanzen finden Sie in der Herstellereklärung unter "Downloads"

Phoenix Contact 2023 © - Alle Rechte vorbehalten
<https://www.phoenixcontact.com>

PHOENIX CONTACT Deutschland GmbH
Flachmarktstraße 8
D-32825 Blomberg
+49 52 35/3-1 20 00
info@phoenixcontact.de