

Datenblatt | Artikelnummer: 870-151

2-Pin/2-Pin-Doppelstock-Basisklemme; Durchgangs-/Durchgangsklemme; L/L; für Tragschiene 35 x 15 und 35 x 7,5; CAGE CLAMP®; grau

<https://www.wago.com/870-151>

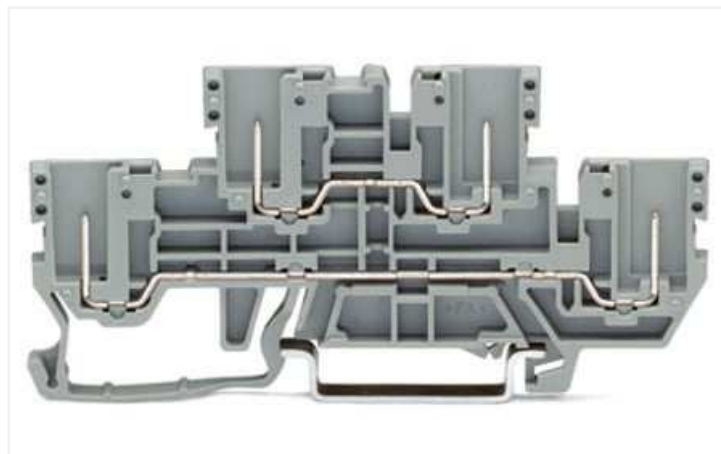
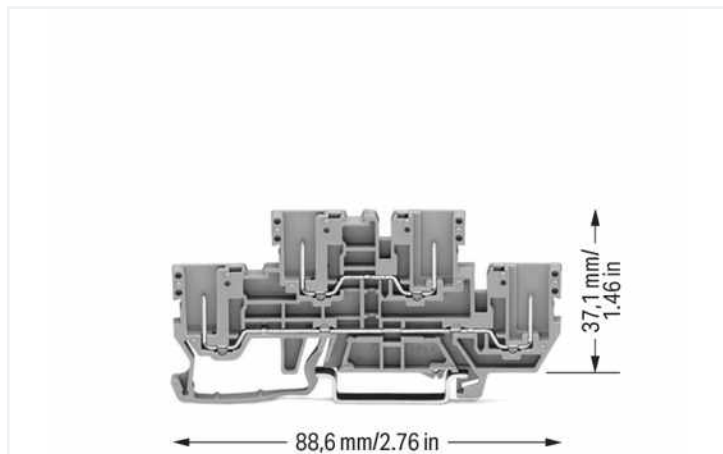

Farbe: grau

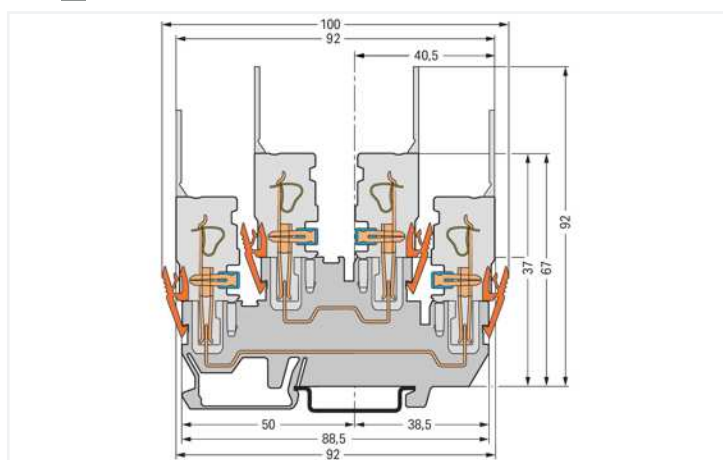

Basisklemme

Sicherheitshinweise

2-Leiter-Federleisten sind nicht einsetzbar.

Hinweise

Sicherheitshinweis 1

2-Leiter-Federleisten sind nicht einsetzbar.

Elektrische Daten

Bemessungsdaten gemäß IEC/EN

Bemessungsspannung (III / 3)	500 V
Bemessungsstoßspannung (III / 3)	6 kV
Bemessungsstrom	16 A
Legende Bemessungsdaten	(III / 3) Δ Überspannungskategorie III / Verschmutzungsgrad 3

Verlustleistung

Bemessungsstrom I_N zur Verlustleistungsangabe	16 A
--	------

Anschlussdaten

Gesamte Anzahl der Potentiale	2
Anzahl der Ebenen	2

Anschluss 1

Verdrahtungsrichtung	Frontverdrahtung
----------------------	------------------

Geometrische Daten

Breite	5 mm / 0.197 inch
Höhe	88,6 mm / 3.488 inch
Tiefe ab Oberkante Tragschiene	37,1 mm / 1.461 inch

Mechanische Daten

Potentialkennzeichnung	L/L
Bauform	horizontale Bauform
Montageart	Tragschiene 35
Beschriftungsebene	Seitliche Beschriftung

Werkstoffdaten

Hinweis Werkstoffdaten	Informationen zu Materialangaben finden sie hier
Farbe	grau
Isolierstoffgruppe	I
Isolierwerkstoff Hauptgehäuse	Polyamid (PA66)
Brennbarkeitsklasse gemäß UL 94	V0
Brandlast	0,206 MJ
Gewicht	10,3 g

Umgebungsbedingungen

Verarbeitungstemperatur	-35 ... +85 °C
Dauergebrauchstemperatur	-60 ... +105 °C

Kaufmännische Daten

Produktgruppe	16 (Reihenklappen mit CAGE CLAMP COMPACT)
eCl@ss 10.0	27-14-11-20
eCl@ss 9.0	27-14-11-20
ETIM 8.0	EC000897
ETIM 7.0	EC000897
VPE (UVPE)	50 St.
Verpackungsart	Karton
Ursprungsland	DE
GTIN	4045454397265
Zolltarifnummer	85366990990

1 Passende Produkte**1.1 Notwendiges Zubehör****1.1.1 Abschlussplatte**

1.1.1.1 Abschlussplatte



Art-Nr.: 870-168

Abschluss- und Zwischenplatte; 1 mm dick; grau

Art-Nr.: 870-169

Abschluss- und Zwischenplatte; 1 mm dick; orange