

BRACKET CCC

Zubehör

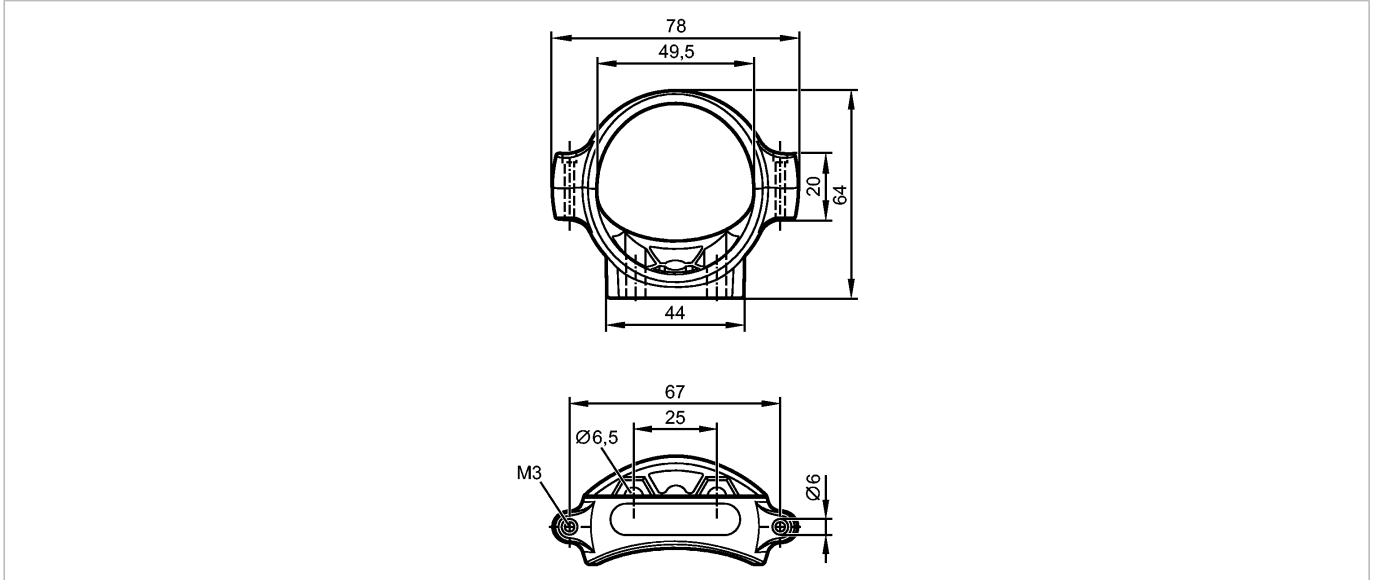

Produktmerkmale	
Montageset	
O2M2	
Mechanische Daten	
Gehäusewerkstoffe	Halteelement: ABS
Gewicht [kg]	0,05
Zubehör	
Zubehör (mitgeliefert)	2 Innensechskantschrauben M3 x 11; 2 Befestigungsschrauben; M6 x 20; 2 Unterlegscheiben; 2 selbstsichernde M6 Muttern
Bemerkungen	
Verpackungseinheit [Stück]	1