

X-line Handtakels



De REMA X-Line handtaker is een robuust en ergonomische taker voor intensief gebruik.

Kenmerken

- Lage bedieningskracht bij vollast.
- Verhoogde bedrijfsveiligheid door dubbel palsysteem.
- Lastdrukrem uitgevoerd met astbestrijve frictieschijven.
- Lastketteng wiel is vervaardigd uit slijtvast alloy staal.
- Boven- en onderhaak hebben veiligheidskleppen.
- Bij overbelasting zullen de haken geleidelijk uitbuigen en niet abrupt afbreken.
- Gegalvaniseerde lastketting (Grade 8 volgens EN 818/7).
- Gegalvaniseerd handketting.
- Stalen behuizing voorzien van oranje gekleurde poedercoating.

Standaard levering

- 3 meter hijshoogte (maximale afstand tussen boven- en onderhaak).
- 2,5 meter bedieningshoogte.

Optie

- Elke andere hijshoogte en bedieningshoogte is ook mogelijk.

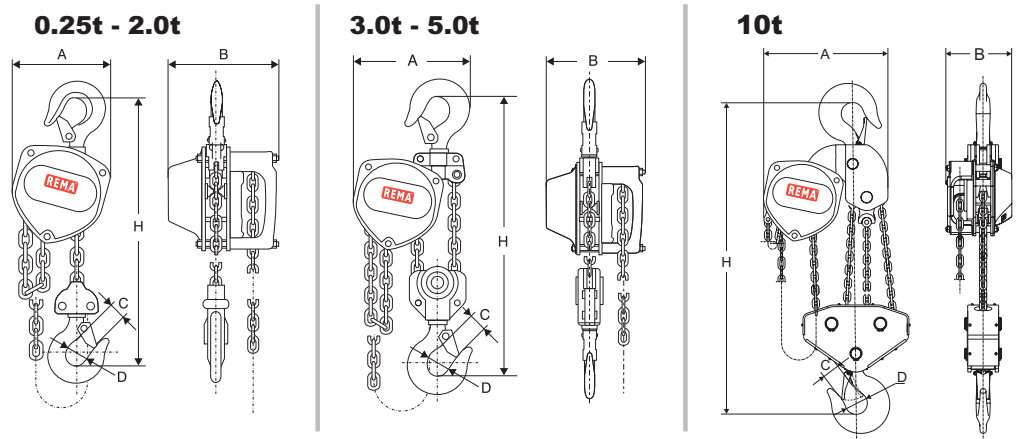

Type	Veilige werklust (kg)	Handkracht max. (kg)	Lastketting DxT (mm)	Aantal parten	Handketting DxT (mm)	Bouwhoogte (mm)	Gewicht (kg)	Artikelnummer
X-CH025/250KG	250	23.5	4.0 x 12.0	1	5.0 x 23.7	260	6.0	0170000
X-CH05/500KG	500	24.9	5.0 x 15.0	1	5.0 x 23.7	280	9.0	0170001
X-CH10/1000KG	1000	28.4	6.3 x 19.0	1	5.0 x 23.7	330	12.0	0170003
X-CH15/1500KG	1500	30.8	7.1 x 21.0	1	5.0 x 23.7	360	16.0	0170005
X-CH20/2000KG	2000	34.3	8.0 x 24.0	1	5.0 x 23.7	385	20.0	0170007
X-CH30/3000KG	3000	34.3	7.1 x 21.0	2	5.0 x 23.7	510	24.0	0170009
X-CH50/5000KG	5000	37.2	9.0 x 27.0	2	5.0 x 23.7	615	37.0	0170011
X-CH100/10000KG	10000	40.0	9.0 x 27.0	4	5.0 x 23.7	820	104.6	0170015

Type	A (mm)	B (mm)	C (mm)	D (mm)	H (mm)
X-CH025/250KG	108	106	20	30	260
X-CH05/500KG	130	128	22	34	280
X-CH10/1000KG	150	142	26	39	330
X-CH15/1500KG	170	158	29	42	360
X-CH20/2000KG	185	175	35	49	385
X-CH30/3000KG	220	158	37	50	510
X-CH50/5000KG	255	183	43	60	615
X-CH100/10000KG	360	183	47	65	820