

# Passivtrenner - MINI MCR-SL-1CP-I-I



2864419

<https://www.phoenixcontact.com/de/produkte/2864419>

Bitte beachten Sie, dass die in diesem PDF-Dokument angezeigten Daten aus unserem Online-Katalog generiert wurden. Bitte finden Sie die vollständigen Daten in der Benutzer-Dokumentation. Es gelten unsere Allgemeinen Nutzungsbedingungen für Downloads.



MCR-Passiv-Trenner, einkanalig, zur galvanischen Trennung von Stromsignalen ohne Versorgungsspannung, mit Schraubanschluss

## Produktbeschreibung

Der 6,2 mm schmale Passivtrenner MINI MCR-SL-...CP-I-I... wird zur galvanischen Trennung und Filterung von Stromnormsignalen 0...20 mA und 4...20 mA ohne zusätzliche Versorgungsspannung eingesetzt.

## Ihre Vorteile

- Spannungsabfall am Trennverstärker von nur 1,7 V
- Benötigt keine zusätzliche Hilfsenergie
- Eingangsschleifengespeist
- Zwei Kanäle auf nur 6,2 mm-Baubreite
- Hochkompakte 2-Leiter-Passivtrenner zur galvanischen Trennung und Filterung von analogen Normsignalen

## Kaufmännische Daten

Artikelnummer	2864419
Verpackungseinheit	1 Stück
Mindestbestellmenge	1 Stück
Verkaufsschlüssel	J1 - MSR-Technik
Produktschlüssel	CK1213
Katalogseite	Seite 101 (C-7-2015)
GTIN	4017918974848
Gewicht pro Stück (inklusive Verpackung)	84,5 g
Gewicht pro Stück (exklusive Verpackung)	59 g
Zolltarifnummer	85437090
Ursprungsland	DE

## Technische Daten

### Artikeleigenschaften

Produkttyp	Passivtrenner
Anzahl der Kanäle	1

### Isolationseigenschaften

Überspannungskategorie	II
Verschmutzungsgrad	2

### Elektrische Eigenschaften

Anzahl der Kanäle	1
Galvanische Trennung	2-Wege-Trennung
Galvanische Trennung zwischen Eingang und Ausgang	ja
Grenzfrequenz (3 dB)	75 Hz
Kaltstellenfehler	≤
Kaltstellenfehler typisch	≤
Maximale Verlustleistung bei Nennbedingung	34 mW
Signalübertragungsverhalten	In = Out
Sprungantwort (10-90%)	5 ms (bei 600 Ω Bürde)
Temperaturkoeffizient maximal	≤ 0,002 %/K (vom Messwert / 100 Ω Bürde)
Temperaturkoeffizient typisch	< 0,002 %/K (vom Messwert / 100 Ω Bürde)
Übertragungsfehler maximal	≤ 0,1 % (vom Endwert)
Zusatzfehler, abhängig von Bürde	< 0,03 % (vom Messwert / 100 Ω Bürde)

### Galvanische Trennung Eingang/Ausgang

Bemessungsisolationsspannung	50 V AC/DC
Prüfspannung	1,5 kV AC (50 Hz, 60 s)
Isolierung	Basisisolierung nach IEC/EN 61010

### Versorgung

Versorgungsspannungsbereich	schleifengespeist, keine externe Versorgung notwendig
Leistungsaufnahme	34 mW

### Eingangsdaten

#### Signal: Strom

Anzahl der Eingänge	1
Konfigurierbar/Programmierbar	nein
Eingangssignal Spannung maximal	18 V
Eingangssignal Strom	0 mA ... 20 mA 4 mA ... 20 mA
Eingangssignal Strom maximal	40 mA
Ansprechstrom	ca. 190 µA
Eingangsspannungsbegrenzung	< 2 V (20 mA)

# Passivtrenner - MINI MCR-SL-1CP-I-I

2864419

<https://www.phoenixcontact.com/de/produkte/2864419>

Verlustspannung	1,9 V (I = 20 mA)
-----------------	-------------------

## Ausgangsdaten

Signal: Strom

Anzahl der Ausgänge	1
Konfigurierbar/Programmierbar	nein
Ausgangssignal Strom	0 mA ... 20 mA 4 mA ... 20 mA
Bürde/Ausgangslast Stromausgang	< 600 $\Omega$ (bei I = 20-mA-Ausgangssignal)
Ripple	< 10 mV <sub>eff</sub> (an 600 $\Omega$ )

## Anschlussdaten

Anschlussart	Schraubanschluss
Abisolierlänge	12 mm
Schraubengewinde	M3
Leiterquerschnitt starr	0,2 mm <sup>2</sup> ... 2,5 mm <sup>2</sup>
Leiterquerschnitt flexibel	0,2 mm <sup>2</sup> ... 2,5 mm <sup>2</sup>
Leiterquerschnitt AWG	26 ... 12

## Maße

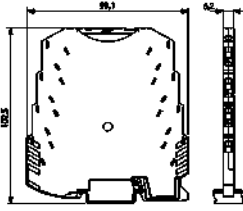
Maßzeichnung	
Breite	6,2 mm
Höhe	93,1 mm
Tiefe	101,2 mm

## Materialangaben

Farbe	grün (RAL 6021)
Brandschutz für Schienenfahrzeuge (DIN EN 45545-2) R22	HL 1 - HL 2
Brandschutz für Schienenfahrzeuge (DIN EN 45545-2) R23	HL 1 - HL 2
Brandschutz für Schienenfahrzeuge (DIN EN 45545-2) R24	HL 1 - HL 2
Material Gehäuse	PBT

## Umwelt- und Lebensdauerbedingungen

Umgebungsbedingungen

Schutzart	IP20
Umgebungstemperatur (Betrieb)	-20 °C ... 65 °C
Umgebungstemperatur (Lagerung/Transport)	-40 °C ... 85 °C
Höhenlage	≤ 2000 m

Zulässige Luftfeuchtigkeit (Betrieb)	5 % ... 95 % (keine Betauung)
--------------------------------------	-------------------------------

## Approbationsdaten

### CE

Zertifikat	CE-konform
------------	------------

### UKCA

Zertifikat	UKCA-konform
------------	--------------

### UL, USA / Kanada

Kennzeichnung	UL 508 Recognized
	Class I, Div. 2, Groups A, B, C, D

### Schiffbau-Zulassung

Zertifikat	DNV GL TAA00000BW
------------	-------------------

### DNV GL-Daten

Temperature	B
Humidity	B
Vibration	B
EMC	B
Enclosure	A

## EMV-Daten

Elektromagnetische Verträglichkeit	Konformität zur EMV-Richtlinie
Störabstrahlung	EN 61000-6-4
Störfestigkeit	EN 61000-6-2
Hinweis	Während der Störbeeinflussung kann es zu geringen Abweichungen kommen.

### Entladung statischer Elektrizität

Normen/Bestimmungen	EN 61000-4-2
---------------------	--------------

### Entladung statischer Elektrizität

Bemerkung	Kriterium B
-----------	-------------

### Elektromagnetisches HF-Feld

Benennung	Elektromagnetisches HF-Feld
Normen/Bestimmungen	EN 61000-4-3
Bewertungskriterium	A

### Schnelle Transienten (Burst)

Benennung	Schnelle transiente Störungen (Burst)
Normen/Bestimmungen	EN 61000-4-4
Bewertungskriterium	B

### Stoßstrombelastung (Surge)

Normen/Bestimmungen	EN 61000-4-5
---------------------	--------------

# Passivtrenner - MINI MCR-SL-1CP-I-I



2864419

<https://www.phoenixcontact.com/de/produkte/2864419>

## Stoßstrombelastung (Surge)

Bemerkung	Kriterium B
-----------	-------------

## Leitungsgeführte Beeinflussung

Benennung	Leitungsgeführte Störgrößen
Normen/Bestimmungen	EN 61000-4-6
Bewertungskriterium	A

## Normen und Bestimmungen

Galvanische Trennung	2-Wege-Trennung
----------------------	-----------------

## Montage

Montageart	Tragschienenmontage
Montagehinweis	Zur Brückung der Versorgungsspannung kann der Tragschienen-Busverbinder eingesetzt werden, aufschnappbar auf 35-mm-Tragschiene nach EN 60715.
Einbaulage	beliebig

## Zeichnungen

Applikationszeichnung

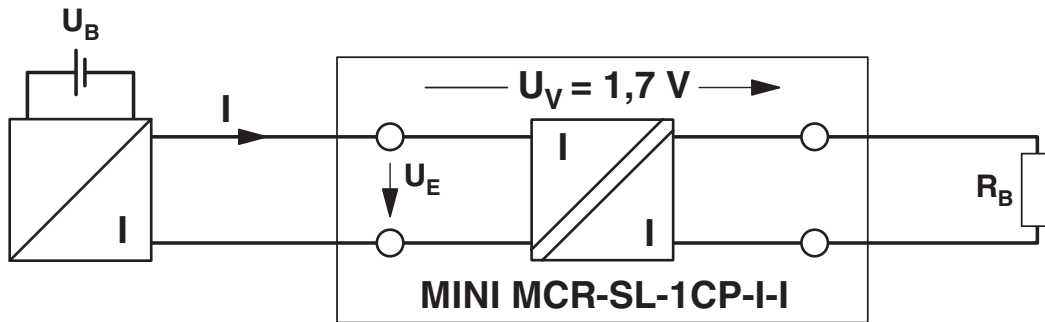

Blockschaltbild

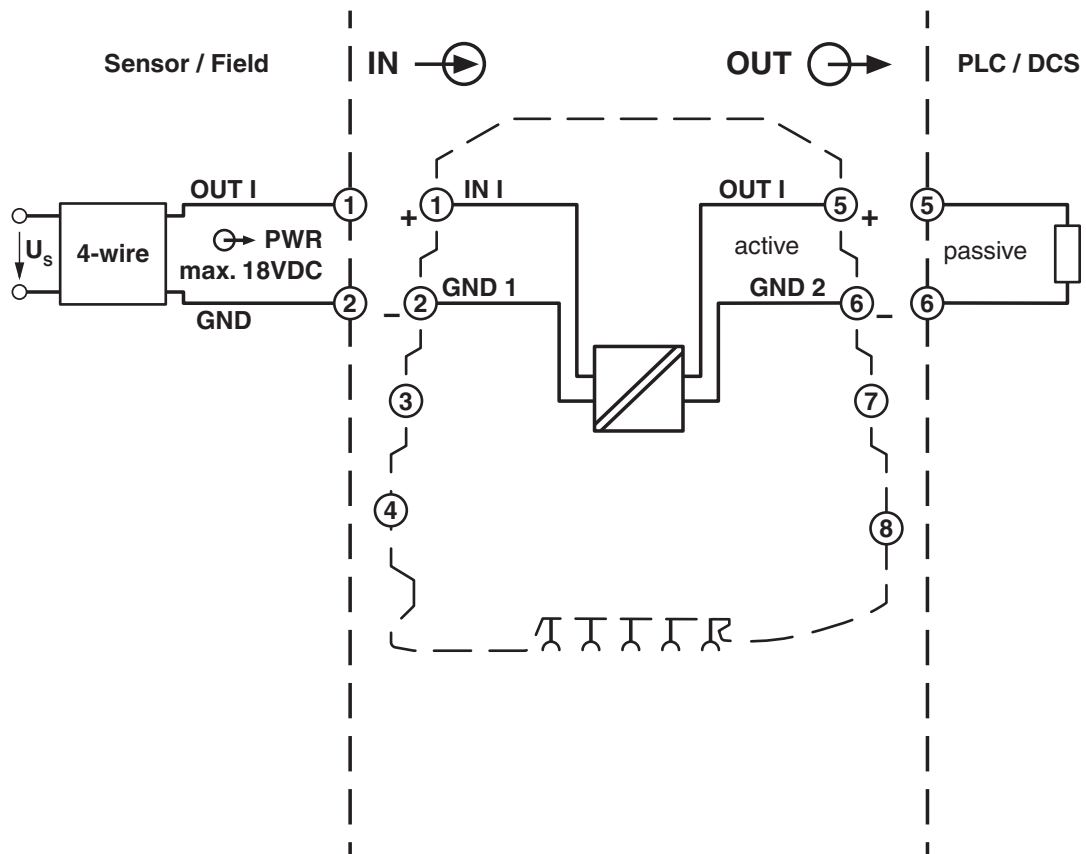

# Passivtrenner - MINI MCR-SL-1CP-I-I

2864419

<https://www.phoenixcontact.com/de/produkte/2864419>

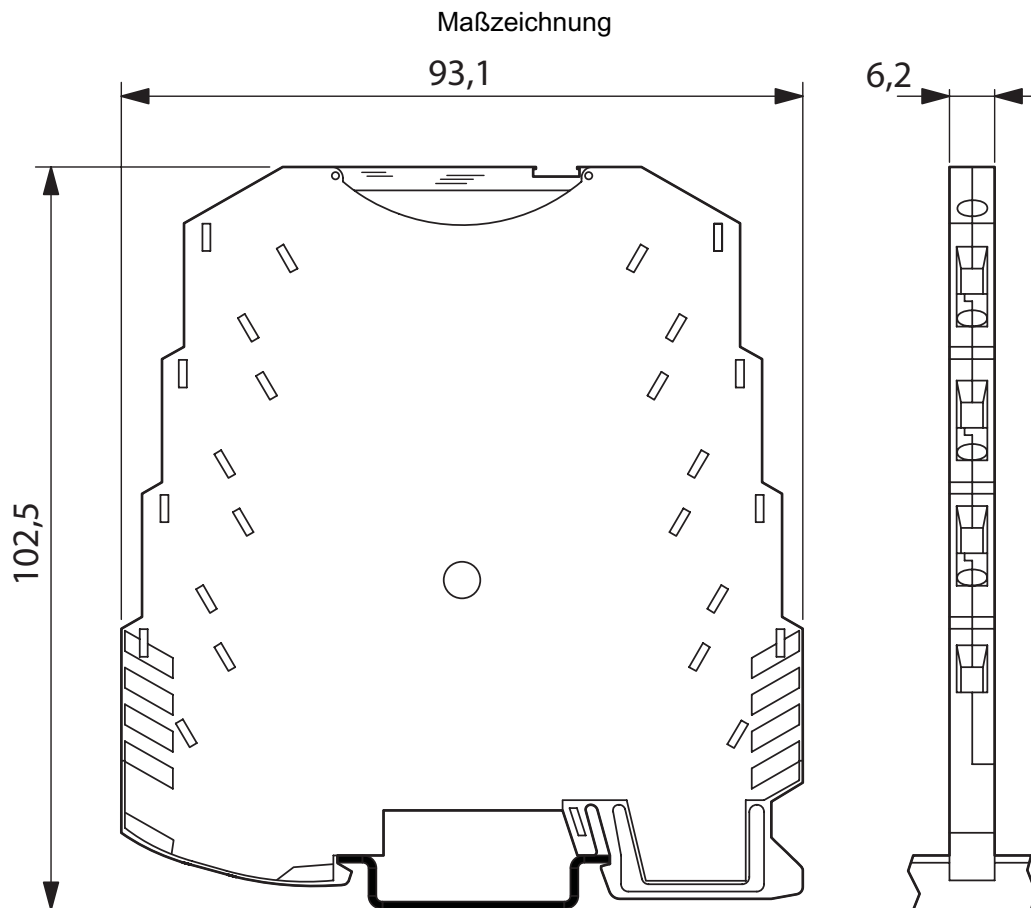

2864419

<https://www.phoenixcontact.com/de/produkte/2864419>

## Zulassungen



**cUL Recognized**  
Zulassungs-ID: FILE E 123528



**UL Recognized**  
Zulassungs-ID: FILE E 123528



**DNV GL**  
Zulassungs-ID: TAA00000BW



**cUL Recognized**  
Zulassungs-ID: FILE E 199827



**UL Recognized**  
Zulassungs-ID: FILE E 199827



**ATEX**  
Zulassungs-ID: 2864419\_Ex-n

**cULus Recognized**

**cULus Recognized**



2864419

<https://www.phoenixcontact.com/de/produkte/2864419>

## Klassifikationen

### ECLASS

ECLASS-9.0	27210120
ECLASS-10.0.1	27210120
ECLASS-11.0	27210120

### ETIM

ETIM 8.0	EC002653
----------	----------

### UNSPSC

UNSPSC 21.0	39121000
-------------	----------

# Passivtrenner - MINI MCR-SL-1CP-I-I



2864419

<https://www.phoenixcontact.com/de/produkte/2864419>

## Environmental Product Compliance

China RoHS	Zeitraum für bestimmungsgemäße Verwendung (EFUP): 50 Jahre
	Informationen über gefährliche Substanzen finden Sie in der Herstellereklärung unter "Downloads"

# Passivtrenner - MINI MCR-SL-1CP-I-I

2864419

<https://www.phoenixcontact.com/de/produkte/2864419>

## Zubehör

### Modulträger

Modulträger - TC-D37SUB-AIO16-M-PS-UNI - 2902934

<https://www.phoenixcontact.com/de/produkte/2902934>



Universeller Termination Carrier zur Anbindung von 16 MINI Analog Trennverstärkern an digitale oder analoge Ein-/Ausgangskarten, über D-SUB-Steckverbinder, 37 polig (1:1 Verbindung), mit HART-Multiplexer Anschluss

### Modulträger

Modulträger - TC-D37SUB-ADIO16-M-P-UNI - 2902933

<https://www.phoenixcontact.com/de/produkte/2902933>



Universeller Termination Carrier zur Anbindung von 16 MINI Analog Trennverstärkern an digitale oder analoge Ein-/Ausgangskarten, über D-SUB-Steckverbinder, 37-polig (1:1-Verbindung)

# Passivtrenner - MINI MCR-SL-1CP-I-I

2864419

<https://www.phoenixcontact.com/de/produkte/2864419>

## Klarsichtdeckel

Klarsichtdeckel - MINI MCR DKL - 2308111

<https://www.phoenixcontact.com/de/produkte/2308111>



Schwenkbarer Klarsichtdeckel für MINI MCR-Module mit zusätzlicher Beschriftungsmöglichkeit über Einsteckstreifen und Zackband flach 6,2 mm

---

## Beschriftungsschild

Beschriftungsschild - MINI MCR-DKL-LABEL - 2810272

<https://www.phoenixcontact.com/de/produkte/2810272>



Etikett zur erweiterten Kennzeichnung von MINI MCR Modulen in Verbindung mit dem MINI MCR-DKL

---

Phoenix Contact 2023 © - Alle Rechte vorbehalten

<https://www.phoenixcontact.com>

PHOENIX CONTACT Deutschland GmbH

Flachsmarktstraße 8

D-32825 Blomberg

+49 52 35/3-1 20 00

[info@phoenixcontact.de](mailto:info@phoenixcontact.de)