

- > Ø 10 ... 25 mm
 - > Standardmäßig mit Magnetkolben
 - > Abmessungen entsprechend ISO 6432
 - > Korrosionsgeschützt
 - > Mit Enlagenpuffer oder einstellbarer Endlagendämpfung
- > Lieferung erfolgt mit Muttern auf der Kolbenstange und dem Kolbenstangenlager

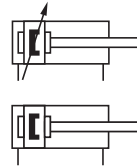

Technische Merkmale

Betriebsmedium:

Gefilterte, geölte oder ungeölte Druckluft

Standard:

ISO 6432

Wirkungsweise:

Doppeltwirkend mit Magnetkolben und Endlagenpuffer oder einstellbare Endlagendämpfung

Betriebsdruck:

1 ... 10 bar (14 ... 145 psi)

Zylinderdurchmesser:

10, 12, 16, 20, 25 mm (Endlagenpuffer)

16, 20, 25 mm (einstellbare

Endlagendämpfung)

Standardhublängen:

Siehe unten

Sonderhublängen:

bis 500 mm max. auf Anfrage

Gerätetemperatur:

-10° ... +80°C (+14° ... +176°F)

Um das Einfrieren der beweglichen Teile zu vermeiden, muss die Druckluft unter +2°C (+35°F) frei von Feuchtigkeit sein.

Material:

Zylinderrohr: Edelstahl rostfrei (austenitisch)

Enddeckel: Aluminium eloxiert
Kolbenstange: Edelstahl rostfrei (austenitisch)

Endlagenpuffer: PUR

Abstreifer: PUR

Dichtungen: NBR

Technische Daten

Zylinder Ø (mm)	10	12	16	20	25
Anschluss	M5	M5	M5	G1/8	G1/8
Kolbenstangen Ø (mm)	4	6	6	8	10
Kolbenstangengewinde	M4	M6	M6	M8	M10x1,25
Dämpfungslänge mm	—	—	16	19	19
Dämpfungsvolumen (cm ³) *1)	—	—	2,4	4,4	7,2
Theoretische Kraft bei 6 bar ausfahrend (N)	47,1	67,8	120	188	294
Theoretische Kraft bei 6 bar einfahrend (N)	39,6	51	104	158	247
Luftverbrauch bei 6 bar ausfahrend (l/cm)	0,006	0,008	0,014	0,022	0,035
Luftverbrauch bei 6 bar einfahrend (l/cm)	0,005	0,006	0,013	0,019	0,028

*1) Nur für Zylinder mit einstellbarer Endlagendämpfung







Standardhublängen mit Endlagenpuffer

Zylinder Ø (mm)	Hublänge (mm)									
	10	25	40	50	80	100	125	160	200	250
10	•	•	•	•	•	•	—	—	—	—
12	•	•	•	•	•	•	•	•	•	—
16	•	•	•	•	•	•	•	•	•	•
20	•	•	•	•	•	•	•	•	•	•
25	•	•	•	•	•	•	•	•	•	•

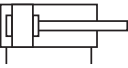
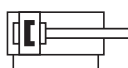
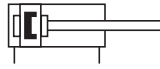
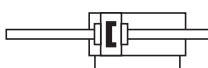
mit einstellbarer Endlagendämpfung

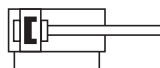
Zylinder Ø (mm)	Hublänge (mm)									
	10	25	40	50	80	100	125	160	200	250
16	—	•	—	•	•	•	•	•	•	•
20	—	•	—	•	•	•	•	•	•	•
25	—	•	—	•	•	•	•	•	•	•

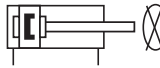
Alternative Ausführungen

Symbol	Typ ohne Magnetkolben	Symbol	Typ mit Magnetkolben	Beschreibung	Abmessung Seite
	TRM/8000 *1)		RM/8000/M	Standardzylinder mit integrierter Schwenkbefestigung	4
			RM/8000/MC	Zylinder mit Zentralanschluss im Boden	5
			RM/8000/MF	Zylinder mit flachem Boden	5
	RM/8000/IU TRM/8000/IU *1)		RM/8000/MU	Zylinder mit verlängerter Kolbenstange Kolbenstangenverlängerung 75 mm: *RM/8***/U/Hub/75	4
			RM/8000/JM	Zylinder mit durchgehender Kolbenstange (Ø 16 bis 25 mm)	4
			RM/8017/M	Zylinder Ø 16 mm mit einstellbarer Endlagendämpfung	4
			RM/8021/M	Zylinder Ø 20 mm mit einstellbarer Endlagendämpfung	4
			RM/8026/M	Zylinder Ø 25 mm mit einstellbarer Endlagendämpfung	4
			RM/8017/MU	Zylinder Ø 16 mm mit einstellbarer Endlagendämpfung und verlängerter Kolbenstange	4
			RM/8021/MU	Zylinder Ø 20 mm mit einstellbarer Endlagendämpfung und verlängerter Kolbenstange	4
			RM/8026/MU	Zylinder Ø 25 mm mit einstellbarer Endlagendämpfung und verlängerter Kolbenstange	4
			RM/8017/JM	Zylinder Ø 16 mm mit durchgehender Kolbenstange und einstellbarer Endlagendämpfung	4
			RM/8021/JM	Zylinder Ø 20 mm mit durchgehender Kolbenstange und einstellbarer Endlagendämpfung	4
			RM/8026/JM	Zylinder Ø 25 mm mit durchgehender Kolbenstange und einstellbarer Endlagendämpfung	4
			RM/8000/N2	Zylinder mit intern verdrehgesicherter Kolbenstange (Ø 12 bis 25 mm)	4
			RM/8000/L4	Zylinder Ø 12 bis 25 mm mit Feststelleinheit (PASSIV). Bei Druckbeaufschlagung wird die Kolbenstange gelöst. Betriebsdruck für die Feststelleinheit: 4 bis 10 bar	5

*1 Zylinder (Ø 16 ... 25 mm) mit hitzebeständigen Dichtungen <150°C

Typenschlüssel

Spezialausführungen	Kennung
Hochtemperaturlösung 150°C max.	T
Zylinder Ø (mm) mit Puffer	Kennung
10	10
12	12
16	16
20	20
25	25
Zylinder Ø (mm) mit einstellbarer Endlagendämpfung	Kennung
16	17
20	21
25	26









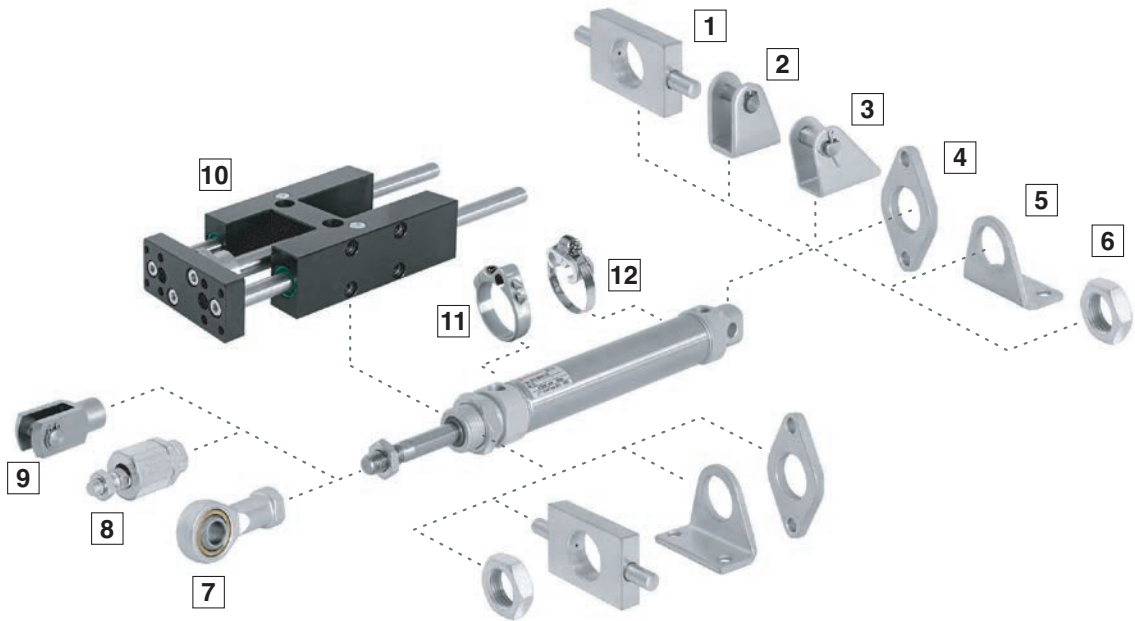



★RM/80★*/★*/★**

Hub (mm)	Kennung
max. 500	
Ausführung (ohne Magnetkolben)	Kennung
Verlängerte Kolbenstange	IU
RM/8***/IU*/***/***/	Verlängerung (mm)
Ausführungen (mit Magnetkolben)	Kennung
Standard mit integrierter Schwenkbefestigung	M
Zentralanschluss hinten	MC
Flacher Boden	MF
Verdrehgesicherter Kolbenstange	N2
Durchgehende Kolbenstange	JM
Feststelleinheit	L4
Verlängerte Kolbenstange	MU
RM/8***/MU*/***/***/	Verlängerung (mm)

Bemerkung: Wenn Sie diese Option nicht benötigen, ignorieren Sie die entsprechende Typenauswahl in der Teilenummer, z. B. RM/8025/M/50. Für kombinierte Zylinder Ausführungen wenden Sie sich bitte an unseren Technischen Service.
Hinweis: Hitzebeständige Dichtungen sind nicht für alle Ausführungen erhältlich. Dieser Typenschlüssel dient lediglich zur Erklärung der Zylinder Ausführungen. Zusätzliche Varianten/Ausführungen sind nicht möglich.

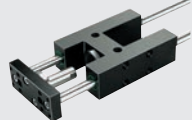
Achtung: nichtbenutzte Stellen bitte aufrücken, z.B. RM/8025/M/50

Befestigungselemente





Zyl.	AK	B, G	C	F	FH
					
	8	4	5	9	1
Ø	Seite 6	Seite 6	Seite 6	Seite 6	Seite 6
10	QM/8010/38	M/P19407	M/P19369	QM/8010/25	—
12	QM/8012/38	M/P19408	M/P19389	QM/8012/25	QM/8012/34
16	QM/8012/38	M/P19408	M/P19389	QM/8012/25	QM/8012/34
20	QM/8020/38	M/P19409	M/P19406	QM/8020/25	QM/8020/34
25	QM/8025/38	M/P19409	M/P19406	QM/8025/25	QM/8020/34
Zyl.	L	L2	N	UF	Führungseinheit
					
	3	2	6	7	10
Ø	Seite 6	Seite 7	Seite 7	Seite 7	Seite 8
10	QM/947	QM/8010/44	M/P1501/90	QM/8010/32	—
12	QM/8012/24	QM/8012/44	M/P13834	QM/8012/32	QM/8012/61/*
16	QM/8012/24	QM/8012/44	M/P13834	QM/8012/32	QM/8012/61/*
20	QM/8020/24	QM/8020/44	M/P13615	QM/8020/32	QM/8020/61/*
25	QM/8020/24	QM/8020/44	M/P13615	QM/8025/32	QM/8025/61/*
Zyl.	Befestigungselement für Schalter		Magnetschalter		
	>15 mm Hub		<15 mm Hub		
					
	11	12	Seite 10 & 11		
Ø	Seite 10	Seite 10			
10	QM/33/012/22	QM/33/010/23			
12	QM/33/012/22	QM/33/016/23			
16	QM/33/016/22	QM/33/016/23			
20	QM/33/020/22	QM/33/020/23			
25	QM/33/025/22	QM/33/025/23			

* Insert standard stroke length: Ø 12 mm: 50, 100, 160, 200 and 250 mm; Ø 16 ... 25 mm: 50, 100, 160, 200, 250, 320, 400 and 500 mm., use nearest standard stroke.

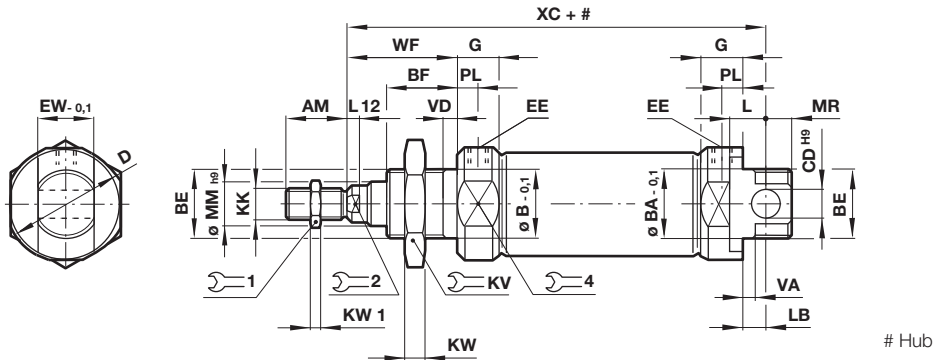
**Abmessungen
RM/8000/M**

Abmessungen in mm
Projection/First angle



Ø	AM	Ø B/BA -0,1	BE	BF	Ø CD H9	Ø D	EE	EW -0,1	G	KK	 KV	KW	KW1	L	Typ
10	12	12	M12x1,25	12	4	16,5	M5	7,9	9	M4	19	6	2	6	RM/8010/M/*
12	16	16	M16x1,5	17	6	21	M5	11,9	9,5	M6	22	5	3	9	RM/8012/M/*
16	16	16	M16x1,5	17	6	21	M5	11,9	9,5	M6	22	5	3	9	RM/8016/M/*
20	20	22	M22x1,5	20	8	30	G1/8	15,9	15	M8	27	8	4	12	RM/8020/M/*
25	22	22	M22x1,5	22	8	30	G1/8	15,9	15	M10x1,25	27	8	5	12	RM/8025/M/*
Ø	L12	LB	Ø MM h9	MR	PL	 1	 2	 4	WF	VA/VD	XC	bei 0 mm	per 25 mm	Typ	
10	-	2	4	8	5,5	7	-	14	16	1,5	64	0,034 kg	0,007 kg	RM/8010/M/*	
12	3	3	6	8	5,5	10	5	19	22	2	75	0,058 kg	0,011 kg	RM/8012/M/*	
16	3	4	6	7	5,5	10	5	19	22	2	82	0,070 kg	0,012 kg	RM/8016/M/*	
20	3	3	8	11	8	13	7	27	24	2	95	0,145 kg	0,018 kg	RM/8020/M/*	
25	4	7	10	9	8	17	9	27	28	2	104	0,200 kg	0,028 kg	RM/8025/M/*	

* Bitte Standardhublänge einfügen

Zylindervarianten

**RM/8017/M, RM/8021/M, RM/8026/M –
Zylinder mit einstellbarer Endlagendämpfung**

Ø	bei 0 mm	per 25 mm	Typ
16	0,070 kg	0,012 kg	RM/8017/M/*
20	0,145 kg	0,018 kg	RM/8021/M/*
25	0,195 kg	0,028 kg	RM/8026/M/*

* Bitte Standardhublänge einfügen

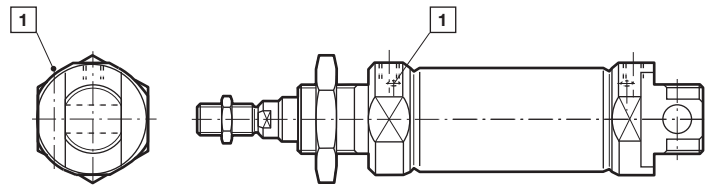

 Dämpfungsschraube

RM/8000/N2 –

Zylinder mit intern verdrehgesicherter Kolbenstange

Ø	 1	Torque max.	bei 0 mm	per 25 mm	Typ
12	5	0,04 Nm	0,058 kg	0,011 kg	RM/8012/N2/*
16	5	0,04 Nm	0,070 kg	0,012 kg	RM/8016/N2/*
20	6	0,15 Nm	0,145 kg	0,018 kg	RM/8020/N2/*
25	8	0,25 Nm	0,200 kg	0,028 kg	RM/8025/N2/*

* Bitte Standardhublänge einfügen

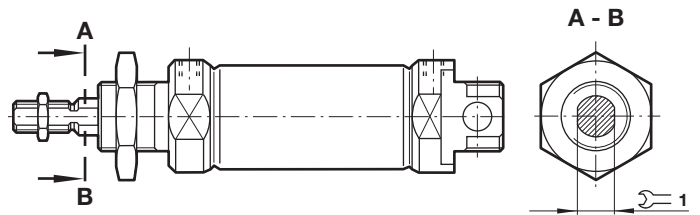

RM/8000/JM –

Zylinder mit durchgehender Kolbenstange

Ø	LB	ZM	bei 0 mm	per 25 mm	Typ
16	56	100	0,080 kg	0,017 kg	RM/8016/JM/*
20	68	116	0,165kg	0,028 kg	RM/8020/JM/*
25	69	125	0,250 kg	0,043 kg	RM/8025/JM/*

* Bitte Standardhublänge einfügen

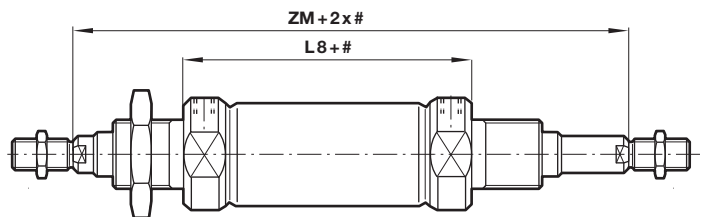

Hub

**Zylindervarianten
RM/8000/MC –
Zylinder mit Zentralanschluss im Boden**
**RM/8000/MF –
Zylinder mit flachem Boden**

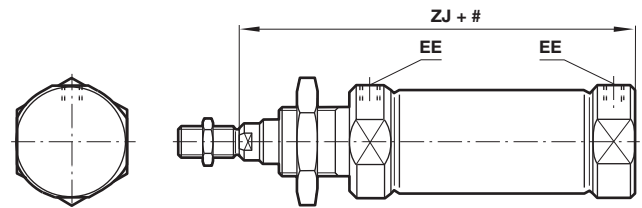
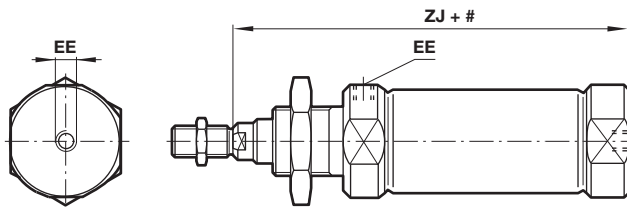
 Abmessungen in mm
Projection/First angle

Hub

Ø	EE	ZJ	bei 0 mm	per 25 mm	Typ
10	M5	62	0,031 kg	0,007 kg	RM/8010/M*
12	M5	72	0,052 kg	0,011 kg	RM/8012/M*
16	M5	78	0,064 kg	0,012 kg	RM/8016/M*
20	G1/8	92	0,130 kg	0,018 kg	RM/8020/M*
25	G1/8	97	0,185 kg	0,028 kg	RM/8025/M*

* Bitte Standardhublänge einfügen

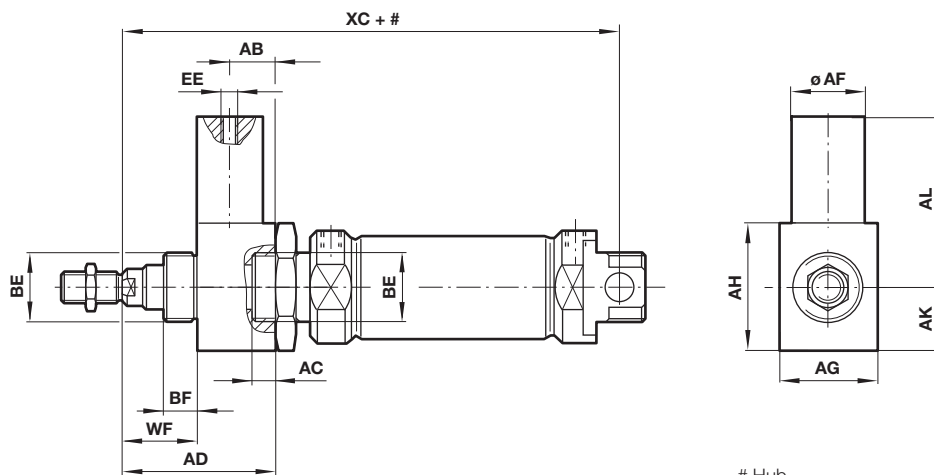
RM/8000/L4 – Zylinder mit Feststelleinheit

Hub

Ø	AB	AC	AD	Ø AF	AG	AH	AL	AK	Typ
12	21	13	48,5	20	20	20	43,5	10	RM/8012/L4*
16	21	13	48,5	20	20	20	43,5	10	RM/8016/L4*
20	24	14	66	22	27	33	45,5	16,5	RM/8020/L4*
25	24	14	65	22	27	33	45,5	16,5	RM/8025/L4*

Ø	BE	BF	EE	WF	XC	Haltekraft	bei 0 mm	per 25 mm	Typ
12	M16 x 1,5	12	M5	18,5	109	200 N	0,130 kg	0,011 kg	RM/8012/L4*
16	M16 x 1,5	12	M5	18,5	116	200 N	0,140 kg	0,012 kg	RM/8016/L4*
20	M22 x 1,5	23	M5	31	145	350 N	0,300 kg	0,018 kg	RM/8020/L4*
25	M22 x 1,5	23	M5	30	151,5	400 N	0,360 kg	0,028 kg	RM/8025/L4*

* Bitte Standardhublänge einfügen

Befestigungselemente
Ausgleichkupplung AK
Entsprechend DIN ISO 8139

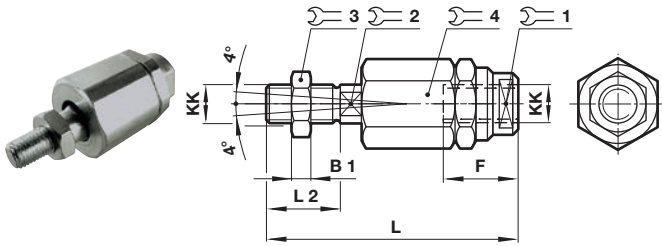

Ø	KK	B1	F	L	L2	Screw positions				kg	Typ (AK)
						1	2	3	4		
10	M 4	2	12,5	33	8	11	3,2	7	11	0,01	QM/8010/38
12/16	M 6	3	14	39	12	7	5	10	13	0,02	QM/8012/38
20	M 8	4	18	55	16	10	7	13	17	0,05	QM/8020/38
25	M 10 x 1,25	5	26	73	20	19	12	17	30	0,2	QM/8025/38

Bodenflansch B, Kopf flansch G

Abmessungen in mm
Projection/First angle

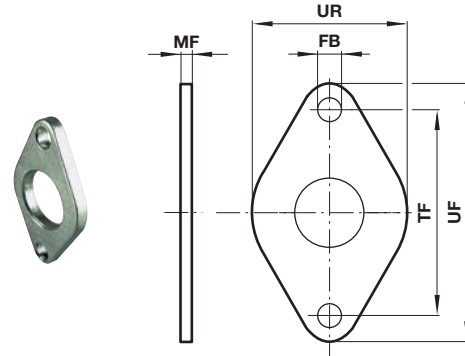

Ø	Ø FB	MF	TF	UF	UR	kg	Typ (B, G)
10	4,5	3	30	40	22	0,02	MP19407
12/16	5,5	4	40	51	28	0,03	MP19408
20/25	6,6	5	50	63	38	0,05	MP19409

Fußbefestigung C
Entsprechend DIN ISO 6432

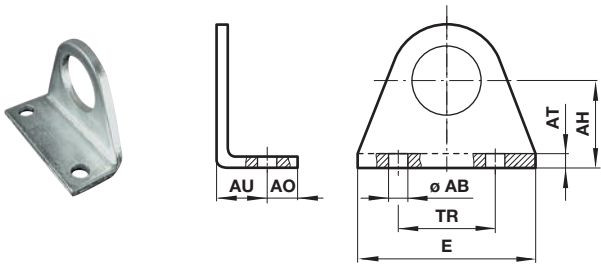

Ø	Ø AB	AH	AO	AT	AU	E	TR	kg	Typ (C)
10	4,5	16	6	2	10	35	25	0,02	MP19369
12/16	5,5	20	6	3	13	43	32	0,03	MP19389
20/25	6,6	25	7,5	4	16	53	40	0,06	MP19406

Gabelkopf F
Entsprechend DIN ISO 8140

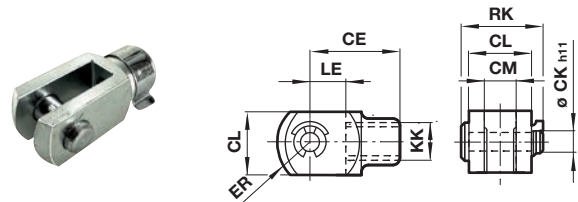

Ø	KK	CE	Ø CK h11	CL	CM	ER	LE	RK	kg	Typ (F)
10	M4	16	4	8	4	6,5	8	11,5	0,01	QM/8010/25
12/16	M6	24	6	12	6	9,5	12	17,5	0,02	QM/8012/25
20	M8	32	8	16	8	13	16	22	0,06	QM/8020/25
25	M10 x1,25	40	10	20	10	16	20	28	0,10	QM/8025/25

Schwenzapfenbefestigung FH

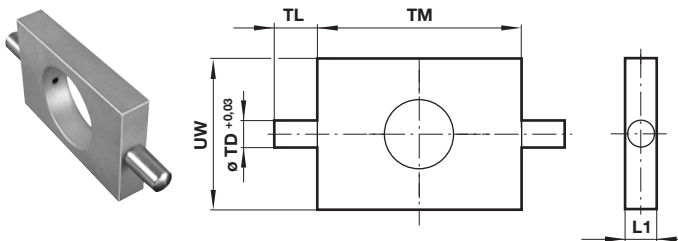

Ø	L1	Ø TD +0,03	TL	TM	UW	kg	Typ (FH)
12/16	8	6	10	38	25	0,05	QM/8012/34
20/25	8	6	10	46	30	0,07	QM/8020/34

Schwenkbefestigung hinten L

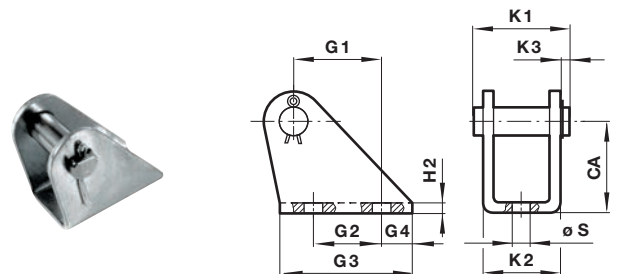

Ø	CA	G1	G2	G3	G4	H2	K1	K2	K3	Ø S	kg	Typ (L)
10	12	6,5	-	15	6	1	13,5	10,5	2	4,8	0,01	QM/947
12/16	20	18,5	15	30	8	1,5	20	15	3	5,5	0,02	QM/8012/24
20/25	25	20	15	35	10	2	25	20,5	3	6,6	0,04	QM/8020/24

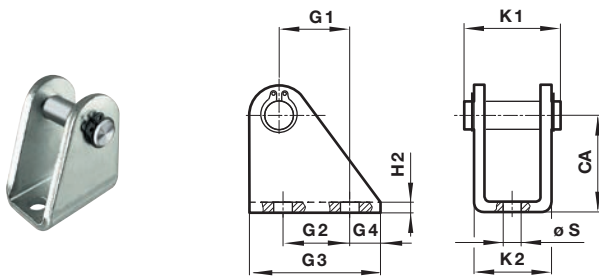
Schwenkbefestigung hinten L2

Ø	CA	G1	G2	G3	G4	H2	K1	K2	Ø S	kg	Typ (L2)
10	24	11	12,5	20	4	2,5	17,5	13	4,5	0,018	QM/8010/44
12/16	27	13	15	25	5	3	23	18	5,5	0,035	QM/8012/44
20/25	30	16	20	32	6	4	29,5	24	6,6	0,077	QM/8020/44

Mutter auf dem Kolbenstangenlager N

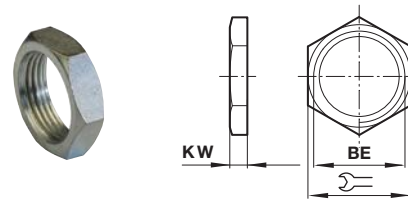
 Abmessungen in mm
Projection/First angle

Ø	BE	KW	kg	Typ (N)
10	M12x1,25	19	6	M/P1501/90
12/16	M16x1,5	22	5	M/P13834
20/25	M22x1,5	27	8	M/P13615

Gelenkkopf UF

Entsprechend DIN ISO 8139

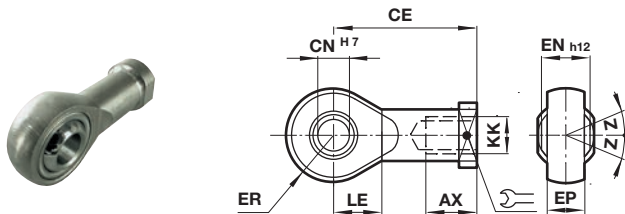

Ø	KK	AX	CE	Ø CN H7	EN -0,1	ER	LE	Z	kg	Typ (UF)
10	M4	14	27	5	8	8	10	5°	0,02	QM/8010/32
12/16	M6	14	30	6	9	9	11	5°	0,02	QM/8012/32
20	M8	16	36	8	12	11	13	5°	0,05	QM/8020/32
25	M10 x 1,25	25	42	10	14	14	15	5°	0,08	QM/8025/32

QM/8000/61 – Führungseinheit

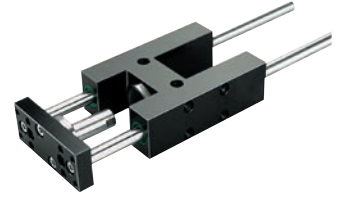
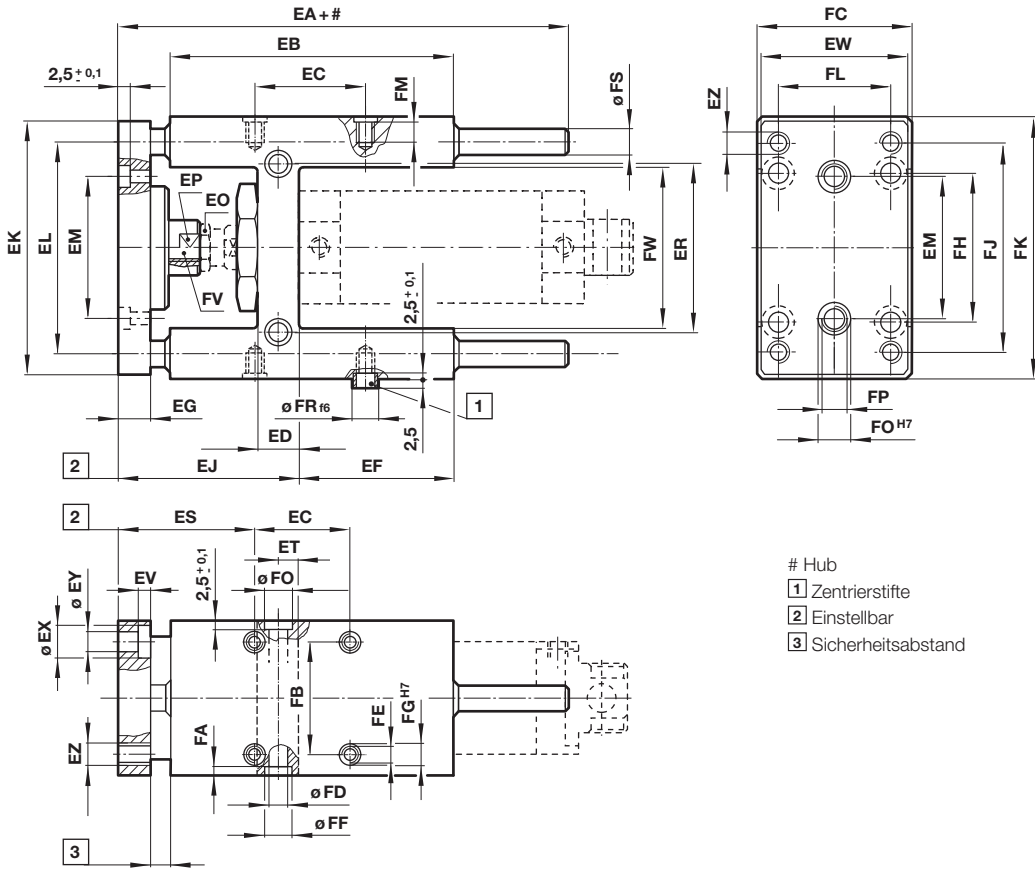

Abmessungen in mm
Projection/First angle



Ø	EA	EB	EC	ED	EF	EG	EJ	EK	EL	EM	EO	EP	ER	ES	ET	EV	EW	Ø EX	Ø EY	EZ	Typ
12/16	132	75	32,5	16,5	37	10	76	63	46	24	10	8	24	65	6,5	4,6	27	8	4,5	M4	QM/8012/61
20	160	108	32,5	19	58	12	90	76	58	38	13	13	38	75	8,5	5,7	32	10	5,5	M5	QM/8020/61
25	160	108	32,5	19	58	12	90	76	58	38	17	13	38	75	8,5	5,7	32	10	5,5	M5	QM/8025/61
Ø	FA	FB	FC	Ø FD	FE	FF	Ø FG H7	FH	FJ	FK	FL	FM	Ø FO H7	FP	Ø FR f6	ØFS	FV	FW	kg bei 0 mm	kg per 100 mm	Typ
12/16	6	22	30	5,5	M 4	9	6	32	54	65	15	10	9	M5	6	8	M 6	27	0,40	0,04	QM/8012/61
20	7	23	34	6,6	M 6	11	9	40	68	79	20	14	9	M 6	9	10	M 8	37	0,65	0,06	QM/8020/61
25	7	23	34	6,6	M 6	11	9	40	68	79	20	14	9	M 6	9	10	M 10 x 1,25	37	0,65	0,06	QM/8025/61

Bemerkung: Befestigungsschrauben für den Zylinder und zwei Zentrierstifte sind im Lieferumfang enthalten

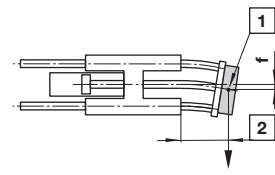
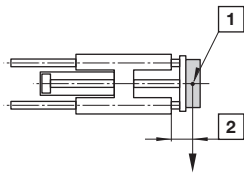
Maximale Nutzlast QM/8000/61

 Abmessungen in mm
Projection/First angle

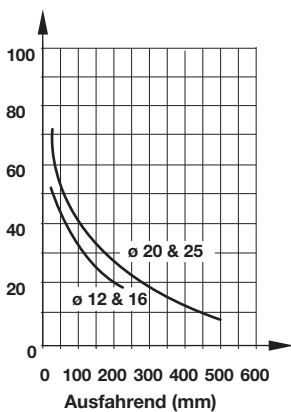
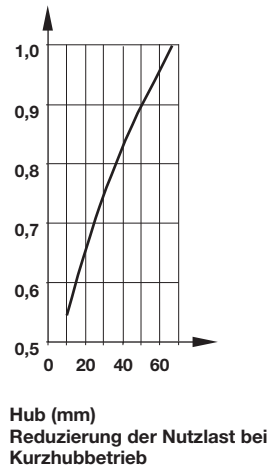
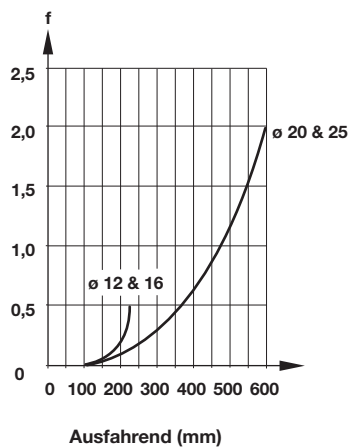
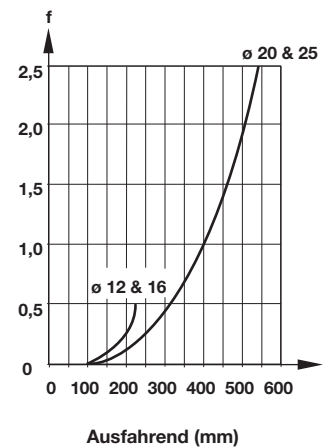

- 1 Nutzlastschwerpunkt
- 2 Ausfahrend

Maximale Nutzlast in Abhängigkeit von der Auskragung bei waagerechter Anordnung der Führungseinheit. Bei Kurzhub sind die aus den Diagrammen ermittelten Nutzlastzahlen mit dem Korrekturfaktor K (Diagramm 2) zu multiplizieren. In den Nutzlastkurven von (Diagramm 1) sind diese Kurzhubkorrekturen für eine Auskragung bis 60 mm eingearbeitet

Die Gesamtbiegung der Führungsstangen ist zu ermitteln aus der Summe der Durchbiegung durch Eigengewicht (Diagramm 3) und der Durchbiegung durch die Nutzlast (Diagramm 4).

**Max. Nutzlast in Abhängigkeit von der Auskragung
(Diagramm 1)**
Nutzlast

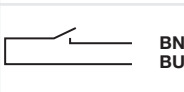
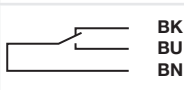
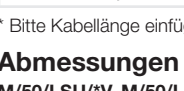
(Diagramm 2)
Korrekturfaktor

**Durchbiegung durch Eigengewicht
(Diagramm 3)**

**Durchbiegung durch Nutzlast von 10 N
(Diagramm 4)**

Technische Daten - Reed-Magnetschalter - weitere Information siehe Datenblatt N/de 4.3.005

Symbol	Spannung		Schaltstrom max. (mA)	Funktion	Temperatur (°C)	LED	Schutzart	Stecker	Kabel-länge (m)	Anschluss-kabel	Gewicht (g)	Typ
	(V AC)	(V DC)										
	10 ... 240	10 ... 170	180	Schließer	-25 ... +80	•	IP66	—	2, 5 or 10	PVC 2 x 0,25	37	M/50/LSU/*V
	10 ... 240	10 ... 170										
	10 ... 240	10 ... 170	180	Schließer	-25 ... +80	•	IP66	—	5	PUR 2 x 0,25	37	M/50/LSU/5U
	10 ... 240	10 ... 170										
	10 ... 240	10 ... 170	180	Schließer	-25 ... +150	—	IP66	—	2	Silikon 2 x 0,25	37	TM/50/RAU/2S
	10 ... 240	10 ... 170	180	Wechsler	-25 ... +80	—	IP66	—	5	PVC 3 x 0,25	37	M/50/RAC/5V
	10 ... 60	10 ... 60	180	Schließer	-25 ... +80	•	IP66	M8 x 1	0,3	PVC 3 x 0,25	16	M/50/LSU/CP *1)

* Bitte Kabellänge einfügen; *1) Kabel mit Steckdose; Farbkennzeichnung: BK = schwarz, BN = braun, BU = blau

Abmessungen

M/50/LSU/*V, M/50/LSU/5U,
TM/50/RAU/2S
Kabellänge L = 2, 5 oder 10 m

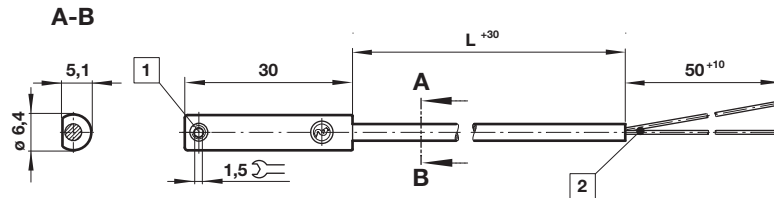

M/50/RAC/5V
Kabellänge L = 5 m

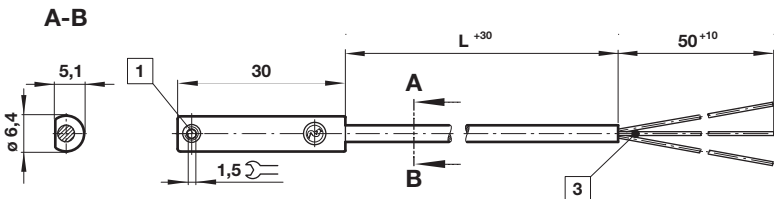

M/50/LSU/CP

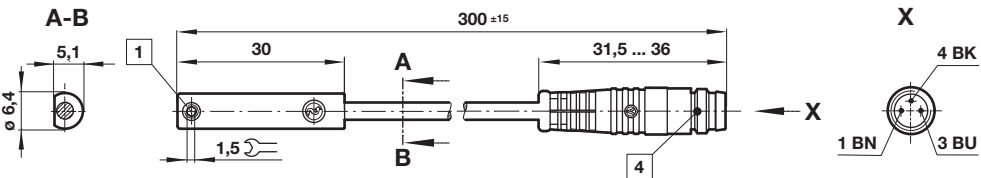

- 1 Feststellschraube
- 2 + BN = braun; - BU = blau (Ausgang)
- 3 - BK = schwarz; + BN = braun; - ≠BU = blau
- 4 Stecker M8 x 1, Farbkennzeichnung: BK = schwarz; BN = braun; BU = blau

**Befestigungselement für Schalter-
Befestigungselement für > 15 mm Hub**

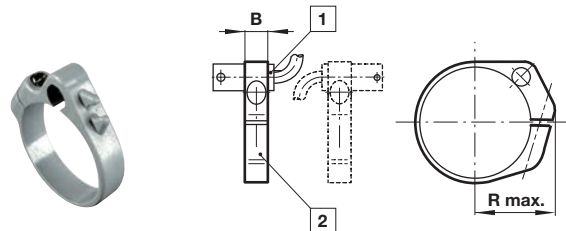

- 1 Magnetschalter
- 2 Befestigungselement

Ø	B	R max.	kg	Typ
10	8	16	0,01	QM/33/010/22
12	8	18	0,01	QM/33/012/22
16	10	20	0,01	QM/33/016/22
20	10	22	0,01	QM/33/020/22
25	10	24	0,01	QM/33/025/22

**Befestigungselement für Schalter-
Befestigungselement für < 15 mm Hub**

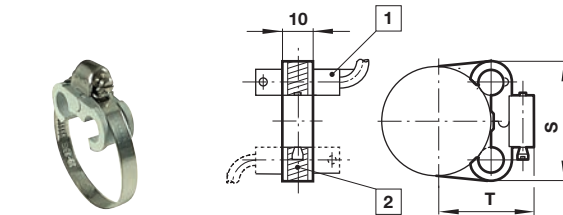

- 1 Magnetschalter
- 2 Befestigungselement

Ø	S	T	kg	Typ
10	27,5	19,5	0,01	QM/33/010/23
12	28,5	21,5	0,01	QM/33/016/23
16	29,5	23,5	0,01	QM/33/016/23
20	29,5	26	0,01	QM/33/020/23
25	31,5	28,5	0,01	QM/33/025/23

Technische Daten - elektronischer Magnetschalter - weitere Information siehe Datenblatt N/de 4.3.007

Symbol	Spannung (V DC)	Schaltstrom max. (mA)	Funktion	Temperatur (°C)	LED	Schutzart	Stecker	Kabel-länge (m)	An-schluss-kabel	Ge-wicht (g)	Typ
	10 ... 30	150	PNP	-40 ... +80	•	IP67	—	2, 5 or 10	PVC 3 x 0,12	37	M/50/EAP/*V
	10 ... 30	150	PNP	-40 ... +80	•	IP68	—	5	PUR 3 x 0,14	37	M/50/EAP/5U
	10 ... 30	150	PNP	-40 ... +80	•	IP67	M8 x 1	0,3	PVC 3 x 0,14	16	M/50/EAP/CP *1)
	10 ... 30	150	PNP	-40 ... +80	•	IP67	M12 x 1	0,3	PVC 3 x 0,14	16	M/50/EAP/CC *1)
	10 ... 30	150	NPN	-40 ... +80	•	IP67	—	2, 5 or 10	PVC 3 x 0,12	37	M/50/EAN/*V
	10 ... 30	150	Schließer	-40 ... +80	•	IP67	M8 x 1	0,3	PVC 3 x 0,14	16	M/50/EAN/CP *1)

* Bitte Kabellänge einfügen; *1) Kabel mit Steckdose; Farbkennzeichnung: BK = schwarz, BN = braun, BU = blau

Abmessungen

M/50/EAP/*V,
M/50/EAN/*V
Kabellänge L = 2, 5 oder 10 m

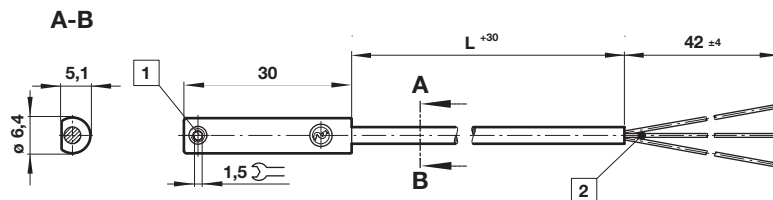

Abmessungen in mm
Projection/First angle



M/50/EAP/CP,
M/50/EAN/CP

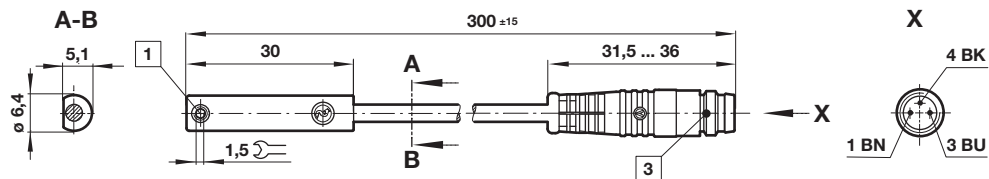

M/50/EAP/CC

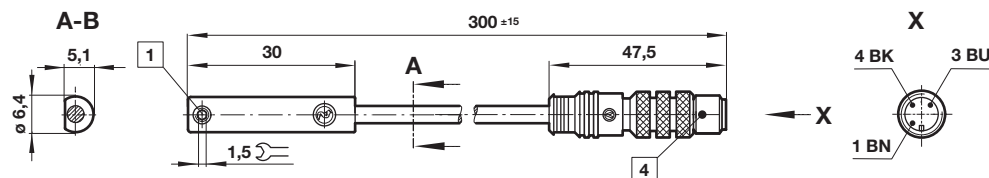

- 1 Feststellschraube
- 2 Farbkennzeichnung: BK = schwarz; BN = braun; BU = blau
- 3 Stecker M8 x 1
- 4 Stecker M12 x 1

Zubehör

Steckdose mit Kabel



Kabel	Kabellänge (m)	Gewicht (kg)	Stecker	Typ
PVC 3 x 0,25	5 m	0,18	M8 x 1	M/P73001/5
PUR 3 x 0,25	5 m	0,18	M8 x 1	M/P73002/5
PUR 3 x 0,34	5 m	0,21	M12 x 1	M/P34594/5

Sicherheitshinweise

Diese Produkte sind ausschließlich in Druckluftsystemen zu verwenden. Sie sind dort einzusetzen, wo die unter »Technische Merkmale/-Daten« aufgeführten Werte nicht überschritten werden. Berücksichtigen Sie bitte die entsprechende Katalogseite. Vor dem Einsatz der Produkte bei nicht industriellen Anwendungen, in lebenserhaltenden- oder anderen Systemen, die nicht in den veröffentlichten Anleitungsunterlagen enthalten sind, wenden Sie sich bitte direkt an IMI Precision Engineering, Norgren GmbH. Durch Missbrauch, Verschleiß oder Störungen können in Pneumatik-

systemen verwendete Komponenten auf verschiedene Arten versagen. Systemauslegern wird dringend empfohlen, die Störungsarten aller in Pneumatiksystemen verwendeten Komponententeile zu berücksichtigen und ausreichende Sicherheitsvorkehrungen zu treffen, um Verletzungen von Personen sowie Beschädigungen der Geräte im Falle einer solchen Störung zu verhindern. Systemausleger sind verpflichtet, Sicherheitshinweise für den Endbenutzer im Betriebshandbuch zu vermerken, wenn der Störungs-schutz nicht ausreichend gewährleistet ist.