

Druckluftwerkzeuge - Zubehör

Inline-Filter

bis 2800 l/min

Anwendung: Filter zum direkten Einbau in eine Druckluftleitung, einen Schlauch oder direkt vor ein Druckluftwerkzeug
Werkstoffe: Gehäuse: Messing vernickelt, Filter: Sinterbronze, Dichtungen: NBR
Temperaturbereich: 0°C bis max. +80°C
Eingangsdruck: max. 12 bar
Filterfeinheit: 40 µm

Typ iG/iG	Typ iG/AG	Gewinde	Durchfluss* ca.	L	SW
iLF 18	iLF 18 iA	G 1/8"	600 l/min.	36	17
iLF 14	iLF 14 iA	G 1/4"	1250 l/min.	42	19
iLF 38	iLF 38 iA	G 3/8"	2100 l/min.	54	24
iLF 12	iLF 12 iA	G 1/2"	2800 l/min.	62	30

* bei 6 bar Eingangsdruck

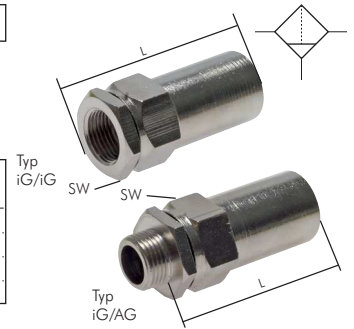

Inline-Öler für Druckluftwerkzeuge

Eingangsdruck: max. 8 bar
Hinweis: Für Druckluftgeräte mit starken Vibrationen, empfehlen wir den Öler mit einem kurzen Schlauch an das Gerät anzuschließen.

Vorteile: • Dieser Öler wird direkt an dem Druckluftwerkzeug angebracht. Durch den kurzen Weg vom Öler zum Gerät ist eine gleichbleibende Ölversorgung gewährleistet. Der Füllstand ist stets sichtbar.

Typ	Eingang (iG)	Ausgang (AG)	Durchfluss ca.	Ölvorrat
PT 1025	Rp 1/4"	R 1/4"	800 l/min	3,5 cm³

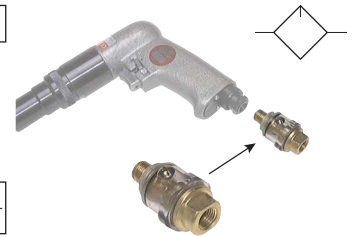

Drehgelenke, schwenkbar

für Werkzeuge

Verwendung: Für geringe Drehbewegungen, z.B. Anschluss an Druckluftwerkzeuge, speziell für hängende Druckluftwerkzeuge

Werkstoffe: Messing vernickelt/Kunststoff
Temperaturbereich: 0°C bis max. +60°C
Betriebsdruck: 0 - 15 bar
Medien: Druckluft

Typ	Gewinde innen	Gewinde außen	Ausführung
Präzisionsausführung			360° drehbar
DREHGELENK 14	R 1/4" (kon)	R 1/4"	3-fach
DREHGELENK 38	R 3/8" (kon)	R 3/8"	2-fach
DREHGELENK 12	R 1/2" (kon)	R 1/2"	2-fach
Standardausführung			
DREHGELENK 14 B	Rp 1/4"	R 1/4"	2-fach

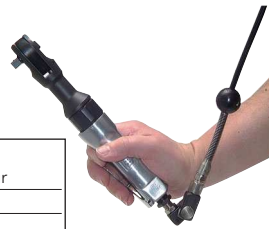

Drehgelenke, schwenkbar

für Werkzeuge

Verwendung: Für langsame Drehbewegungen, z.B. um das Verdrehen von Schläuchen zu vermeiden
Werkstoffe: Stahl vernickelt
Temperaturbereich: 0°C bis max. +60°C
Betriebsdruck: 0 - 15 bar
Medien: Druckluft

Typ	Gewinde außen	Gewinde innen	Kupplungsstecker
DG 1414 IA	R 1/4"	G 1/4"	---
DG 3838 IA	R 3/8"	G 3/8"	---
DG 14 KSNW7	G 1/4"	---	NW 7,2

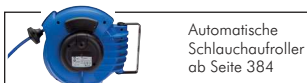
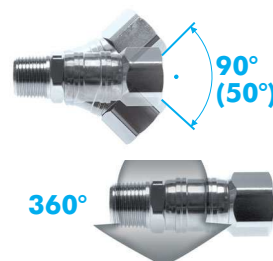

Automatische Schlauchaufroller ab Seite 384



Wand-schlauchhalter auf Seite 386

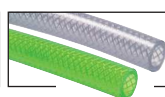

PVC-Gewebe-schläuche auf Seite 388



Wartungseinheiten ab Seite 558



Atem- & Gehörschutz Seite 1071



Schmierfett und Pressen ab Seite 1049



Pneumatik-,Hydraulik- & Kompressoren-Öl auf Seite 1048



LOCTITE Flüssigdichtungen, Dichtringe & Bänder ab Seite 1010

Alle Angaben verstehen sich als unverbindliche Richtwerte! Für nicht schriftlich bestätigte Datenauswahl übernehmen wir keine Haftung. Druckangaben beziehen sich, soweit nicht anders angegeben, auf Flüssigkeiten der Gruppe II bei +20°C.