

# Gegenmutter - A-INL-PG9-P-LG

1424549

<https://www.phoenixcontact.com/de/produkte/1424549>

Bitte beachten Sie, dass die in diesem PDF-Dokument angezeigten Daten aus unserem Online-Katalog generiert wurden. Bitte finden Sie die vollständigen Daten in der Benutzer-Dokumentation. Es gelten unsere Allgemeinen Nutzungsbedingungen für Downloads.

Gegenmutter, Anschlussgewinde: Pg9, Farbe: lichtgrau



## Kaufmännische Daten

|  |                      |
|--|----------------------|
| Artikelnummer                            | 1424549              |
| Verpackungseinheit                       | 10 Stück             |
| Mindestbestellmenge                      | 1 Stück              |
| Verkaufsschlüssel                        | D1 - Steckverbinder  |
| Produktschlüssel                         | BF7DZX               |
| Katalogseite                             | Seite 687 (C-2-2019) |
| GTIN                                     | 4055626374536        |
| Gewicht pro Stück (inklusive Verpackung) | 1,96 g               |
| Gewicht pro Stück (exklusive Verpackung) | 1,88 g               |
| Zolltarifnummer                          | 39269097             |
| Ursprungsland                            | TR                   |

# Gegenmutter - A-INL-PG9-P-LG

1424549

<https://www.phoenixcontact.com/de/produkte/1424549>

## Technische Daten

### Artikeleigenschaften

|            |             |
|------------|-------------|
| Produkttyp | Flachmutter |
|------------|-------------|

### Maße

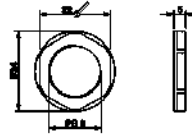
|                              |  |
|------------------------------|--|
| Maßzeichnung                 |  |
| Länge                        | 5 mm   |
| Durchmesser Anschlussgewinde | 15,2 mm  |
| Schlüsselweite Kontermutter  | 22 mm  |
| Sechskant Eckmaß             | 24 mm  |
| Gewindeart Anschlussseite    | Pg9  |

### Materialangaben

|                                |           |
|--------------------------------|-----------|
| Farbe                          | lichtgrau |
| Material                       | PA 6.6 GF |
| Brennbarkeitsklasse nach UL 94 | V2        |

### Kabel / Leitung

|                 |    |
|-----------------|----|
| Halogenfreiheit | ja |
|-----------------|----|

### Umwelt- und Lebensdauerbedingungen

|                               |                   |
|-------------------------------|-------------------|
| Umgebungsbedingungen          |                   |
| Umgebungstemperatur (Betrieb) | -40 °C ... 100 °C |

# Gegenmutter - A-INL-PG9-P-LG

1424549

<https://www.phoenixcontact.com/de/produkte/1424549>



## Zeichnungen

Maßzeichnung

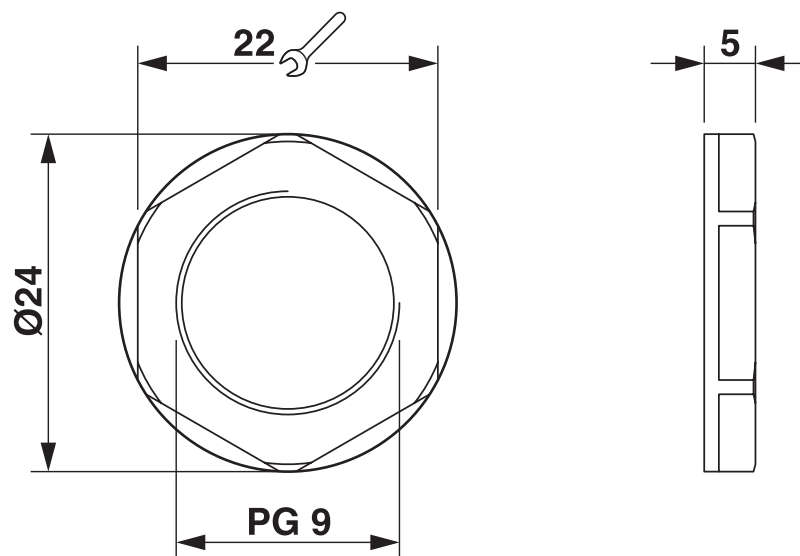

1424549

<https://www.phoenixcontact.com/de/produkte/1424549>

## Klassifikationen

### ECLASS

|               |          |
|---------------|----------|
| ECLASS-9.0    | 27144424 |
| ECLASS-10.0.1 | 27144424 |
| ECLASS-11.0   | 27144424 |

### ETIM

|          |          |
|----------|----------|
| ETIM 8.0 | EC000940 |
|----------|----------|

### UNSPSC

|             |          |
|-------------|----------|
| UNSPSC 21.0 | 31161700 |
|-------------|----------|

# Gegenmutter - A-INL-PG9-P-LG



1424549

<https://www.phoenixcontact.com/de/produkte/1424549>

## Environmental Product Compliance

|            |   |
|------------|---|
| China RoHS | Zeitraum für bestimmungsgemäße Verwendung: unbegrenzt = EFUP-e<br>Keine Gefahrstoffe über den Grenzwerten |
|------------|---|

Phoenix Contact 2023 © - Alle Rechte vorbehalten  
<https://www.phoenixcontact.com>

PHOENIX CONTACT Deutschland GmbH  
Flachmarktstraße 8  
D-32825 Blomberg  
+49 52 35/3-1 20 00  
[info@phoenixcontact.de](mailto:info@phoenixcontact.de)