

## Geschlitzte Klemmringe - Ausführung B1 und B2

**Werkstoff:** Stahl C45 brüniert, Schraube Stahl 12.9.  
Edelstahl 1.4305 (V2A),  
Schraube Edelstahl A2-70.



**Ausf. B1:** Mit zwei axialen Befestigungsbohrungen.

**Ausf. B2:** Mit zwei axialen Befestigungsbohrungen mit Senkung für Zylinderschrauben DIN 912.

Das Gewinde der Klemmschraube DIN 912 ist mit einer Polyamidschicht überzogen.

Breitentoleranz b: +0,08 mm  
-0,25 mm

Temperaturbereich: -40°C bis +175°C.

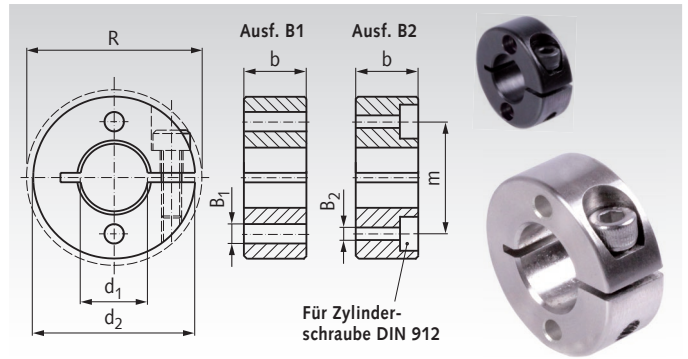

Bestellangaben: z.B.: Art.-Nr. 623 110 00B1, geschlitzter Klemmring B1, Stahl, 10 mm

| Artikel-Nr.<br>Ausf. B1<br>Stahl brüniert | Artikel-Nr.<br>Ausf. B1<br>Edelstahl | Artikel-Nr.<br>Ausf. B2<br>Stahl brüniert | Artikel-Nr.<br>Ausf. B2<br>Edelstahl | d <sub>1</sub><br>mm | d <sub>2</sub><br>mm | R <sub>max.</sub><br>mm | b<br>mm | Schraube<br>DIN912 | m<br>mm | B1<br>mm | G <sub>1</sub> *<br>mm | B2<br>mm | G <sub>2</sub> **<br>mm | Gewicht<br>g |
|---|--------------------------------------|---|--------------------------------------|----------------------|----------------------|-------------------------|---------|--------------------|---------|----------|------------------------|----------|-------------------------|--------------|
| 623 110 00B1                              | 623 991 10B1                         | 623 110 00B2                              | 623 991 10B2                         | 10                   | 28                   | -                       | 9       | M3 x 10            | 19      | 3,5      | M3                     | 3,0      | M2,5                    | 32           |
| 623 112 00B1                              | 623 991 12B1                         | 623 112 00B2                              | 623 991 12B2                         | 12                   | 30                   | 31,8                    | 11      | M4 x 12            | 21      | 4,5      | M4                     | 3,5      | M3                      | 43           |
| 623 114 00B1                              | 623 991 14B1                         | 623 114 00B2                              | 623 991 14B2                         | 14                   | 32                   | 33,9                    | 11      | M4 x 14            | 23      | 4,5      | M4                     | 3,5      | M3                      | 48           |
| 623 115 00B1                              | 623 991 15B1                         | 623 115 00B2                              | 623 991 15B2                         | 15                   | 36                   | 39,4                    | 13      | M5 x 16            | 25,5    | 5,5      | M5                     | 4,5      | M4                      | 71           |
| 623 116 00B1                              | 623 991 16B1                         | 623 116 00B2                              | 623 991 16B2                         | 16                   | 38                   | 39,4                    | 13      | M5 x 16            | 27      | 5,5      | M5                     | 4,5      | M4                      | 81           |
| 623 118 00B1                              | 623 991 18B1                         | 623 118 00B2                              | 623 991 18B2                         | 18                   | 40                   | 41,2                    | 13      | M5 x 16            | 29      | 5,5      | M5                     | 4,5      | M4                      | 89           |
| 623 120 00B1                              | 623 991 20B1                         | 623 120 00B2                              | 623 991 20B2                         | 20                   | 42                   | 46,4                    | 15      | M6 x 16            | 31      | 5,5      | M5                     | 4,5      | M4                      | 107          |
| 623 122 00B1                              | 623 991 22B1                         | 623 122 00B2                              | 623 991 22B2                         | 22                   | 46                   | 48,1                    | 15      | M6 x 16            | 34      | 6,5      | M6                     | 5,5      | M5                      | 128          |
| 623 125 00B1                              | 623 991 25B1                         | 623 125 00B2                              | 623 991 25B2                         | 25                   | 48                   | 50,8                    | 15      | M6 x 16            | 36,5    | 6,5      | M6                     | 5,5      | M5                      | 132          |
| 623 128 00B1                              | 623 991 28B1                         | 623 128 00B2                              | 623 991 28B2                         | 28                   | 54                   | -                       | 15      | M6 x 16            | 41      | 6,5      | M6                     | 5,5      | M5                      | 172          |
| 623 130 00B1                              | 623 991 30B1                         | 623 130 00B2                              | 623 991 30B2                         | 30                   | 56                   | 58,6                    | 15      | M6 x 18            | 43      | 6,5      | M6                     | 5,5      | M5                      | 176          |
| 623 132 00B1                              | 623 991 32B1                         | 623 132 00B2                              | 623 991 32B2                         | 32                   | 58                   | 58,6                    | 15      | M6 x 18            | 45      | 6,5      | M6                     | 5,5      | M5                      | 190          |
| 623 135 00B1                              | 623 991 35B1                         | 623 135 00B2                              | 623 991 35B2                         | 35                   | 60                   | 61,6                    | 15      | M6 x 18            | 47,5    | 6,5      | M6                     | 5,5      | M5                      | 196          |
| 623 138 00B1                              | 623 991 38B1                         | 623 138 00B2                              | 623 991 38B2                         | 38                   | 66                   | -                       | 15      | M6 x 18            | 52      | 6,5      | M6                     | 5,5      | M5                      | 230          |
| 623 140 00B1                              | 623 991 40B1                         | 623 140 00B2                              | 623 991 40B2                         | 40                   | 66                   | -                       | 15      | M6 x 18            | 53      | 6,5      | M6                     | 5,5      | M5                      | 225          |
| 623 145 00B1                              | 623 991 45B1                         | 623 145 00B2                              | 623 991 45B2                         | 45                   | 76                   | 79,4                    | 19      | M8 x 25            | 60,5    | 8,5      | M8                     | 6,5      | M6                      | 379          |
| 623 150 00B1                              | 623 991 50B1                         | 623 150 00B2                              | 623 991 50B2                         | 50                   | 82                   | 84,2                    | 19      | M8 x 25            | 66      | 8,5      | M8                     | 6,5      | M6                      | 428          |

\* Passende Schraubengröße für B1. \*\* Passende Schraubengröße für B2.

## Geteilte Klemmringe - Ausführung B1 und B2

**Werkstoff:** Stahl C45 brüniert, Schrauben Stahl 12.9.  
Edelstahl 1.4305 (V2A),  
Schrauben Edelstahl A2-70.



**Ausf. B1:** Mit zwei axialen Befestigungsbohrungen.

**Ausf. B2:** Mit zwei axialen Befestigungsbohrungen mit Senkung für Zylinderschrauben DIN 912.

Die Gewinde der Klemmschrauben DIN 912 sind mit einer Polyamidschicht überzogen.

Breitentoleranz b: +0,08 mm  
-0,25 mm

Temperaturbereich: -40°C bis +175°C.

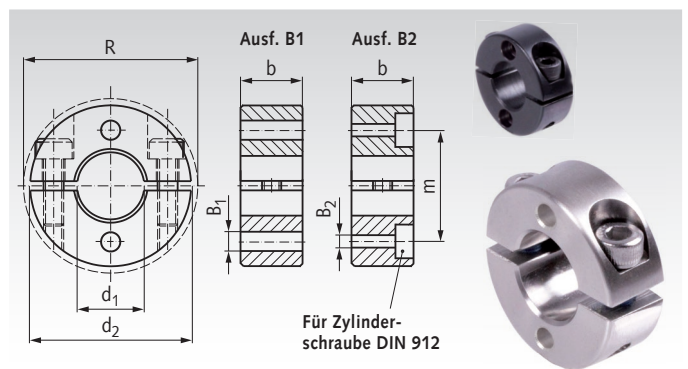

Bestellangaben: z.B.: Art.-Nr. 623 410 00B1, geteilter Klemmring B1, Stahl, 10 mm

| Artikel-Nr.<br>Ausf. B1<br>Stahl brüniert | Artikel-Nr.<br>Ausf. B1<br>Edelstahl | Artikel-Nr.<br>Ausf. B2<br>Stahl brüniert | Artikel-Nr.<br>Ausf. B2<br>Edelstahl | d <sub>1</sub><br>mm | d <sub>2</sub><br>mm | R <sub>max.</sub><br>mm | b<br>mm | Schrauben<br>DIN912 | m<br>mm | B1<br>mm | G <sub>1</sub> *<br>mm | B2<br>mm | G <sub>2</sub> **<br>mm | Gewicht<br>g |
|---|--------------------------------------|---|--------------------------------------|----------------------|----------------------|-------------------------|---------|---------------------|---------|----------|------------------------|----------|-------------------------|--------------|
| 623 410 00B1                              | 623 994 10B1                         | 623 410 00B2                              | 623 994 10B2                         | 10                   | 28                   | -                       | 9       | M3 x 10             | 19      | 3,5      | M3                     | 3,0      | M2,5                    | 34           |
| 623 412 00B1                              | 623 994 12B1                         | 623 412 00B2                              | 623 994 12B2                         | 12                   | 30                   | 31,8                    | 11      | M4 x 12             | 21      | 4,5      | M4                     | 3,5      | M3                      | 44           |
| 623 414 00B1                              | 623 994 14B1                         | 623 414 00B2                              | 623 994 14B2                         | 14                   | 32                   | 33,9                    | 11      | M4 x 14             | 23      | 4,5      | M4                     | 3,5      | M3                      | 49           |
| 623 415 00B1                              | 623 994 15B1                         | 623 415 00B2                              | 623 994 15B2                         | 15                   | 36                   | 39,4                    | 13      | M5 x 16             | 25,5    | 5,5      | M5                     | 4,5      | M4                      | 74           |
| 623 416 00B1                              | 623 994 16B1                         | 623 416 00B2                              | 623 994 16B2                         | 16                   | 38                   | 39,4                    | 13      | M5 x 16             | 27      | 5,5      | M5                     | 4,5      | M4                      | 83           |
| 623 418 00B1                              | 623 994 18B1                         | 623 418 00B2                              | 623 994 18B2                         | 18                   | 40                   | 41,2                    | 13      | M5 x 16             | 29      | 5,5      | M5                     | 4,5      | M4                      | 91           |
| 623 420 00B1                              | 623 994 20B1                         | 623 420 00B2                              | 623 994 20B2                         | 20                   | 42                   | 46,4                    | 15      | M6 x 16             | 31      | 5,5      | M5                     | 4,5      | M4                      | 111          |
| 623 422 00B1                              | 623 994 22B1                         | 623 422 00B2                              | 623 994 22B2                         | 22                   | 46                   | 48,1                    | 15      | M6 x 16             | 34      | 6,5      | M6                     | 5,5      | M5                      | 132          |
| 623 425 00B1                              | 623 994 25B1                         | 623 425 00B2                              | 623 994 25B2                         | 25                   | 48                   | 50,8                    | 15      | M6 x 16             | 36,5    | 6,5      | M6                     | 5,5      | M5                      | 138          |
| 623 428 00B1                              | 623 994 28B1                         | 623 428 00B2                              | 623 994 28B2                         | 28                   | 54                   | -                       | 15      | M6 x 16             | 41      | 6,5      | M6                     | 5,5      | M5                      | 177          |
| 623 430 00B1                              | 623 994 30B1                         | 623 430 00B2                              | 623 994 30B2                         | 30                   | 56                   | 58,6                    | 15      | M6 x 18             | 43      | 6,5      | M6                     | 5,5      | M5                      | 184          |
| 623 432 00B1                              | 623 994 32B1                         | 623 432 00B2                              | 623 994 32B2                         | 32                   | 58                   | 58,6                    | 15      | M6 x 18             | 45      | 6,5      | M6                     | 5,5      | M5                      | 195          |
| 623 435 00B1                              | 623 994 35B1                         | 623 435 00B2                              | 623 994 35B2                         | 35                   | 60                   | 61,6                    | 15      | M6 x 18             | 47,5    | 6,5      | M6                     | 5,5      | M5                      | 197          |
| 623 438 00B1                              | 623 994 38B1                         | 623 438 00B2                              | 623 994 38B2                         | 38                   | 66                   | -                       | 15      | M6 x 18             | 52      | 6,5      | M6                     | 5,5      | M5                      | 239          |
| 623 440 00B1                              | 623 994 40B1                         | 623 440 00B2                              | 623 994 40B2                         | 40                   | 66                   | -                       | 15      | M6 x 18             | 53      | 6,5      | M6                     | 5,5      | M5                      | 234          |
| 623 445 00B1                              | 623 994 45B1                         | 623 445 00B2                              | 623 994 45B2                         | 45                   | 76                   | 79,4                    | 19      | M8 x 25             | 60,5    | 8,5      | M8                     | 6,5      | M6                      | 395          |
| 623 450 00B1                              | 623 994 50B1                         | 623 450 00B2                              | 623 994 50B2                         | 50                   | 82                   | 84,2                    | 19      | M8 x 25             | 66      | 8,5      | M8                     | 6,5      | M6                      | 444          |

\* Passende Schraubengröße für B1. \*\* Passende Schraubengröße für B2.