

Technisch specificatieblad

Apparatuurdrager SL 2GT20110

Artikelnr. 6132250



Apparatuurdrager met prefab 2-voudige contactdoos met randaarde voor de plintgoot in kanaalbreedte 110 mm.

Wordt vastgeschroefd op de wand boven het kanaalsysteem.



PVC Polyvinylchloride

Stamgegevens

Bestelnr.	6132250
Type	SL2GT20110 rws
Omschrijving 1	Inbouwdoosdrager
Kleur	zuiver wit
RAL-nummer	9010
Materiaal	Polyvinylchloride
Materiaal-afk.	PVC
Kleinste verkoop-eenheid (VG)	1 Stuk
Gewicht	15,40 kg/100 st.

Technische gegevens

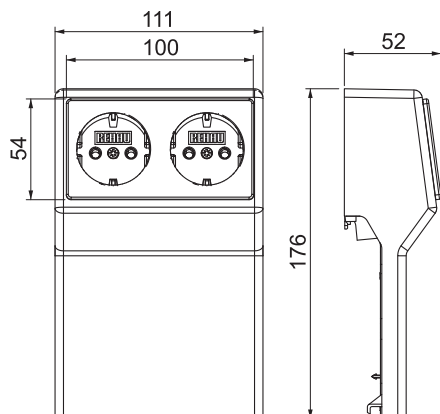

Lengte	52,00 mm
Breedte	111,00 mm
Zijhoogte	176,00 mm
Aantal eenheden	1
Uitrusting	2xSCHUKO-contactdoos
Decor	zonder
Halogeenvrij	<input type="checkbox"/>
Montagetype installatieapparaat	Prefab