

# Ersatzteilliste CUTBEND-Komponenten- Schneide- und Biegemaschine Typ CUTBEND 0,8 mm

# CUTBEND

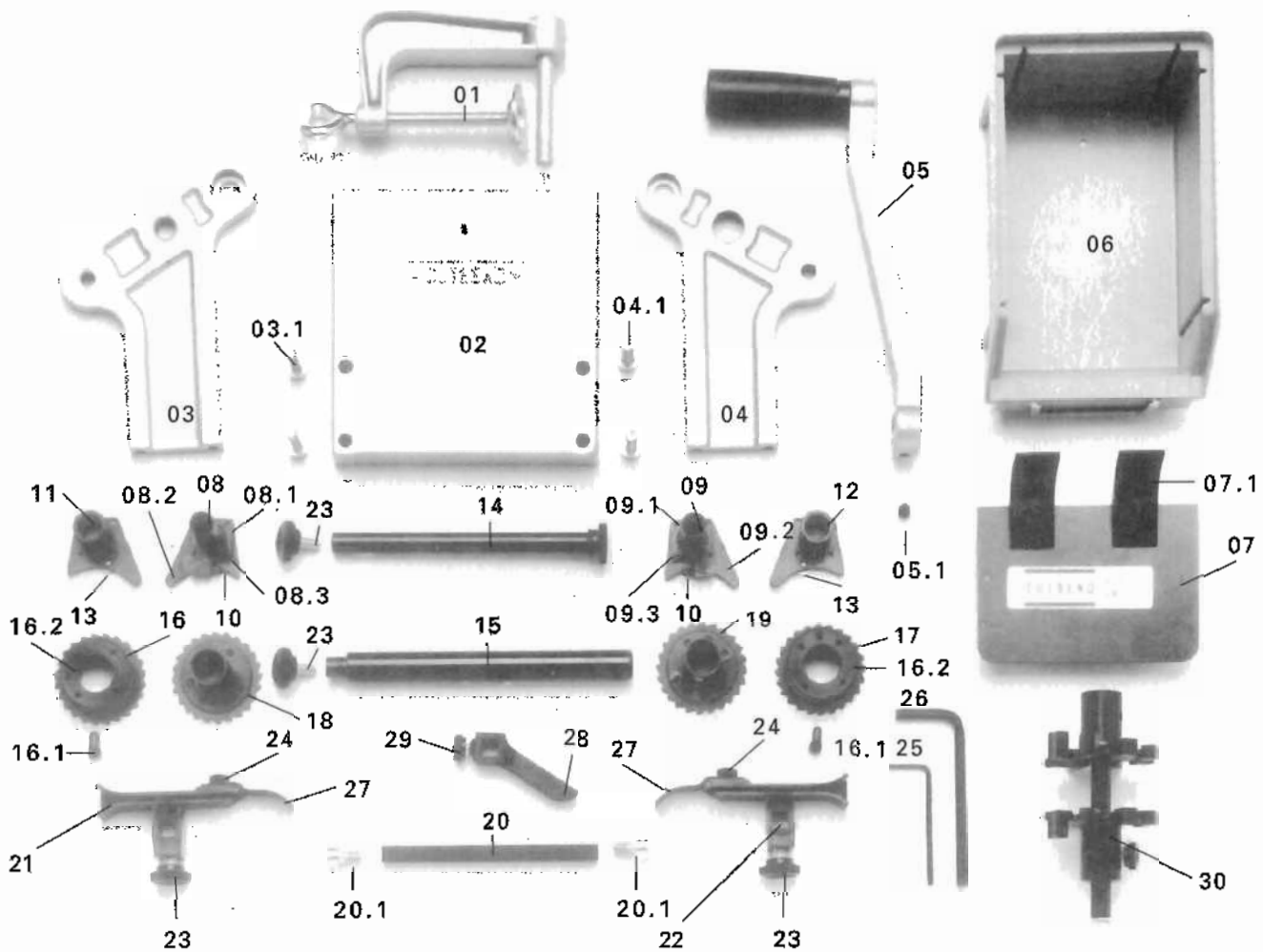

Pos.	Art.-Nr.	
01	259.0002	Schraubzwinde
02	320.1000	Grundplatte
03	320.1001	Seitenplatte links
03.1	262.6000	Inbusschraube M6 x 25
04	320.1002	Seitenplatte rechts
04.1	262.6000	Inbusschraube M6 x 25
05	320.1003	Hebel mit Griff
05.1	262.6001	Inbusschraube angespitzt M6 x 6
06	320.1004	Behälter
07	420.1005	Deckel mit Abstreifer
07.1	320.1006	Abstreifer zu Deckel
08	420.1000	Biegeeinheit links 0,8 mm
08.1	320.1007	Federsupport zu Biegeeinheit 0,8 mm L
08.2	320.1008	Führungsplatte zu Biegeeinheit 0,8 mm L
08.3	262.3000	Senkschraube M2 x 4
09	420.1001	Biegeeinheit rechts 0,8 mm
09.1	320.1009	Federsupport zu Biegeeinheit 0,8 mm R
09.2	320.1010	Führungsplatte zu Biegeeinheit 0,8 mm R
09.3	262.3000	Senkschraube M2 x 4
10	320.1011	Biegefeder mit Niet 0,8
11	420.1008	Schneideeinheit links 0,5-0,8 mm
12	420.1009	Schneideeinheit rechts 0,5-0,8 mm
13	320.1012	Ersatzmesser mit Schrauben (Set) 0 + o

Pos.	Art.-Nr.	
14	320.1013	Obere Achse
15	320.1014	Mittlere Welle
16	420.1014	Schneiderad links 0,5-0,8 mm
16.1	320.1015	Feststellschraube
16.2	262.3004	Senkschraube M3 x 5
17	420.1015	Schneiderad rechts 0,5-0,8 mm
18	420.1020	Biegerad links 0,8 mm
19	420.1021	Biegerad rechts 0,8 mm
20	320.1016	Vierkantstange
20.1	262.6004	Inbusschraube M6 x 12
21	320.1017	Bandführung links
22	320.1018	Bandführung rechts
23	262.6002	Rändelschraube M6 x 12
24	262.3001	Rändelschraube M3 x 4
25	272.0006	6kt-Schlüssel 2,5 mm
26	272.0004	6kt-Schlüssel 5 mm
27	320.1019	Niederhalteblech
28	320.1005	Abstreifer
29	262.4000	Rändelschraube M4 x 8
30	420.1032	Einstellstern metrisch/inch