

Metall-Gummipuffer AT

Werkstoff: Metallteile: Stahl, verzinkt.
Elastomer: Naturkautschuk Härte 55° Shore A.

Einfache und preiswerte Standard-Elemente für elastische Lagerungen. Bei Schubbeanspruchung sind sie wesentlich geringer belastbar als bei Druckbeanspruchung. Dies ist zu berücksichtigen beim Auftreten horizontaler Massenkräfte bzw. bei auftretendem Riemenzug. Die verarbeiteten Gummiqualitäten haben beste physikalische Eigenschaften.

Temperaturbereich: -40°C bis +80°C.

Bestellangaben: z.B.: Art.-Nr. 685 631 00, Metall-Gummipuffer AT 20x15

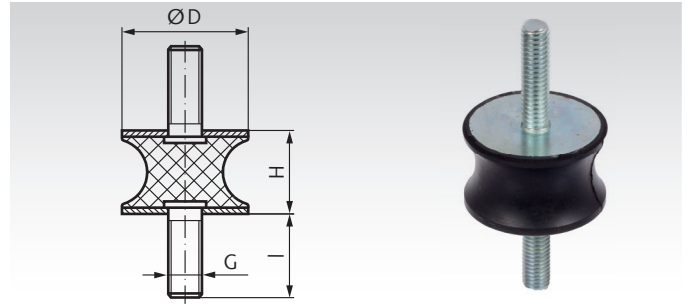

Artikel-Nr.	D mm	H mm	G mm	l mm	Druckbeanspruchung		Gewicht g
					Federrate CD mittel N/mm	Zul. Belastung F _{zul.*} N	
685 631 00	20	15	M6	18	100	300	15
685 635 00	30	20	M8	20	150	700	46
685 641 00	40	48	M8	23	160	900	88
685 645 00	50	30	M10	33	210	1100	140
685 651 00	75	40	M12	37	600	3000	369
685 655 00	100	55	M16	42	850	4100	975

* F_{zul.}: Hinweistext Seite 782.

Metall-Gummipuffer CT

Werkstoff: Metallteile: Stahl, verzinkt.
Elastomer: Naturkautschuk Härte 55° Shore A.

Einfache und preiswerte Standard-Elemente für elastische Lagerungen. Bei Schubbeanspruchung sind sie wesentlich geringer belastbar als bei Druckbeanspruchung. Dies ist zu berücksichtigen beim Auftreten horizontaler Massenkräfte bzw. bei auftretendem Riemenzug. Die verarbeiteten Gummiqualitäten haben beste physikalische Eigenschaften.

Temperaturbereich: -40°C bis +80°C.

Bestellangaben: z.B.: Art.-Nr. 685 721 00, Metall-Gummipuffer CT 10x10

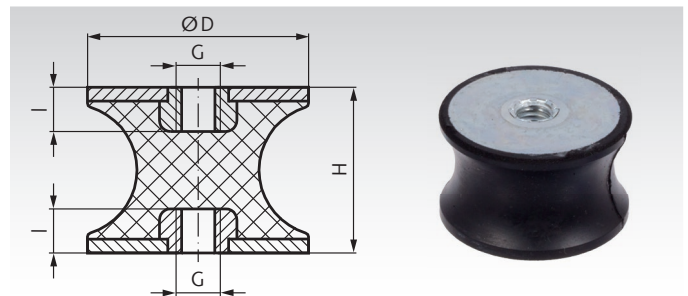

Artikel-Nr.	D mm	H mm	G mm	l mm	Druckbeanspruchung		Schubbeanspruchung		Gewicht g
					Federrate CD mittel N/mm	Zul. Belastung F _{zul.*} N	Federrate CS mittel N/mm	zul. Schub- belastung F _{zul.*} N	
685 721 00	10	10	M4	4	30	35	4	20	2
685 722 00	20	15	M6	6	65	275	10	35	8
685 723 00	30	20	M8	8	130	650	25	85	32
685 725 00	40	48	M8	8	145	870	80	130	109
685 727 00	50	30	M10	10	200	1000	63	240	72

* F_{zul.}: Hinweistext Seite 782 unten.