

# Verbinder - C-SCFFI 1,5/2,8X0,8



3240535

<https://www.phoenixcontact.com/de/produkte/3240535>

Bitte beachten Sie, dass die in diesem PDF-Dokument angezeigten Daten aus unserem Online-Katalog generiert wurden. Bitte finden Sie die vollständigen Daten in der Benutzer-Dokumentation. Es gelten unsere Allgemeinen Nutzungsbedingungen für Downloads.



Flachsteckhülse, vollisoliert, rot, 0,5 ... 1,5 mm<sup>2</sup>, für Stecker 2,8 x 0,8 mm

## Ihre Vorteile

- Hartgelötete Quetschzone für maximale Leiterauszugskräfte in Verbindung mit den CRIMPFOX RCI... Zangen
- Einfache und sichere Leitereinführung mit 'EASY ENTRY'
- Halogenfreiheit
- Elektrolytisch verzinkt

## Kaufmännische Daten

Artikelnummer	3240535
Verpackungseinheit	50 Stück
Mindestbestellmenge	1 Stück
Verkaufsschlüssel	B1 - Markierung Montage
Produktschlüssel	BH3451
Katalogseite	Seite 500 (C-3-2019)
GTIN	4046356528054
Gewicht pro Stück (inklusive Verpackung)	0,81 g
Gewicht pro Stück (exklusive Verpackung)	0,78 g
Zolltarifnummer	85366990
Ursprungsland	CN

# Verbinder - C-SCFFI 1,5/2,8X0,8

3240535

<https://www.phoenixcontact.com/de/produkte/3240535>

## Technische Daten

### Artikeleigenschaften

Produkttyp	Verbinder
------------	-----------

### Elektrische Eigenschaften

Sicherung	ja
-----------	----

### Maße

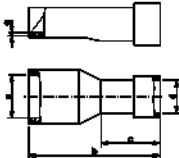
Maßzeichnung	
Breite	2,8 mm
Länge	19 mm
Länge Isolierstoffhülse	10,5 mm
Abisolierlänge maximal	7 mm
Materialstärke min.	0,25 mm
Innenmaß Isolierkragen	4,3 mm

### Materialangaben

Farbe	rot
Material	Messing
Brennbarkeitsklasse nach UL 94	V2
Beschichtung	elektrolytisch verzinkt
Isolierstoff	PA
Inhaltsstoffe	halogenfrei

### Umwelt- und Lebensdauerbedingungen

#### Umgebungsbedingungen

Umgebungstemperatur (Betrieb)	-20 °C ... 105 °C
Dauertemperatur	105 °C
Kurzzeittemperatur	120 °C

# Verbinder - C-SCFFI 1,5/2,8X0,8

3240535

<https://www.phoenixcontact.com/de/produkte/3240535>



## Zeichnungen

Maßzeichnung

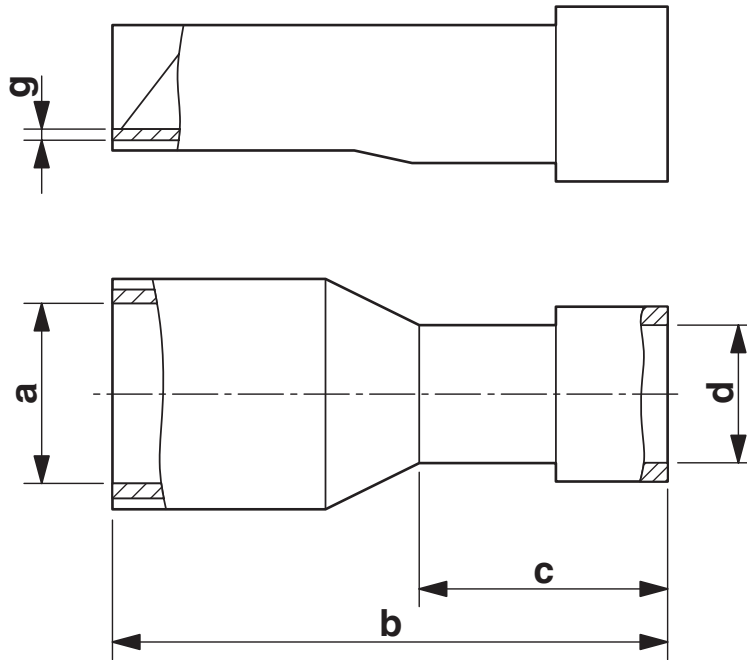

# Verbinder - C-SCFFI 1,5/2,8X0,8

3240535

<https://www.phoenixcontact.com/de/produkte/3240535>



## Klassifikationen

### ECLASS

ECLASS-9.0	27400204
ECLASS-10.0.1	27400204
ECLASS-11.0	27400204

### ETIM

ETIM 8.0	EC001052
----------	----------

### UNSPSC

UNSPSC 21.0	27121700
-------------	----------

# Verbinder - C-SCFFI 1,5/2,8X0,8

3240535

<https://www.phoenixcontact.com/de/produkte/3240535>



## Environmental Product Compliance

China RoHS	Zeitraum für bestimmungsgemäße Verwendung: unbegrenzt = EFUP-e
	Keine Gefahrstoffe über den Grenzwerten

Phoenix Contact 2023 © - Alle Rechte vorbehalten

<https://www.phoenixcontact.com>

PHOENIX CONTACT Deutschland GmbH

Flachsmarktstraße 8

D-32825 Blomberg

+49 52 35/3-1 20 00

[info@phoenixcontact.de](mailto:info@phoenixcontact.de)