

Spannsätze COM-L

Werkstoff: Stahl.

- Zur Befestigung einer Nabe (z.B. Antriebsrad, Rotor oder ähnliches) auf einer Welle.
- Für besonders hohe Drehmomente.
- Selbstzentrierend.
- Geringfügige axiale Verschiebung bei der Montage möglich.
- Rundlaufgenauigkeit 0,02 bis 0,04 mm.

Bestellangaben: z.B.: Art.-Nr. 615 511 25, Spannsatz COM-L, 25 mm

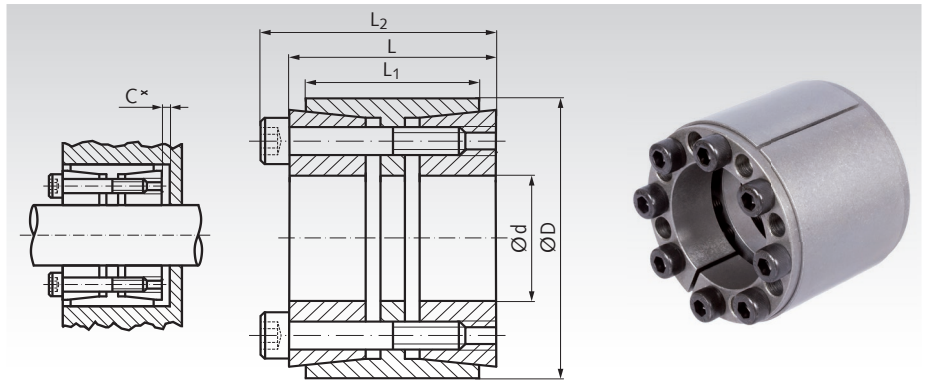

Artikel-Nr.	d mm	D mm	L ₁ mm	L mm	C* mm	L ₂ mm	Bei T _A übertragbar		Flächenpressung an Welle an Nabe		Spannschrauben DIN 912 12.9 Anz.x Größe	Gewicht kg	
							T Nm	F _{ax} kN	P _w N/mm ²	P _N N/mm ²			T _A Nm
615 511 25	25	55	32	40	4	46	810	65	288	98	6 x M6 x 35	17	0,35
615 511 28	28	55	32	40	4	46	950	65	268	102	6 x M6 x 35	17	0,42
615 511 30	30	55	32	40	4	46	970	68	241	98	6 x M6 x 35	17	0,40
615 511 35	35	60	44	54	5	60	1240	70	157	83	7 x M6 x 45	17	0,60
615 511 38	38	75	44	54	5	62	2780	145	263	117	7 x M8 x 50	41	1,15
615 511 40	40	75	44	54	5	62	3020	146	293	121	7 x M8 x 50	41	0,59
615 511 42	42	75	44	54	5	62	3150	151	248	116	7 x M8 x 50	41	1,25
615 511 45	45	75	44	54	5	62	3390	151	261	121	7 x M8 x 50	41	0,74
615 511 48	48	80	56	64	4	72	3920	159	161	96	8 x M8 x 55	41	1,30
615 511 50	50	80	56	64	4	72	4110	163	156	97	8 x M8 x 55	41	1,26
615 511 55	55	85	56	64	4	72	4370	164	137	89	8 x M8 x 55	41	1,36
615 511 60	60	90	56	64	4	72	6320	211	167	111	10 x M8 x 55	41	1,46
615 511 65	65	95	56	64	4	72	7100	217	160	109	10 x M8 x 55	41	1,55
615 511 70	70	110	70	78	4	88	11730	314	184	117	10 x M10 x 60	83	2,9
615 511 75	75	115	70	78	5	88	11900	340	159	104	10 x M10 x 60	83	3,0
615 511 80	80	120	70	78	5	88	16400	392	196	130	12 x M10 x 60	83	3,3
615 511 85	85	125	70	78	5	88	16600	400	175	119	12 x M10 x 60	83	3,4
615 511 90	90	130	70	78	5	88	18000	400	169	116	12 x M10 x 60	83	3,5
615 511 95	95	135	70	78	5	88	19000	412	160	112	12 x M10 x 60	83	3,7
615 512 00	100	145	90	100	6	112	27900	559	165	113	12 x M12 x 80	145	5,5

* Bei Verwendung in einer Stufenbohrung ist zur Demontage der Freiraum C vorzusehen.

Diese Spannsätze sind in vielen weiteren Größen bis d=300mm für 444.000Nm lieferbar.
Preis und Lieferzeit auf Anfrage.

T = Übertragbares Drehmoment bei F_{ax} = 0.
F_{ax} = Übertragbare Axialkraft bei T = 0.
P_w = Flächenpressung auf die Welle.
P_N = Flächenpressung auf die Nabe.
T_A = Anzugsdrehmoment der Schrauben.

Passungen

Welle h8, Nabe H8.
Rautiefe Welle/Nabe R_z
max. 12,5 µm.

Montage

Spannsatz leicht geölt einbauen,
kein MoS2 oder Fett verwenden.
Schrauben gegenüberliegend
versetzt in mehreren Stufen auf
Anzugsdrehmoment T_A anziehen.
Zur Erleichterung der Montage
können der Außenring und der
hintere Spannring mit Schrauben
über die Abdrückgewinde fixiert
werden.

Demontage

Sämtliche Spannschrauben entfernen und in die freien Abdrückgewinde
des vorderen Spannrings einschrauben, bis dieser sich löst.
Danach die Schrauben in die freien Abdrückgewinde des Außenringes
einschrauben, bis sich der hintere Spannring löst.