

Vérins de nivellement avec compensation à rotule et contre-écrou

Description de l'article/illustrations du produit



Description

Finition :

Version standard galvanisée, passivée bleue.

Finition inox naturel

Nota :

Les vérins de nivellement avec rondelle de compensation à billes et contre-écrou sont utilisés pour la mise en place et l'alignement de moteurs, de modules, d'éléments de motorisation et de lignes de production. Ils permettent une installation précise lors du montage de surfaces d'appui inclinées jusqu'à un angle d'env. 4°. Le contre-écrou sert ici à conserver un réglage prédéfini.

Ils se caractérisent par leur plage de réglage importante, comprise entre 10 et 39 mm.

La charge statique supplémentaire F1 est obtenue après déduction de la force de précontrainte (vis 8.8, $\mu m = 0,125$) de la charge totale F.

Accessoires :

K0691 Rondelles de compensation à rotule.

K0787 Clé à ergot DIN 1810A extension de gamme.

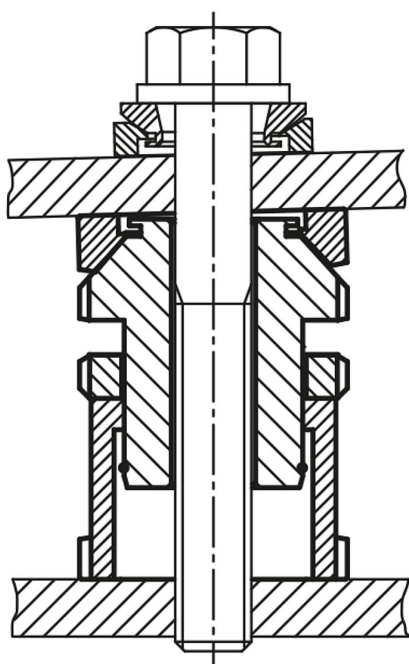

Vérins de nivellement avec compensation à rotule et contre-écrou

Dessins

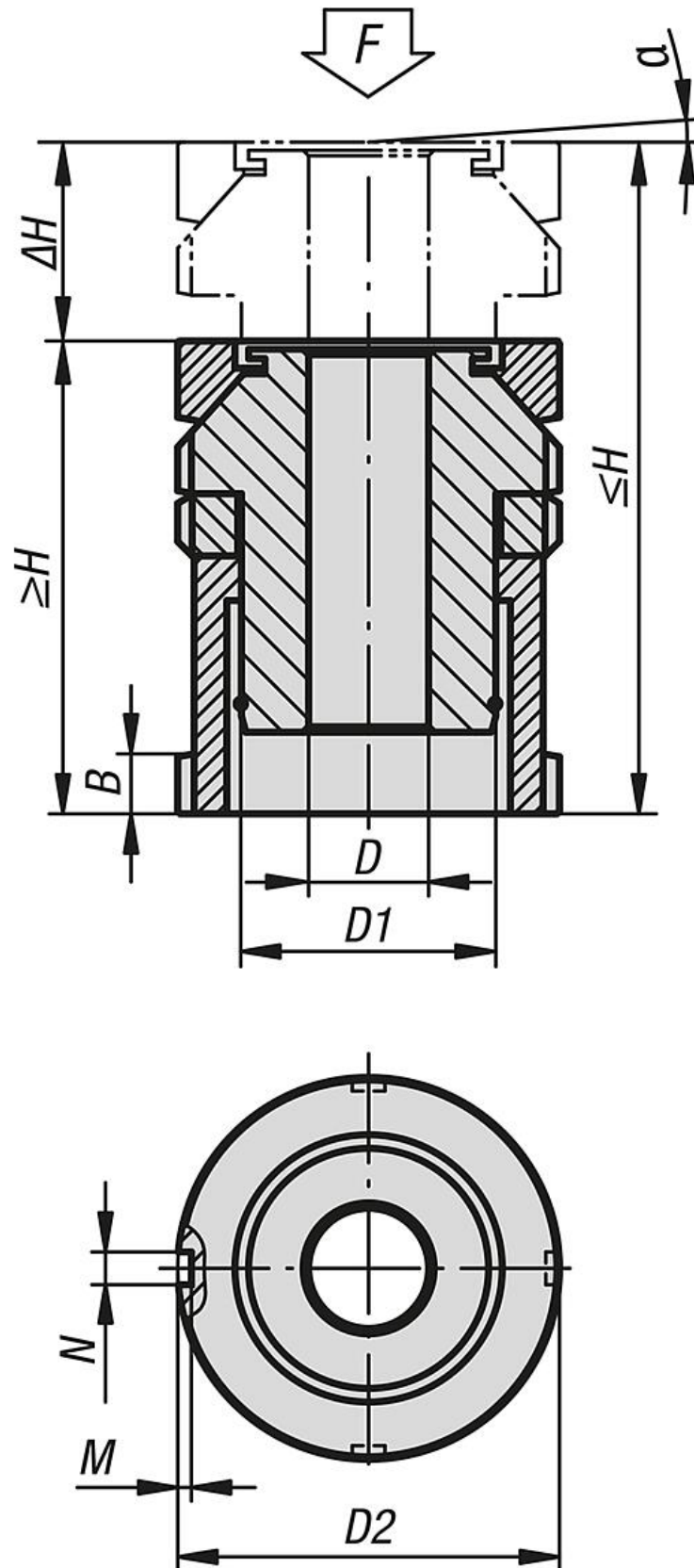

Vérins de nivellement avec compensation à rotule et contre-écrou

Aperçu des articles

Vérins de nivellement avec compensation à rotule et contre-écrou

Référence	Matière du corps de base	D	pour vis	D1	D2	H min.	H max.	ΔH	N	M	α	F kN	F1 kN
K0119.1006	acier de traitement	6,6	M6	M15x1	25	40	50	10	4	2	4°	40	36
K0119.1406	acier de traitement	6,6	M6	M20x1	32	49	63	14	4	2	4°	65	55,7
K0119.1408	acier de traitement	9	M8	M20x1	32	49	63	14	4	2	4°	65	48
K0119.1410	acier de traitement	11	M10	M20x1	32	49	63	14	4	2	4°	65	37,9
K0119.1810	acier de traitement	11	M10	M30x1,5	45	61	79	18	5	2	4°	120	92,9
K0119.1812	acier de traitement	13,5	M12	M30x1,5	45	61	79	18	5	2	4°	120	80,4
K0119.1816	acier de traitement	17,5	M16	M30x1,5	45	61	79	18	5	2	4°	120	45,5
K0119.2316	acier de traitement	17,5	M16	M40x1,5	58	79	102	23	6	2,5	4°	210	136
K0119.2320	acier de traitement	22	M20	M40x1,5	58	79	102	23	6	2,5	4°	210	90
K0119.2324	acier de traitement	26	M24	M40x1,5	58	79	102	23	6	2,5	4°	210	37
K0119.2920	acier de traitement	22	M20	M50x1,5	70	94	123	29	6	2,5	4°	330	210
K0119.2924	acier de traitement	26	M24	M50x1,5	70	94	123	29	6	2,5	4°	330	157
K0119.2930	acier de traitement	33	M30	M50x1,5	70	94	123	29	6	2,5	4°	330	53
K0119.3924	acier de traitement	26	M24	M60x2	80	105	144	39	7	3	4°	495	322
K0119.3930	acier de traitement	33	M30	M60x2	80	105	144	39	7	3	4°	495	218
K0119.10061	acier inoxydable	6,6	M6	M15x1	25	40	50	10	4	2	4°	27,1	24,14
K0119.14061	acier inoxydable	6,6	M6	M20x1	32	49	63	14	4	2	4°	43,4	36,56
K0119.14081	acier inoxydable	9	M8	M20x1	32	49	63	14	4	2	4°	43,4	30,86
K0119.14101	acier inoxydable	11	M10	M20x1	32	49	63	14	4	2	4°	43,4	23,41
K0119.18101	acier inoxydable	11	M10	M30x1,5	45	61	79	18	5	2	4°	84	64,01
K0119.18121	acier inoxydable	13,5	M12	M30x1,5	45	61	79	18	5	2	4°	84	54,82
K0119.18161	acier inoxydable	17,5	M16	M30x1,5	45	61	79	18	5	2	4°	84	28,9
K0119.23161	acier inoxydable	17,5	M16	M40x1,5	58	79	102	23	6	2,5	4°	148	92,9
K0119.23201	acier inoxydable	22	M20	M40x1,5	58	79	102	23	6	2,5	4°	148	59,08
K0119.23241	acier inoxydable	26	M24	M40x1,5	58	79	102	23	6	2,5	4°	148	20,3
K0119.29201	acier inoxydable	22	M20	M50x1,5	70	94	123	29	6	2,5	4°	225	136,08
K0119.29241	acier inoxydable	26	M24	M50x1,5	70	94	123	29	6	2,5	4°	225	97,3
K0119.29301	acier inoxydable	33	M30	M50x1,5	70	94	123	29	6	2,5	4°	225	20,6
K0119.39241	acier inoxydable	26	M24	M60x2	80	105	144	39	7	3	4°	323	195,3
K0119.39301	acier inoxydable	33	M30	M60x2	80	105	144	39	7	3	4°	323	118,6