

Bride d'intersection en inox, forme A

Description de l'article/illustrations du produit

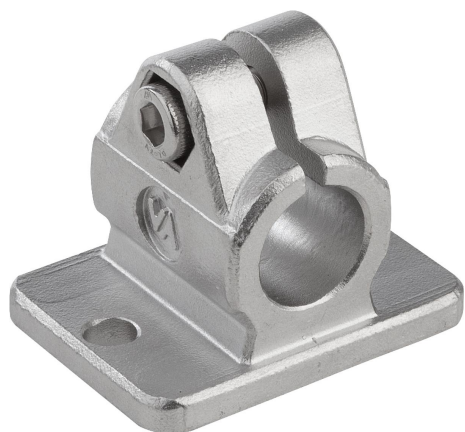

Description

Matière :

Inox coulée de précision 1.4308.

Vis CHC ISO 4762 et écrou ISO 4032, inox.

Finition :

Manettes indexables pour fixation.

Sur demande :

Polissage électrolytique.

Accessoires :

- tube rond et carré K0493

Bride d'intersection en inox, forme A

Dessins

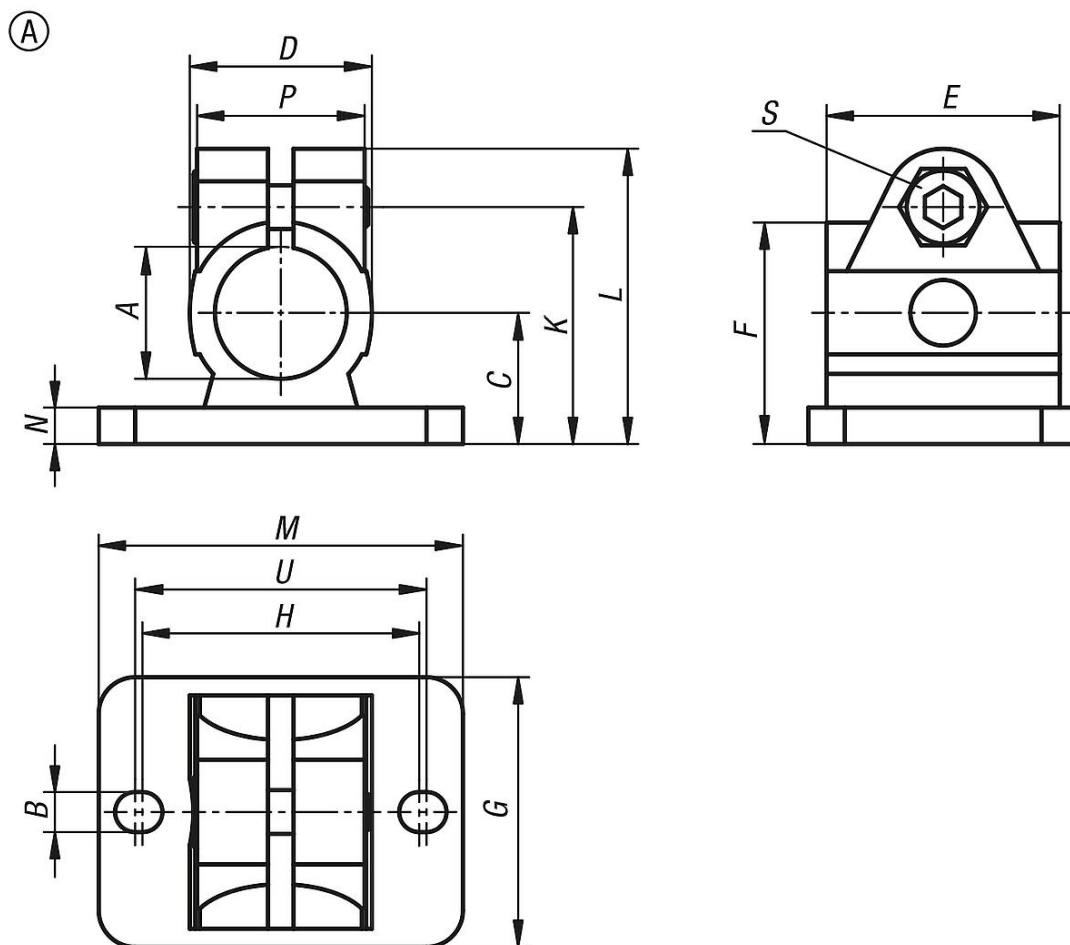

Aperçu des articles

Bride d'intersection en inox

Référence	Forme	A	B	C	D	E	F	G	H	K	L	M	N	P	S	U
K0479.112	A	12,1	5,5	18	25	32	30,4	37	38	32,5	40,5	50	5	23	M6x18	40
K0479.114	A	14,1	5,5	18	25	32	30,4	37	38	32,5	40,5	50	5	23	M6x18	40
K0479.116	A	16,1	5,5	18	25	32	30,4	37	38	32,5	40,5	50	5	23	M6x18	40
K0479.118	A	18,1	5,5	18	25	32	30,4	37	38	32,5	40,5	50	5	23	M6x18	40
K0479.120	A	20,1	5,5	18	25	32	30,4	37	38	32,5	40,5	50	5	23	M6x18	40