

ECO.30

Kernboormachine

EUROBOOR

FOR PROFESSIONALS BY PROFESSIONALS

Technische data

	Metrisch	Imperisch
Kernboren	Ø 12 - 30 mm	Ø 1/2" - 1 3/16"
Spiraalboren (Weldon)	Ø 1 - 13 mm	Ø 1/16" - 1/2"
Verzinken	Ø 10 - 35 mm	Ø 3/8" - 1 3/8"
<hr/>		
Lengte	275 mm	10 13/16"
Breedte	190 mm	7 1/2"
Hoogte	293 - 383 mm	11 9/16" - 15 1/16"
<hr/>		
Slag	90 mm	3 9/16"
Gewicht*	8,5 kg	18,7 lbs
Magneet (l x b x h)	160 x 80 x 37 mm	6 5/16" x 3 1/8" x 1 7/16"
Magnetische kracht	1.200 kg	2.645 lbs
Motor vermogen	900 W	8,2 A
Totaal vermogen	950 W	8,6 A
Toerental (onbelast)		775 tpm
Toerental (belast 900 W, 8,2 A)		400 tpm
Opname (Weldon)	19,05 mm	3/4"
Krachtvoorziening		110 - 120 V / 60 Hz 220 - 240 V / 50 - 60 Hz

* Zonder stroomkabel en hendels

Kenmerken



Gewicht:
8,5 kg
(18,7 lbs)

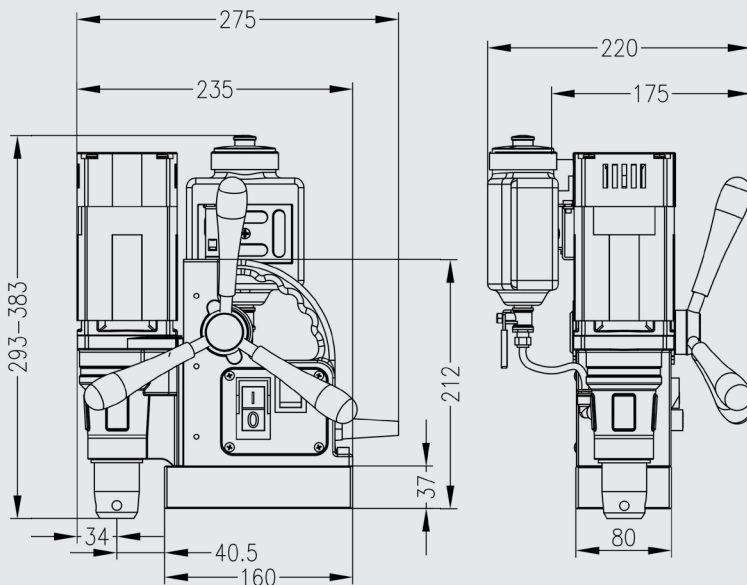

Euroboor stelt alles in het werk om te voldoen aan kwaliteits- en integriteitseisen. Daarom zijn wij als organisatie trots op de erkenning van enkele toonaangevende instanties wereldwijd:



www.euroboor.com