

# SF-SL 0,8X4,0-100 S-VDE - Schraubendreher



1212588

<https://www.phoenixcontact.com/de/produkte/1212588>

Bitte beachten Sie, dass die in diesem PDF-Dokument angezeigten Daten aus unserem Online-Katalog generiert wurden. Bitte finden Sie die vollständigen Daten in der Benutzer-Dokumentation. Es gelten unsere Allgemeinen Nutzungsbedingungen für Downloads.



Betätigungswerkzeug, für ST-Klemmen, VDE isoliert, mit schlanker/ in der Klinge integrierter Isolation, auch als Schlitz-Schraubendreher geeignet, Größe: 0,8x4,0x100mm, 2-Komponentengriff, mit Abrollschutz

## Ihre Vorteile

- Neben Standard-Anwendungen sind die Schraubendreher SF-SL ... besonders zur Reihenklemmenmontage geeignet
- Durch die in den Schaft eingelassene Isolation entsteht keine Absatzkante
- VDE-geprüft, für maximale Sicherheit

## Kaufmännische Daten

Artikelnummer	1212588
Verpackungseinheit	10 Stück
Mindestbestellmenge	1 Stück
Verkaufsschlüssel	N2 - Druck.Zubh.+HandWKZ
Produktschlüssel	BH3144
Katalogseite	Seite 446 (C-3-2019)
GTIN	4046356590235
Gewicht pro Stück (inklusive Verpackung)	58,7 g
Gewicht pro Stück (exklusive Verpackung)	55,75 g
Zolltarifnummer	82054000
Ursprungsland	CZ

# SF-SL 0,8X4,0-100 S-VDE - Schraubendreher



1212588

<https://www.phoenixcontact.com/de/produkte/1212588>

## Technische Daten

### Hinweise

#### Environmental Product Compliance

California Proposition 65

Informationen zu California Prop. 65 finden Sie in der Herstellererklärung unter dem Reiter "Downloads"

### Artikeleigenschaften

Bauform	Schlitz
Produkttyp	Schraubwerkzeug
Ausführung	gerade

### Anschlussdaten

Abtrieb	Schlitz
---------	---------

### Maße

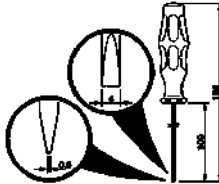
Maßzeichnung	
Breite	33 mm
Klingenbreite	4 mm
Klingenhöhe	100 mm
Länge	198 mm
Schlüsselweite	0 mm
Klingendicke	0,8 mm

### Materialangaben

Material	legierter Werkzeugstahl
----------	-------------------------

### Normen und Bestimmungen

Prüfungen	DIN/ISO 2380-1 IEC 60900:2004
-----------	-------------------------------

### Montage

Schlüsselweite	0 mm
----------------	------

# SF-SL 0,8X4,0-100 S-VDE - Schraubendreher

1212588

<https://www.phoenixcontact.com/de/produkte/1212588>



## Zeichnungen

Maßzeichnung

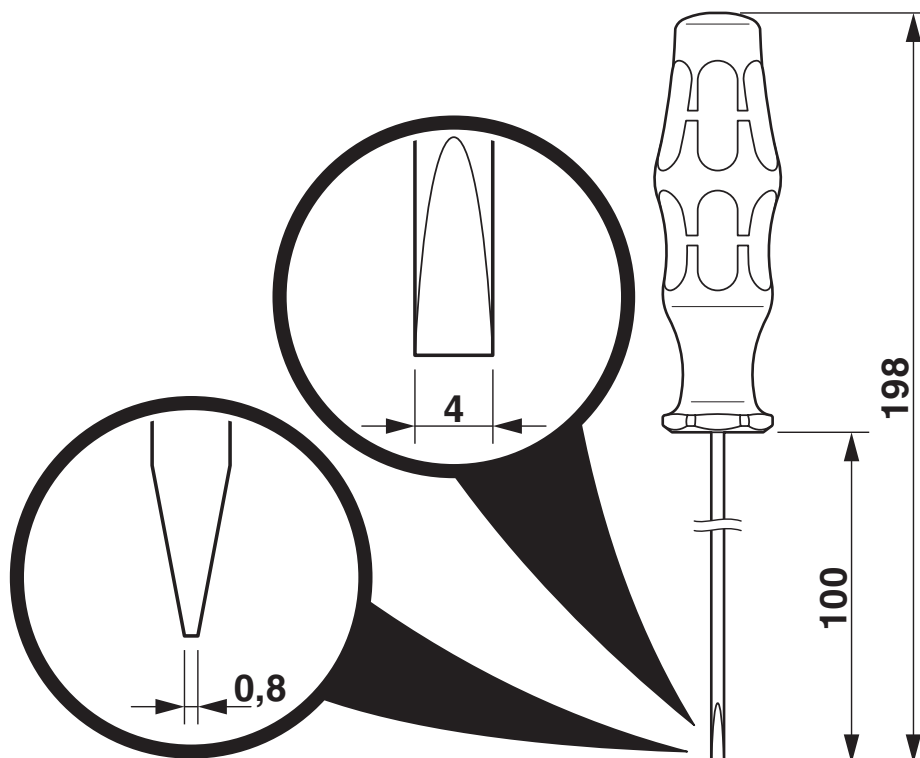

# SF-SL 0,8X4,0-100 S-VDE - Schraubendreher



1212588

<https://www.phoenixcontact.com/de/produkte/1212588>

## Zulassungen



**EAC**

Zulassungs-ID: RU C-DE.AI30.B.01750



**VDE Zeichengenehmigung**

Zulassungs-ID: 40032921

# SF-SL 0,8X4,0-100 S-VDE - Schraubendreher



1212588

<https://www.phoenixcontact.com/de/produkte/1212588>

## Klassifikationen

### ECLASS

ECLASS-9.0	21040407
ECLASS-10.0.1	21040407
ECLASS-11.0	21040407

### ETIM

ETIM 8.0	EC000158
----------	----------

### UNSPSC

UNSPSC 21.0	27111700
-------------	----------

Phoenix Contact 2023 © - Alle Rechte vorbehalten

<https://www.phoenixcontact.com>

PHOENIX CONTACT Deutschland GmbH

Flachmarktstraße 8

D-32825 Blomberg

+49 52 35/3-1 20 00

[info@phoenixcontact.de](mailto:info@phoenixcontact.de)