

Farbe: ■ schwarz

Pin 6, 12, 19: 1,00 mm²;
Pin 1 - 5, 7 - 11, 13 - 19: 0,34 mm²

1 violett	11 schwarz
2 rot	12 grün-gelb
3 grau	13 gelb-braun
4 rot-blau	14 braun-grün
5 grün	15 weiß
6 blau	16 gelb
7 grau-rosa	17 rosa
8 weiß-grün	18 grau-braun
9 weiß-gelb	19 braun
10 weiß-grau	

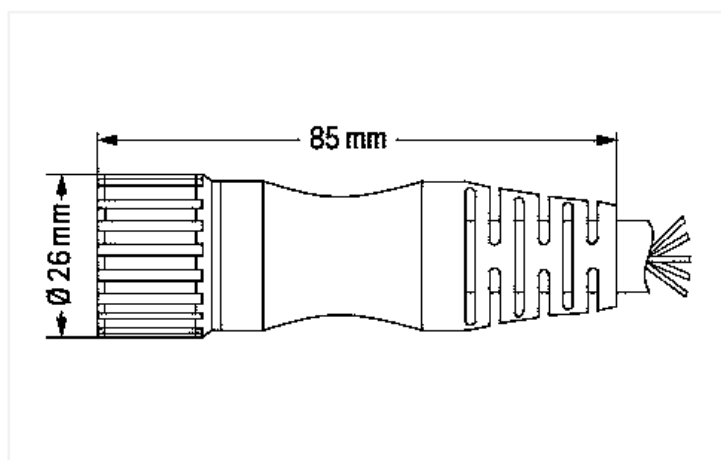

Abmessungen in mm

Technische Daten

Anschlussausführung	M23-Buchse - offenes Leitungsende
Polzahl	19
Leistungsanschlussrichtung zur Steckrichtung	0°
Leitungslänge	25 m
Betriebsspannung	≤300 V
Betriebsstrom	8 A 10 mm ² 1 A
Bemessungsstoßspannung	≥2,0 kV eff.

Mechanische Daten

Biegezyklen	2 Mio.
Schleppkettentauglichkeit	ja
Durchmesser der Mantelleitung	11,3 ... 11,9 mm
Gewicht	3500 g
Farbe	schwarz

Umgebungsbedingungen

Umgebungstemperatur (Betrieb) bewegt	-25 ... +80 °C
Umgebungstemperatur (Betrieb) ruhend	-40 ... +80 °C
Schutzart	IP67
Brandlast	0 MJ

Kaufmännische Daten

VPE (UVPE)	1 St.
Verpackungsart	Karton
Ursprungsland	DE
GTIN	4045454192914
Zolltarifnummer	85444290900

Downloads

Environmental Product Compliance

Compliance Search

Environmental Product Compliance 756-3203/190-250	↓
--	---

Dokumentation

Systembeschreibung

Sensor-/Aktorboxen, Allgemeine Produktin- formationen	pdf 427.74 KB	↓
---	------------------	---