

## Spannhaken geschliffen Form C

### Artikelbeschreibung/Produktabbildungen



### Beschreibung

#### Werkstoff:

Vergütungsstahl, vergütet.

#### Ausführung:

brüniert. Schaftdurchmesser geschliffen.

#### Hinweis:

Die angegebenen Spannkraften und Anzugsmomente gelten innerhalb des angegebenen Spannbereiches (H5).

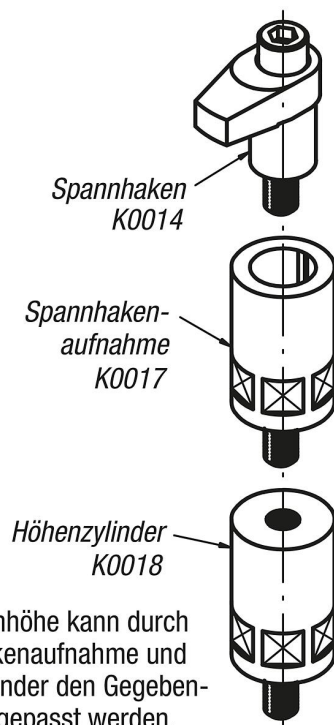

Die Spannhöhe kann durch Spannhakenaufnahme und Höhenzylinder den Gegebenheiten angepasst werden.

# Spannhaken geschliffen Form C

## Zeichnungen

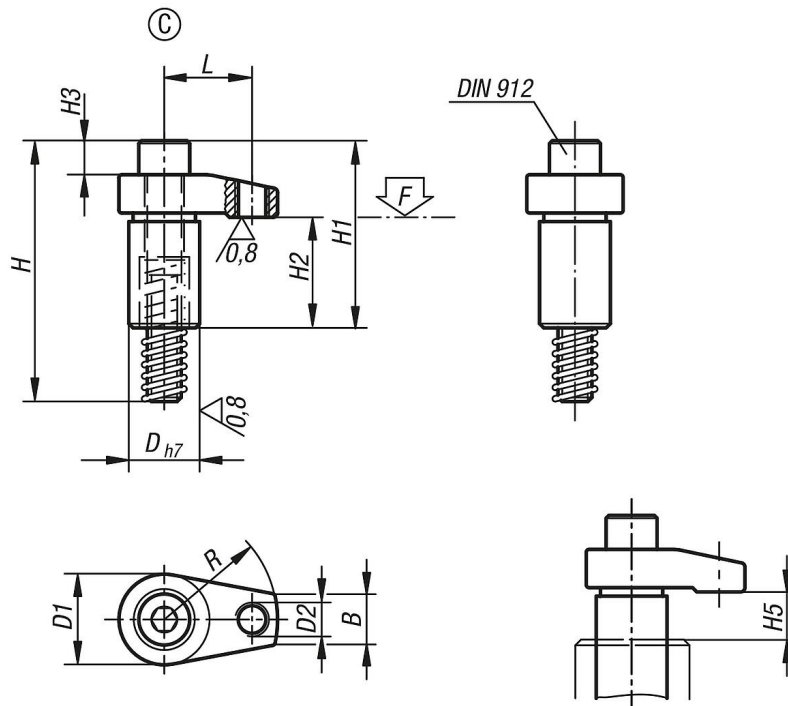

## Artikelübersicht

Bestellnummer	Form	D	D1	D2	H	H1	H2	H3	H4	H5 max. Spannbereich	B	L	R	Zylinderschraube DIN 912	Anziehdreh- moment max. Nm	F max. kN
K0014.312140	C	25	32	M12	92	66	39	11	10	15	18	31	40	M12x80	58,8	22,6
K0014.312150	C	25	32	M12	92	68	39	11	13	15	18	38	50	M12x80	49	18,5
K0014.312160	C	25	32	M12	92	68	39	11	13	15	18	46	60	M12x80	45,1	15,2
K0014.316150	C	32	36	M12	101	75	39	15	16	15	22	38	50	M16x85	147	38
K0014.316160	C	32	36	M12	101	75	39	15	16	15	22	46	60	M16x85	127,4	33