

Zentrierbolzen für Richtbohrung

Artikelbeschreibung/Produktabbildungen



Beschreibung

Werkstoff:
Stahl.

Ausführung:
einsatzgehärtet.
Passdurchmesser geschliffen.

Hinweis:
Zentrierbolzen für Richtbohrung sind auf die Paletten K0806 abgestimmt.

Zeichnungen

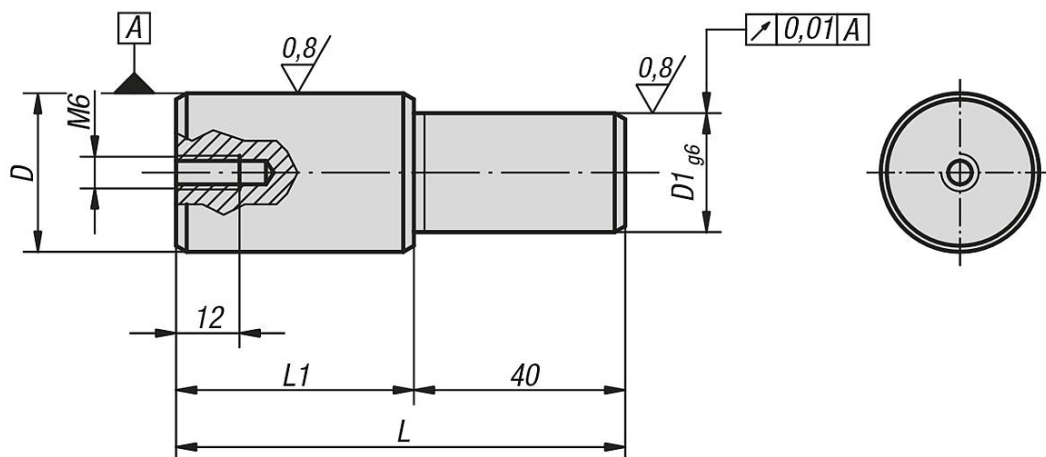

Artikelübersicht

Zentrierbolzen für Richtbohrung

Bestellnummer	D	D1	L	L1
K0858.2520	25 g6	20	75	35
K0858.3020	30h6	20	85	45
K0858.3025	30h6	25	85	45

