

TP3237

Auswertesysteme

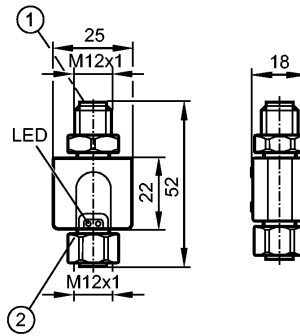

1: Anschluss für Spannungsversorgung und Ausgangssignale
 2: Anschluss für Temperatursensor



Made in Germany

Produktmerkmale

Messsignalwandler für Temperatursensoren
 für Pt100- und Pt1000-Messelemente
 Kommunikationsschnittstelle: IO-Link 1.0 (COM2-Slave, 38,4 kBaud)
 Analogausgang 4...20 mA
 Messbereich: 0...100 °C / 32...212 °F

Elektrische Daten

Elektrische Ausführung	DC
Betriebsspannung [V]	20...32 DC
Schutzklasse	III
Verpolungsschutz	ja

Ausgänge

Ausgang	Analogausgang 4...20 mA
Ausgangsfunktion	4...20 mA analog
Kurzschlusschutz	getaktet
Überlastfest	ja
Analogausgang	4...20 mA; Rmax: 300 Ω

Mess- / Einstellbereich

Messbereich [°C/°F]	0...100 / 32...212
---------------------	--------------------

Genauigkeit / Abweichungen

Analogausgang [K]	± 0,3 + (± 0,1 % MS)
Temperaturkoeffizient (in % der Spanne pro 10 K)	0,1

Reaktionszeiten

Bereitschaftsverzögerungszeit [s]	1
Mess- / Anzeigenzykluszeit [ms]	100
Watchdog integriert	ja

Umgebungsbedingungen

Umgebungstemperatur [°C]	-25...70
Lagertemperatur [°C]	-40...85
Schutzart	IP 67

Zulassungen / Prüfungen

EMV	EN 61326-1
Schockfestigkeit	DIN IEC 68-2-27: 50 g (11 ms)

TP3237

Auswertesysteme

Vibrationsfestigkeit	DIN IEC 68-2-6:	20 g (10...2000 Hz)
MTTF	[Jahre]	449

Mechanische Daten

Gehäusewerkstoffe	PA PACM 12 (TROGAMID); PET; Dichtung: FPM (Viton); Überwurfmutter: V4A (1.4404); Stecker: TPU	
Gewicht	[kg]	0,039

Elektrischer Anschluss

Anschluss	M12-Steckverbindung; Kontakte vergoldet
-----------	---

Anschlussbelegung

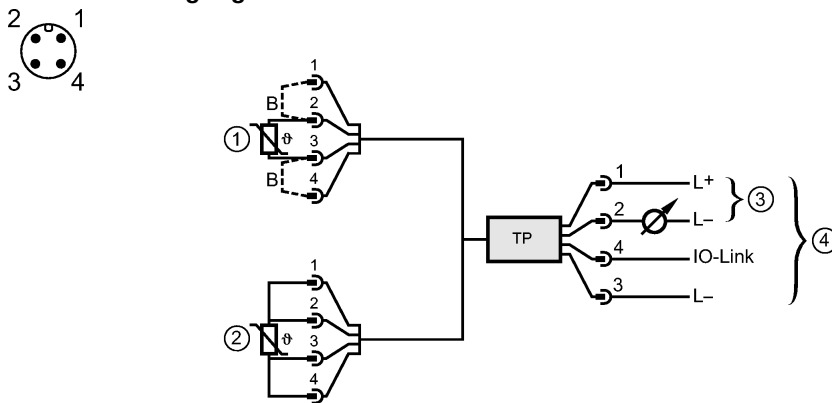

- 1: Zweileiter-Messfühler
- 2: Vierleiter-Messfühler
- 3: Betrieb als 2-Leiter-Temperaturtransmitter
- 4: Betrieb als 3-Leiter-Gerät, IO-Link-Kommunikation möglich
- B: Brücke

Bemerkungen

Bemerkungen	Betriebsspannung "supply class 2" gemäß cULus Der Messbereich ist skalierbar: -50... 300 °C / -58...572 °F MS = eingestellte Messspanne
-------------	--

Weitere Daten

Messwert über IO-Link	[K]	$\pm 0,3 + (\pm 0,1 \% MS)$
-----------------------	-----	-----------------------------