

Aderendhülse - A 95 -40

3241242

<https://www.phoenixcontact.com/de/produkte/3241242>

Bitte beachten Sie, dass die in diesem PDF-Dokument angezeigten Daten aus unserem Online-Katalog generiert wurden. Bitte finden Sie die vollständigen Daten in der Benutzer-Dokumentation. Es gelten unsere Allgemeinen Nutzungsbedingungen für Downloads.

Aderendhülse, Länge: 40 mm, Farbe: silberfarben



Kaufmännische Daten

Artikelnummer	3241242
Verpackungseinheit	100 Stück
Mindestbestellmenge	100 Stück
Verkaufsschlüssel	B1 - Markierung Montage
Produktschlüssel	BH3412
Katalogseite	Seite 480 (C-3-2019)
GTIN	4046356908153
Gewicht pro Stück (inklusive Verpackung)	6,614 g
Gewicht pro Stück (exklusive Verpackung)	6,35 g
Zolltarifnummer	85369010
Ursprungsland	DE

Aderendhülse - A 95 -40

3241242

<https://www.phoenixcontact.com/de/produkte/3241242>

Technische Daten

Hinweise

Allgemein	Diese Aderendhülsen sind nicht in der DIN 46228-1: 1992-08 erfasst.
-----------	---

Artikeleigenschaften

Produkttyp	Aderendhülse
------------	--------------

Anschlussdaten

Leiteranschluss

Leiterquerschnitt flexibel max.	95 mm ²
Leiterquerschnitt AWG max	3/0
Abisolierlänge	40 mm

Maße

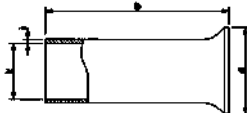
Maßzeichnung	
Länge	40 mm
Abisolierlänge maximal	40 mm
Hülsendurchmesser	14,5 mm
Hülsenwandstärke	0,4 mm
Innenmaß Isolierkragen	17 mm

Materialangaben

Farbe	silberfarben
Material	CU-DHP
Beschichtung	galvanisch verzinkt

Umwelt- und Lebensdauerbedingungen

Umgebungsbedingungen

Dauertemperatur	105 °C
Kurzzeittemperatur	120 °C

Zeichnungen

Maßzeichnung

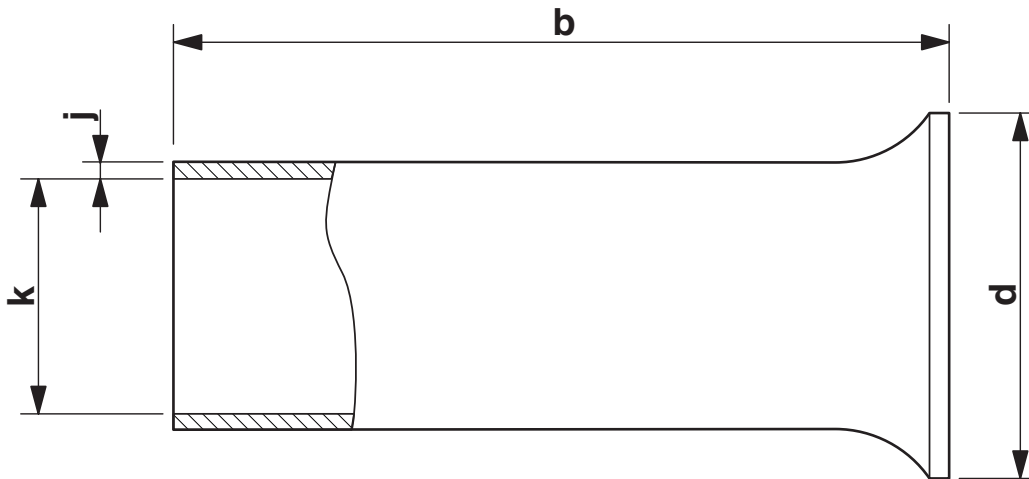

Hüslenlänge (b), Innenmaß Isolierkragen (d), Hüslendurchmesser (k), Hüslenwandstärke (j)

Aderendhülse - A 95 -40

3241242

<https://www.phoenixcontact.com/de/produkte/3241242>



Klassifikationen

ECLASS

ECLASS-9.0	27400201
ECLASS-10.0.1	27400201
ECLASS-11.0	27400201

ETIM

ETIM 8.0	EC000005
----------	----------

UNSPSC

UNSPSC 21.0	27121700
-------------	----------

Aderendhülse - A 95 -40

3241242

<https://www.phoenixcontact.com/de/produkte/3241242>



Environmental Product Compliance

China RoHS	Zeitraum für bestimmungsgemäße Verwendung: unbegrenzt = EFUP-e Keine Gefahrstoffe über den Grenzwerten
------------	---

Aderendhülse - A 95 -40

3241242

<https://www.phoenixcontact.com/de/produkte/3241242>



Zubehör

Presszange

Presszange - CRIMPFOX-C120 - 1212318

<https://www.phoenixcontact.com/de/produkte/1212318>



Grundzange, zur Aufnahme von Gesenken für verschiedenste Kontaktarten bis 120 mm²

Crimpeinsatz

Crimpeinsatz - CRIMPFOX-C120 AI 95/M-DIE - 1212336

<https://www.phoenixcontact.com/de/produkte/1212336>



Gesenk (Oberteil), für CRIMPFOX-C120, für Aderendhülsen (DIN 46228) 95 mm², Trapez-Crimp

Aderendhülse - A 95 -40

3241242

<https://www.phoenixcontact.com/de/produkte/3241242>



Crimpeinsatz

Crimpeinsatz - CRIMPFOX-C120 AI 95/F-DIE - 1212339

<https://www.phoenixcontact.com/de/produkte/1212339>



Gesenk (Unterseite), für CRIMPFOX-C120, für Aderendhülsen (DIN 46228) 95 mm², Trapez-Crimp

Phoenix Contact 2023 © - Alle Rechte vorbehalten

<https://www.phoenixcontact.com>

PHOENIX CONTACT Deutschland GmbH

Flachsmarktstraße 8

D-32825 Blomberg

+49 52 35/3-1 20 00

info@phoenixcontact.de