

Crimpkontakt - CK2,5-ED-2,50ST AU - 1674817

Bitte beachten Sie, dass die hier angegebenen Daten dem Online-Katalog entnommen sind. Die vollständigen Informationen und Daten entnehmen Sie bitte der Anwenderdokumentation. Es gelten die Allgemeinen Nutzungsbedingungen für Internet-Downloads.
(<http://phoenixcontact.de/download>)



Gedrehter 2,5er Crimpkontakt, Stift-Einzelkontakt, Aderquerschnitt 2,5 mm², vergoldet



Kaufmännische Daten

| | |
|------------------------------------------|---------------------|
| Verpackungseinheit | 100 STK |
| GTIN | |
| GTIN | 4017918135515 |
| Gewicht pro Stück (exklusive Verpackung) | 1,350 g |
| Gewicht pro Stück (inklusive Verpackung) | 1,350 g |
| Zolltarifnummer | 74152900 |
| Herkunftsland | Deutschland |
| Verkaufsschlüssel | D1 - Steckverbinder |

Technische Daten

Umgebungsbedingungen

| | |
|-------------------------------|-------------------|
| Umgebungstemperatur (Betrieb) | -40 °C ... 125 °C |
|-------------------------------|-------------------|

Mechanische Kennwerte

| | |
|-------------------------------|---------------------------------------------|
| Anschlussquerschnitt | 2,5 mm ² ... 2,5 mm ² |
| Anschlussquerschnitt AWG | 14 |
| Abisolierlänge der Einzelader | 7,5 mm (9,5 mm bei HC-M-HV...) |
| Kontaktdurchmesser | 2,5 mm |
| Steckzyklen | ≥ 500 |

Allgemein

| | |
|------------|-------------------------------------------------------------------------------------------------------------|
| Hinweis | für HC-M-06..., HC-M-HV-, HC-M-08-, HC-M-20-, HC-A..., HC-B..., HC-BB..., HC-BBB... und HC-HV-Kontaktträger |
| Ausführung | Stift-Einzelkontakt |
| Serie | HC-M-06 |

Crimpkontakt - CK2,5-ED-2,50ST AU - 1674817

Technische Daten

Allgemein

| | |
|------------------|-------------------------------------------------------------------------------|
| Anschlusstechnik | Crimpanschluss |
| Kontakttyp | gedreht |
| Montagehinweis | Bei Spannungen < 5 V und Strömen < 5 mA werden vergoldete Kontakte empfohlen. |
| | Die Güte einer Crimpverbindung wird durch die DIN EN 60352-2 bestimmt. |

Materialangaben

| | |
|----------------------------|-----------------|
| Material Kontakt | Kupferlegierung |
| Material Kontaktoberfläche | vergoldet |

Environmental Product Compliance

| | |
|------------|--------------------------------------------------------------------------------------------------------------|
| REACH SVHC | Lead 7439-92-1 |
| China RoHS | Zeitraum für bestimmungsgemäße Verwendung (EFUP): 50 Jahre |
| | Informationen über gefährliche Substanzen finden Sie in der Herstellererklärung unter dem Reiter "Downloads" |

Zeichnungen

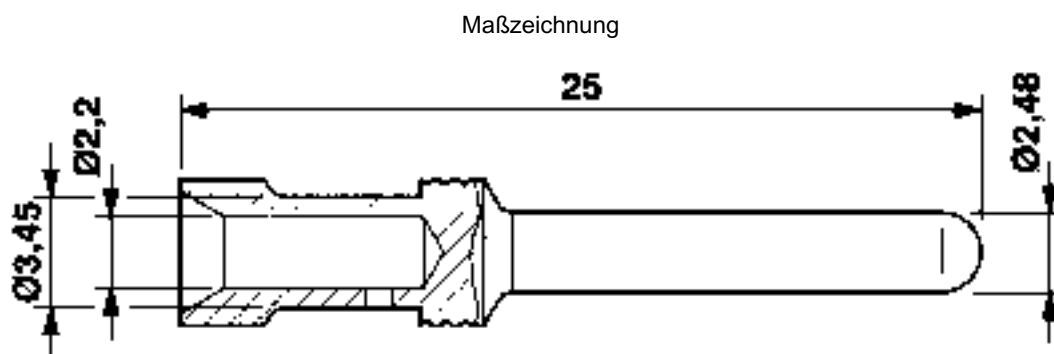

Klassifikationen

eCl@ss

| | |
|---------------|----------|
| eCl@ss 10.0.1 | 27440204 |
| eCl@ss 4.0 | 27140800 |
| eCl@ss 4.1 | 27140800 |
| eCl@ss 5.0 | 27143400 |
| eCl@ss 5.1 | 27261200 |
| eCl@ss 6.0 | 27261200 |
| eCl@ss 7.0 | 27440204 |
| eCl@ss 8.0 | 27440204 |
| eCl@ss 9.0 | 27440204 |

Crimpkontakt - CK2,5-ED-2,50ST AU - 1674817

Klassifikationen

ETIM

| | |
|----------|----------|
| ETIM 2.0 | EC000796 |
| ETIM 3.0 | EC000796 |
| ETIM 4.0 | EC000796 |
| ETIM 5.0 | EC000796 |
| ETIM 6.0 | EC000796 |
| ETIM 7.0 | EC000796 |

UNSPSC

| | |
|---------------|----------|
| UNSPSC 6.01 | 30211923 |
| UNSPSC 7.0901 | 39121522 |
| UNSPSC 11 | 39121522 |
| UNSPSC 12.01 | 39121522 |
| UNSPSC 13.2 | 39121522 |
| UNSPSC 18.0 | 39121522 |
| UNSPSC 19.0 | 39121522 |
| UNSPSC 20.0 | 39121522 |
| UNSPSC 21.0 | 39121522 |

Approbationen

Approbationen

Approbationen

EAC

Ex Approbationen

Approbationsdetails

| | | |
|-----|-------------------------------------------------------------------------------------|--------------------------|
| EAC |  | RU C- DE.AI30.B.01102 |
|-----|-------------------------------------------------------------------------------------|--------------------------|

Zubehör

Zubehör

Crimpwerkzeug

Crimpkontakt - CK2,5-ED-2,50ST AU - 1674817

Zubehör

Presszange - CRIMPFOX-TC 4 - 1212113



Presszange, für gedrehte Kontakte CK 1,6-ED..., CK 2,5-ED..., CK 4,0-ED..., 4 gekennzeichnete Gesenkstationen, Zwangssperre entriegelbar, seitliche Einführung, inkl. Positionierhilfe

Montagewerkzeug

Montagewerkzeug - UNIFOX MT-CK 1.6/2.5 - 1089092



Montagewerkzeug, für Crimpkontakte CK 1,6... bei geringen Leiterquerschnitten

Universalwerkzeug

Entriegelungswerkzeug - UNIFOX RT-CK 2.5 - 1072067



Entriegelungswerkzeug, für gedrehte CK- 2,5-...Kontakte

Optionales Zubehör

Crimpkontakt - CK2,5-ED-2,50BU AU - 1674862



Gedrehter 2,5er Crimpkontakt, Buchsen-Einzelkontakt, Aderquerschnitt 2,5 mm², vergoldet