

 LYMPIA

# Alarmanlage SECURE AS 302

Bedienungsanleitung



jetzt mit **SECURE** Light App!

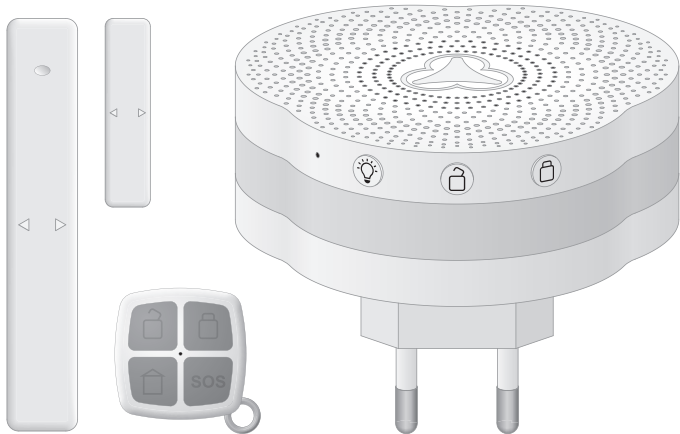

# Inhaltsverzeichnis

<b>Bevor Sie loslegen</b> .....	<b>4</b>
Benutzerinformation .....	4
Sicherheitshinweise .....	4
Bestimmungsgemäße Verwendung .....	7
Verpackungsinhalt .....	8
<b>Basis im Detail</b> .....	<b>9</b>
Basis aufstellen und in Betrieb nehmen .....	10
Leuchtanzeige .....	10
<b>Sensoren im Detail</b> .....	<b>11</b>
Fernbedienung .....	11
Tür-/Fensterkontakt .....	13
<b>Secure AS 302 vorbereiten</b> .....	<b>16</b>
App installieren .....	16
App und Basis verbinden .....	16
<b>Secure Light App</b> .....	<b>18</b>
Startbildschirm .....	18
Bereich: Startbildschirm .....	19
Alarm-Modus verwenden .....	20
Zuhause-Modus verwenden .....	21
Modus Deaktiviert verwenden .....	22
Bereich: Meine Geräte .....	23

Alarmprofile .....	24
Nur Alarm .....	24
Alarm + Zuhause.....	25
Immer aktiv .....	26
Bereich: Einstellungen .....	27
Scharfstellverzögerung einstellen .....	28
Lautstärke der Basis einstellen.....	29
Helligkeit der Leuchtanzeige einstellen.....	30
Sprachausgabe einstellen .....	31
Übersicht der Alarm-Modi und Alarmprofile .....	31
<b>Anhang .....</b>	<b>32</b>
Wenn etwas nicht funktioniert.....	32
Werkseinstellungen wiederherstellen.....	34
Garantie .....	35
Technische Daten .....	36
Hinweise zur Entsorgung.....	38
Konformitätserklärung .....	39
Weitere Informationen und QR-Codes .....	39

# Bevor Sie loslegen



Lesen Sie die Bedienungsanleitung aufmerksam durch und beachten Sie die Hinweise bei der Handhabung der Alarmanlage. Bewahren Sie die Bedienungsanleitung für eine spätere Verwendung auf.



Achten Sie auf dieses Symbol. Die mit diesem Symbol gekennzeichneten Texte geben Ihnen nützliche Hinweise im Umgang mit Ihrer Alarmanlage.

## Benutzerinformation

Die Alarmanlage ist ein passives Sicherheitsprodukt und für die Abschreckung konzipiert. Zur Vermeidung und Verhinderung von Einbrüchen und Diebstählen sind zusätzliche Vorkehrungen zu treffen. Informationen hierzu sind bei allen Beratungsstellen der Polizei erhältlich. Lesen Sie diese Bedienungsanleitung vor dem Anschluss und der erstmaligen Inbetriebnahme sorgfältig durch.

Die Bedienungsanleitung hilft Ihnen, Anwendungsfehler zu vermeiden und gleichzeitig alle technischen Möglichkeiten der Alarmanlage voll auszunutzen.

## Sicherheitshinweise

Die folgenden Sicherheitshinweise haben Gültigkeit für das gesamte Dokument. Lesen und beachten Sie die Warnhinweise, um sich und die Umwelt zu schützen.



**Warnung!** Dieses Gerät kann von Kindern ab 8 Jahren und Personen mit verringerten physischen, sensorischen oder mentalen Fähigkeiten oder Mangel

an Erfahrung und Wissen benutzt werden, wenn sie beaufsichtigt oder entsprechend unterwiesen wurden und die daraus resultierenden Gefahren verstehen. Kinder dürfen nicht mit dem Gerät spielen. Reinigung und Wartung dürfen nicht von Kindern ohne Beaufsichtigung durchgeführt werden.



**Warnung!** Lebensgefahr durch Stromschlag! Verwenden Sie das Gerät **NIE-MALS**, wenn Sie Beschädigungen am Netzstecker bzw. am Gerät vermuten oder Beschädigungen am Netzstecker bzw. am Gerät zu sehen sind.



**Warnung!** Führen Sie Reparaturen am Gerät **NIEMALS** selbst durch. Wenden Sie sich an unseren Service. Das Gerät enthält keine vom Nutzer zu reparierenden oder zu wartenden Teile.



**Warnung!** Erstickungsgefahr! Kinder können Kleinteile, Verpackungs- oder Schutzfolien verschlucken. Halten Sie Kinder vom Gerät und dessen Verpackung fern.



**Warnung!** Die Lüftungsschlitze der Basis müssen frei bleiben. Verwenden Sie die Basis nicht in geschlossenen Behältnissen.



**Vorsicht!** Gehörschaden durch lautes Warnsignal! Aufgrund gesetzlicher Bestimmungen dauert das Warnsignal etwa 120 Sekunden an. Nach Ablauf von etwa 120 Sekunden ohne Benutzerunterbrechung schaltet sich das Warnsignal automatisch aus. Verwenden Sie einen Gehörschutz, wenn Sie das Gerät testen. Halten Sie sich im Alarmfall nicht über einen längeren Zeitraum in der Nähe des Warnsignals auf.



**Achtung!** Sachbeschädigung durch die Verwendung nicht geeigneter Batterien! Die Verwendung nicht geeigneter Batterien kann zum Funktionsverlust des Geräts führen. Verwenden Sie ausschließlich Batterien des in den Technischen Daten beschriebenen Typs.



**Achtung!** Sachbeschädigung durch Umwelteinflüsse! Vermeiden Sie Umwelteinflüsse wie z. B. Rauch, Staub, Erschütterungen, Chemikalien, Feuchtigkeit, Hitze oder direkte Sonneneinstrahlung.

**Wichtig!** Achten Sie beim Platzieren der Sensoren darauf, dass Wände, Decken und elektrische Störquellen die Funkübertragung einschränken können.

## Bestimmungsgemäße Verwendung

Die Alarmanlage Secure AS 302 - bestehend aus einer Basis, einer Fernbedienung und einem Tür-/Fensterkontakt - eignet sich für die Überwachung von Räumen und Häusern und kann über die Secure Light App gesteuert werden.

Jede andere Verwendung gilt als nicht bestimmungsgemäß. Eigenmächtige Veränderungen oder Umbauten sind nicht zulässig. Verwenden Sie die Alarmanlage ausschließlich in geschlossenen Innenräumen innerhalb der zulässigen Umgebungsbedingungen. Die Alarmanlage ist ausschließlich für den privaten Gebrauch geeignet.

Voraussetzung für eine bestimmungsgemäße Verwendung ist die sachgemäße Installation sowie die Beachtung und Einhaltung der Hinweise dieser Bedienungsanleitung. Legen Sie bei der Weitergabe des Geräts an Dritte unbedingt die Bedienungsanleitung bei.

# Verpackungsinhalt

Bitte prüfen Sie den Verpackungsinhalt genau. Sollte etwas fehlen oder durch den Transport beschädigt sein, dürfen Sie die Alarmanlage NICHT in Betrieb nehmen!

Beachten Sie, dass der Wassermelder und der Bewegungsmelder nicht immer Bestandteil der Verpackung und separat erhältlich sind. Heben Sie die Verpackung der Alarmanlage auf, damit die Alarmanlage bei einem eventuellen Versand nicht beschädigt wird.

---

**1 Basis**

---

**1 Fernbedienung**

---

**1 Tür-/Fensterkontakt**

---

**Batterien (vorinstalliert)**

---

**Bedienungsanleitung**



# Basis im Detail

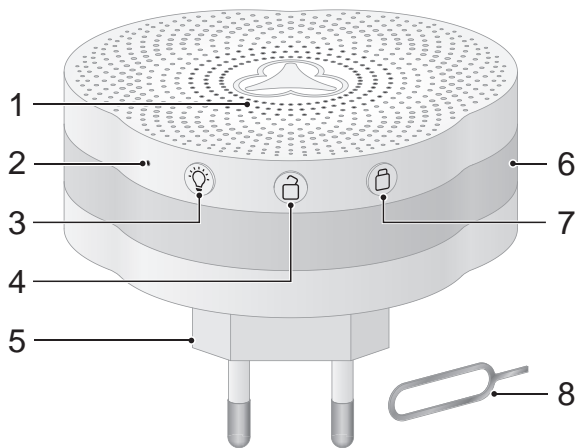

- |   |                            |   |                       |
|---|----------------------------|---|-----------------------|
| 1 | Lautsprecher               | 5 | Netzstecker           |
| 2 | Funktionstaste Reset       | 6 | Leuchtanzeige         |
| 3 | Funktionstaste LED ein/aus | 7 | Funktionstaste Scharf |
| 4 | Funktionstaste Unscharf    | 8 | Metallstift           |

## Basis aufstellen und in Betrieb nehmen

Verwenden Sie die Basis ausschließlich an einer einzelnen Steckdose. Verwenden Sie die Basis nicht an Steckerleisten bzw. Mehrfachsteckdosen.

Verwenden Sie die Basis möglichst zentral, damit die Funkverbindung aller angemeldeten Sensoren optimal funktioniert.

- 1 Stecken Sie die Basis in eine leicht erreichbare, ordnungsgemäß installierte Schutzkontakt-Steckdose.



Achten Sie darauf, dass die Funktionstasten nach oben bzw. zu Ihnen zeigen - dies erleichtert Ihnen die Bedienung.

### Leuchtanzeige

Die Tabelle zeigt Ihnen das Leuchtverhalten der Leuchtanzeige der Basis. Die Helligkeit der Leuchtanzeige kann über die App eingestellt werden.

<b>Alarm</b>	rot
<b>Zuhause</b>	blau
<b>Deaktiviert</b>	grün

### Leuchtanzeige ausschalten

Möchten Sie die Leuchtanzeige ausschalten, drücken Sie die **Funktionstaste LED ein/aus** an der Basis. Die Leuchtanzeige erlischt, der zuletzt verwendete Alarm-Modus bleibt aktiv. Drücken Sie die **Funktionstaste LED ein/aus** erneut, um die Leuchtanzeige wieder einzuschalten.

# Sensoren im Detail

Erfahren Sie in diesem Abschnitt, wie Sie die Sensoren für das Verbinden mit der Basis vorbereiten, mit der Basis verbinden und am Aufstellort montieren.

In dieser Bedienungsanleitung finden Sie Beschreibungen und Hinweise für die Fernbedienung und den Tür-/Fensterkontakt.

Weitere Sensoren wie Bewegungsmelder, Wassermelder und Glasbruchmelder sind optional erhältlich.

Besuchen Sie uns auf [www.olympia-vertrieb.de](http://www.olympia-vertrieb.de)

## Fernbedienung

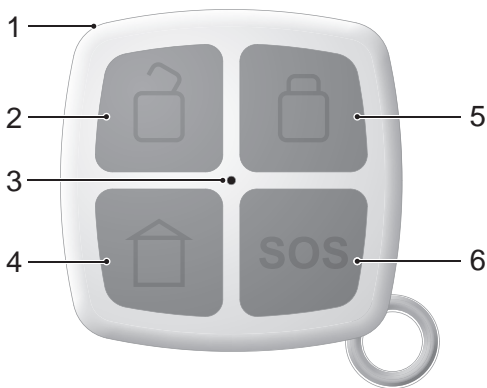

- |   |                           |   |                        |
|---|---------------------------|---|------------------------|
| 1 | Einkerbung (Batteriefach) | 4 | Funktionstaste Zuhause |
| 2 | Funktionstaste Unscharf   | 5 | Funktionstaste Scharf  |
| 3 | Leuchtanzeige             | 6 | Funktionstaste Panik   |

## Fernbedienung an Basis anmelden

Melden Sie die Fernbedienung an der Basis an.

- 1 Drücken und halten Sie die **Funktionstaste LED ein/aus** an der Basis der Alarmanlage.

Sie hören die Sprachmeldung **Zur Verbindung den Sensor auslösen**.

- 2 Drücken Sie eine beliebige Taste auf der Fernbedienung.

Sie hören die Sprachmeldung **Fernbedienung erfolgreich verbunden**. Die Fernbedienung ist an der Basis angemeldet und kann verwendet werden - weitere Informationen erhalten Sie im Abschnitt **Alarmprofile mit Fernbedienung verwenden auf Seite 12** und **Panikalarm auf Seite 12**.

## Alarmprofile mit Fernbedienung verwenden

Haben Sie die Fernbedienung mit der Basis verbunden, können Sie mit der Fernbedienung die Alarmprofile der Alarmanlage ein- und ausschalten oder einen Panikalarm auslösen.

## Panikalarm

Lösen Sie einen Panikalarm aus, wenn Sie sich in misslicher Lage befinden oder ein sonstiger Notfall vorliegt.

- 1 Drücken Sie die Funktionstaste Panik, um den Panikalarm zu aktivieren.
- 2 Drücken Sie die Funktionstaste Panik ein weiteres Mal, um den Panikalarm zu deaktivieren.



Die Fernbedienung muss sich beim Auslösen eines Panikalarms und beim Ein-/Ausschalten der Alarmprofile innerhalb der Funk-Reichweite zur Basis befinden.

# Tür-/Fensterkontakt

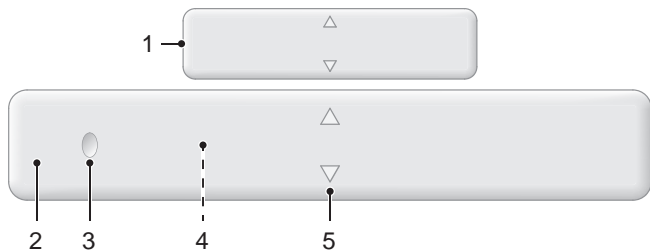

- |   |                                      |   |                   |
|---|--------------------------------------|---|-------------------|
| 1 | Magnetkontakt                        | 4 | Batteriefach      |
| 2 | Tür-/Fensterkontakt mit Sendeeinheit | 5 | Positionierhilfen |
| 3 | LED                                  |   |                   |

## Tür-/Fensterkontakt platzieren

Der Tür-/Fensterkontakt dient zur Zustandsüberwachung von Fenstern und Türen.

**Wichtig!** Beachten Sie beim Platzieren der Sensoren, dass Wände, Decken und elektrische Störquellen die Funkübertragung einschränken können.

Verwenden Sie das mitgelieferte Montagematerial (bspw. zum Ausgleichen von Niveauunterschieden). Säubern Sie den Montageort von Verunreinigungen aller Art, bevor Sie den Tür-/Fensterkontakt montieren.

- 1 Montieren Sie den Tür-/Fensterkontakt wie dargestellt an einem zu überwachenden Fenster oder einer zu überwachenden Tür.

- 2 Achten Sie darauf, dass der Abstand zwischen Magnetkontakt und Sendereinheit bei geschlossenem Fenster / geschlossener Tür höchstens 5 mm beträgt.

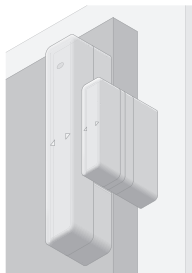

## Tür-/Fensterkontakt an Basis anmelden

Melden Sie den Tür-/Fensterkontakt an der Basis an. Wenn der Tür-/Fensterkontakt auslöst, sendet der Tür-/Fensterkontakt ein Signal an die Basis und die Basis schlägt Alarm.



Der Tür-/Fensterkontakt funktioniert ausschließlich in Verbindung mit der Basis der Alarmanlage SECURE AS 302.

- 1 Drücken und halten Sie die **Funktionstaste LED ein/aus** an der Basis der Alarmanlage.

Sie hören die Sprachmeldung **Zur Verbindung den Sensor auslösen**.

- 2 Lösen Sie den Tür-/Fensterkontakt aus, bspw. indem Sie das gesicherte Fenster oder die gesicherte Tür öffnen.

Sie hören die Sprachmeldung **Tür-/Fensterkontakt erfolgreich verbunden**. Der Tür-/Fensterkontakt ist an der Basis angemeldet und kann verwendet werden.

## Batterie des Tür-/Fensterkontakts ersetzen

Sind die Batterien des Tür-/Fensterkontakts fast aufgebraucht, erhalten Sie eine entsprechende Mitteilung über die App. Ersetzen Sie die Batterien in diesem Fall umgehend.

 **Achtung!** Sachbeschädigung durch die Verwendung nicht geeigneter Batterien! Die Verwendung nicht geeigneter Batterien kann zum Funktionsverlust des Geräts führen. Verwenden Sie ausschließlich Batterien des in den Technischen Daten beschriebenen Typs.

- 1 Öffnen Sie das Batteriefach des Tür-/Fensterkontakts mit einem geeigneten Schraubendreher.
- 2 Ersetzen Sie die alte Batterien durch neue. Achten Sie darauf, die neuen Batterien in der richtigen Ausrichtung einzusetzen.



- 3 Schließen Sie das Batteriefach und ziehen Sie die Schraube mit einem geeigneten Schraubendreher fest.

# Secure AS 302 vorbereiten

In diesem Abschnitt zeigen wir Ihnen die ersten Schritte, um die App **Secure Light** mit der Basis zu verbinden.

## App installieren

Laden Sie die aktuelle Version der App **Secure Light** aus dem App Store bzw. Google Play Store herunter.

Oder Sie scannen den nebenstehenden QR-Code.



## App und Basis verbinden

Sie können die Basis Ihrer Alarmanlage über die App **Secure Light** steuern. Verwenden Sie bis zu 5 Smartphones, mit denen Sie die Alarm-Modi Ihrer Alarmanlage ein- und ausschalten und alle Funktionen der Basis einstellen können.

Stellen Sie sicher, dass die Basis der Alarmanlage wie im Abschnitt **Basis aufstellen und in Betrieb nehmen auf Seite 10** beschrieben mit einer leicht zugänglichen Steckdose verbunden ist.

Beachten Sie, dass sich Ihr Smartphone innerhalb der Reichweite der Basis befinden muss, damit Sie die App und die Basis verbinden können.



- 1 Schalten Sie die Funktion Bluetooth in den Einstellungen Ihres Smartphones ein.
- 2 Starten Sie die App.
- 3 Drücken Sie mit dem Metallstift kurz die **Funktions-taste Reset** an der Basis der Alarmanlage.

Die App sucht nach kompatiblen Geräten in der Umgebung. Sie hören die Sprachmeldung **Zur Verbindung bereit: Bitte die App prüfen.**

- 4 Tippen Sie in der Liste der Bluetooth-Geräte auf den Eintrag **AS 302**.
- 5 Sie hören die Sprachmeldung **Bluetooth-Verbindung erfolgreich hergestellt**. App und Basis sind miteinander verbunden.



In der Standardeinstellung wird der verbundene Sensor dem **Alarm-Modus** zugeordnet. Die Zuordnung der Alarmprofile lässt sich jederzeit ändern. Weitere Informationen erhalten Sie im Abschnitt **Alarmprofile auf Seite 24**.



Beachten Sie, dass immer nur ein Smartphone über die App mit der Basis verbunden sein kann. Haben Sie App und Basis erfolgreich verbunden bzw. Ihre persönlichen Einstellungen vorgenommen, beenden Sie die App.

# Secure Light App

## Startbildschirm

Auf dem Startbildschirm sehen Sie die Übersicht der verfügbaren Alarm-Modi **Alarm-Modus**, **Deaktiviert** und **Zuhause-Modus**.

- 1 Tippen Sie auf der rechten Seite auf die Schaltfläche, um den jeweiligen Modus zu aktivieren.



Wie die verbundenen Sensoren reagieren, erfahren Sie in den folgenden Abschnitten.

Im unteren Bereich sehen Sie die Einträge **Startbildschirm**, **Meine Geräte** und **Einstellungen**.

- 2 Tippen Sie einen dieser Einträge an.



Erfahren Sie auf den folgenden Seiten, welche Einstellungen Sie vornehmen können.

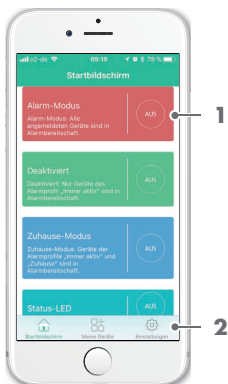

## Bereich: Startbildschirm

Die Alarmanlage SECURE AS 302 bietet drei unterschiedliche Alarm-Modi (**Alarm-Modus**, **Zuhause-Modus** und **Deaktiviert**). Den Alarm-Modi sind die Alarmprofile zugeordnet.

Weisen Sie allen verbundenen Sensoren ein Alarmprofil zu. Die Alarmprofile der verbundenen Sensoren bestimmen, wie die Basis reagiert, wenn ein Sensor ausgelöst wird.



Informieren Sie alle in Ihrem Haushalt lebenden Personen über Standort und Funktionsweise der Alarmanlage und der verbundenen Sensoren, um bspw. Fehlalarme zu vermeiden.

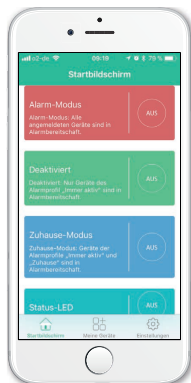

## Alarm-Modus verwenden

Wenn Sie den **Alarm-Modus** verwenden, ist die umlaufende Leuchtanzeige rot. Alle Sensoren sind in Alarmbereitschaft. Wird ein verbundener Sensor ausgelöst, ertönt ein lautes Warnsignal.

Wenn Sie Ihre Wohnung oder Ihr Haus verlassen, sollten Sie den **Alarm-Modus** einschalten. Stellen Sie sicher, dass alle Fenster und Türen, die mit einem Tür-/Fensterkontakt ausgestattet sind, geschlossen sind.

Sie können den **Alarm-Modus** direkt an der Baseinheit, über die Fernbedienung oder über die App ein- oder ausschalten.

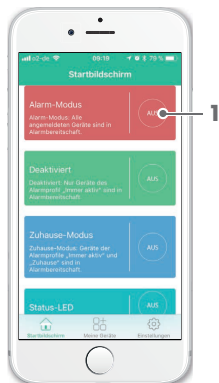

- 1 Tippen Sie im Bereich **Alarm-Modus** auf die markierte Schaltfläche. Die Leuchtanzeige leuchtet rot und der **Alarm-Modus** ist eingeschaltet.



Möchten Sie die Leuchtanzeige ausschalten, tippen Sie im Bereich **Status-LED** auf die Schaltfläche **AUS** oder drücken Sie alternativ die **Funktionstaste LED ein/aus** an der Basis. Die Leuchtanzeige wird ausgeschaltet und der Alarm-Modus bleibt aktiv.

## Zuhause-Modus verwenden

Wenn Sie den **Zuhause-Modus** verwenden, ertönt ein akustisches Alarmsignal, wenn einer der Sensoren auslöst, die den Alarmprofilen **immer aktiv** und/oder **Alarm + Zuhause** zugeordnet sind.

Über Nacht sollten Sie den Zuhause-Modus einschalten. Bevor Sie dies tun, stellen Sie sicher, dass alle Fenster und Türen geschlossen sind.

Sie können den **Zuhause-Modus** über die Fernbedienung oder über die App ein- oder ausschalten.

- 1 Tippen Sie im Bereich **Zuhause-Modus** auf die markierte Schaltfläche. Die Leuchtanzeige leuchtet blau und der Zuhause-Modus ist eingeschaltet.



Möchten Sie die Leuchtanzeige ausschalten, tippen Sie im Bereich **Status-LED** auf die Schaltfläche **AUS** oder drücken Sie alternativ die **Funktionstaste LED ein/aus** an der Basis. Die Leuchtanzeige wird ausgeschaltet und der Zuhause-Modus bleibt aktiv.

## Modus Deaktiviert verwenden

Wenn Sie den **Modus Deaktiviert** verwenden, können Sie sich frei im Haus bewegen, ohne dass ein Alarm ausgelöst wird. Nur Sensoren, die dem Alarmprofil **immer aktiv** zugeordnet sind, können die Basis alarmieren - bspw. die Fernbedienung.

Sie können den **Modus Deaktiviert** direkt an der Basiseinheit, über die Fernbedienung oder über die App ein- oder ausschalten.

- 1 Tippen Sie im Bereich **Deaktiviert** auf die markierte Schaltfläche. Die Leuchtanzeige leuchtet grün und der **Alarm-Modus** ist eingeschaltet.



Möchten Sie die Leuchtanzeige ausschalten, tippen Sie im Bereich **Status-LED** auf die Schaltfläche **AUS** oder drücken Sie alternativ die **Funktionstaste LED ein/aus** an der Basis. Die Leuchtanzeige wird ausgeschaltet und der **Modus Deaktiviert** bleibt aktiv.

## Bereich: Meine Geräte

Im Bereich **Meine Geräte** können Sie einsehen, welche Sensoren mit der Basis Ihrer Alarmanlage verbunden sind. Sie können die Einstellungen der angemeldeten Sensoren an Ihre persönlichen Wünsche bzw. örtlichen Gegebenheiten anpassen.

- 1 Tippen Sie auf den Eintrag **Meine Geräte**.

Sie sehen eine Übersicht der verbundenen Sensoren.

- 2 Tippen Sie auf einen beliebigen Sensor, um weitere Informationen und Einstellmöglichkeiten zu erhalten.

Wie Sie den einzelnen Sensoren Alarmprofile zuweisen, erfahren Sie im Abschnitt **Alarmprofile auf Seite 24**.

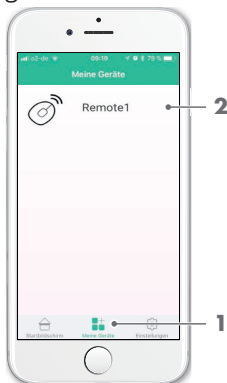

# Alarmprofile

## Nur Alarm

Geräte bzw. Sensoren in diesem Alarmprofil lösen die Basis nur aus, wenn die Basis sich im Alarm-Modus befindet.

- 1 Tippen Sie auf den Eintrag **Alarmprofil**.
- 2 Wählen Sie aus der Liste den Eintrag **Nur Alarm**.
- 3 Tippen Sie auf **OK**.
- 4 Der ausgewählte Sensor ist dem Alarmprofil **Nur Alarm** zugeordnet.



Weisen Sie bspw. einem Bewegungsmelder das Alarmprofil **Nur Alarm** zu, können Sie sich frei im Haus bewegen, wenn die Basis sich im **Zuhause-Modus** (blaue Leuchtanzeige) befindet.

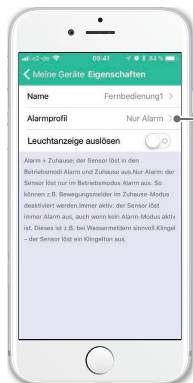



## Alarm + Zuhause

Geräte bzw. Sensoren in diesem Alarmprofil lösen die Basis aus, wenn die Basis sich im Alarm-Modus oder Zuhause-Modus befindet.

- 1 Tippen Sie auf den Eintrag **Alarmprofil**.
- 2 Wählen Sie aus der Liste den Eintrag **Alarm + Zuhause**.
- 3 Tippen Sie auf **OK**.
- 4 Der ausgewählte Sensor ist dem Alarmprofil **Alarm + Zuhause** zugeordnet.



Weisen Sie bspw. dem Tür-/ Fensterkontakt das Alarmprofil **Alarm + Zuhause** zu, können Sie die gesicherten Türen und Fenster öffnen und schließen, wenn die Basis sich im **Modus Deaktiviert** befindet (grüne Leuchtanzeige).

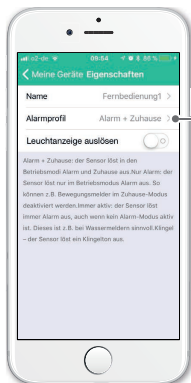

## Immer aktiv

Geräte bzw. Sensoren in diesem Alarmprofil lösen die Basis immer aus.

- 1 Tippen Sie auf den Eintrag **Alarmprofil**.
- 2 Wählen Sie aus der Liste den Eintrag **immer aktiv**.
- 3 Tippen Sie auf **OK**.
- 4 Der ausgewählte Sensor ist dem Alarmprofil **immer aktiv** zugeordnet



Weisen Sie bspw. der Fernbedienung das Alarmprofil **immer aktiv** zu, funktioniert die Fernbedienung immer - unabhängig vom eingestellten Alarm-Modus.

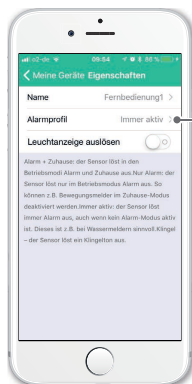

## Bereich: Einstellungen

Im Bereich **Einstellungen** haben Sie die Möglichkeit, Einstellungen für die Basis vorzunehmen, um das Alarmverhalten, die Helligkeit der Leuchtanzeige und die Lautstärke der Basis anzupassen.

- 1 Tippen Sie auf den Eintrag **Einstellungen**.

Sie sehen eine Übersicht der Einstellungen für die Basis.

- 2 Tippen Sie auf einen beliebigen Eintrag, wenn Sie die entsprechende Einstellung anpassen möchten.

Welche Einstellungen Sie vornehmen können, erfahren Sie in den entsprechenden Abschnitten in dieser Bedienungsanleitung (**Scharfstellverzögerung einstellen auf Seite 28**, **Lautstärke der Basis einstellen auf Seite 29** und **Helligkeit der Leuchtanzeige einstellen auf Seite 30**).



## Scharfstellverzögerung einstellen

Stellen Sie ein, dass Ihre Alarmanlage verzögert scharfgestellt wird. So haben Sie nach dem Scharfstellen der Basis ausreichend Zeit, den alarmgesicherten Bereich zu verlassen, ohne Alarm auszulösen. Sie können eine Scharfstellverzögerung zwischen 0 und 90 Sekunden einstellen.

Während der Verzögerungszeit hören Sie einen sekundlichen Signalton.

- 1 Tippen Sie auf den Eintrag **Scharfstellverzögerung**.
- 2 Wählen Sie aus der Liste die gewünschte Verzögerungszeit aus.
- 3 Tippen Sie auf **OK**.
- 4 Die eingestellte Verzögerungszeit ist gespeichert.

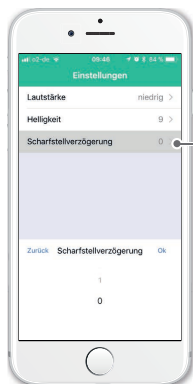

## Lautstärke der Basis einstellen

Die Basis verfügt über einen Lautsprecher. Über den Lautsprecher werden die Sprachmeldungen und das akustische Warnsignal ausgegeben.

Sie können die Lautstärke der Basis einstellen.



**Vorsicht!** Gehörschaden durch lautes Warnsignal! Aufgrund gesetzlicher

Bestimmungen dauert das Warnsignal etwa 120 Sekunden an. Nach Ablauf von etwa 120 Sekunden ohne Benutzerunterbrechung schaltet sich das Warnsignal automatisch aus. Verwenden Sie einen Gehörschutz, wenn Sie das Gerät testen. Halten Sie sich im Alarmfall nicht über einen längeren Zeitraum in der Nähe des Warnsignals auf.

- 1 Tippen Sie auf den Eintrag **Lautstärke**.
- 2 Wählen Sie aus der Liste die gewünschte Lautstärke aus.
- 3 Tippen Sie auf **OK**.
- 4 Die eingestellte Lautstärke ist gespeichert.

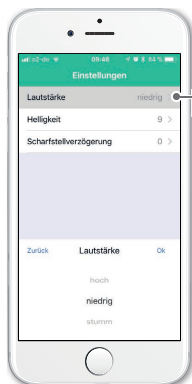

## Helligkeit der Leuchtanzeige einstellen

Die Basis verfügt über eine große umlaufende Leuchtanzeige, die als Statusanzeige der Alarmanlage dient.

- 1 Tippen Sie auf den Eintrag **Helligkeit**.
- 2 Stellen Sie die gewünschte Helligkeit über den Schieberegler ein.
- 3 Die eingestellte Helligkeit ist gespeichert.

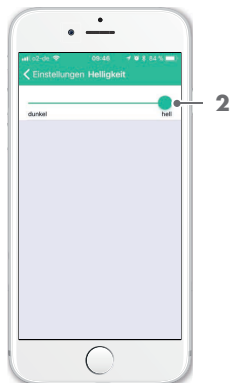

## Sprachausgabe einstellen

Wählen Sie aus, ob die Sprache der Basis in deutscher oder englischer Sprache ausgegeben wird.

Drücken und halten Sie die Funktionstaste Unscharf, um die Sprachausgabe der Basis umzustellen. Sie hören einen kurzen Bestätigungston.

## Übersicht der Alarm-Modi und Alarmprofile

	Modus	Alarm	Zuhause	Deaktiviert
Profil				
Nur Alarm		grün	rot	rot
Alarm + Zuhause		grün	grün	rot
immer aktiv		grün	grün	grün

grün: Sensor reagiert  
(löst Alarm aus bzw. kommuniziert mit Basis)

rot: Sensor reagiert nicht  
(löst keinen Alarm aus bzw. kommuniziert nicht mit Basis)

# Anhang

## Wenn etwas nicht funktioniert

Sie haben festgestellt, dass etwas nicht funktioniert? Versuchen Sie zunächst, Ihr Problem zu identifizieren und probieren Sie die vorgeschlagenen Lösungswege.

### **Die Basis wird nicht angezeigt, wenn ich diese über die App erreichen möchte.**

Beachten Sie die Reichweite für Bluetooth-Übertragungen (siehe Abschnitt **Technische Daten auf Seite 36**). Kabellose Übertragungen können auch durch Wände, Decken und sonstige Störquellen gestört werden. Verringern Sie den Abstand zwischen der Basis und Ihrem Smartphone.

Achten Sie darauf, dass die Funktion Bluetooth in den Einstellungen Ihres Smartphones aktiviert ist.

Andere Bluetooth-Geräte können die Verbindung stören. Schalten Sie die Funktion Bluetooth an anderen Geräten vorübergehend aus.

### **Ich möchte einen Sensor anmelden, aber die Basis findet den Sensor nicht.**

Beachten Sie die Reichweite für Funkverbindungen (siehe Abschnitt **Technische Daten auf Seite 36**). Kabellose Übertragungen können auch durch Wände, Decken und sonstige Störquellen gestört werden. Verringern Sie den Abstand zwischen der Basis und dem betreffenden Sensor.

Die Batterien des Sensors sind aufgebraucht. Ersetzen Sie die aufgebrauchten Batterien des entsprechenden Sensors durch neue Batterien des gleichen Typs.



### **Die App stürzt ab.**

Laden Sie im App Store / Google Play Store die neueste Version der App herunter. Beachten Sie die minimalen Systemanforderungen der App (siehe Abschnitt **Technische Daten auf Seite 36**).

### **Die Leuchtanzeige ist zu hell.**

Die Helligkeit der Leuchtanzeige kann eingestellt werden. Die Einstellung wirkt sich auf jedes Alarmprofil aus.

Navigieren Sie dazu in der App in *Meine Geräte - Leuchtanzeige - Helligkeit*. Stellen Sie hier die Helligkeit der Leuchtanzeige ein.

### **Keines der beschriebenen Probleme passt zu meinem oder die vorgeschlagenen Lösungswege führen nicht zum Erfolg.**

Versuchen Sie, die Werkseinstellungen wiederherzustellen. Beachten Sie die Hinweise im Abschnitt **Werkseinstellungen wiederherstellen auf Seite 34**.

Wenn auch dies nicht hilft, wenden Sie sich an unseren Service. Erfahren Sie mehr im Abschnitt **Garantie auf Seite 35**.

## Werkseinstellungen wiederherstellen

Sie haben ein Problem festgestellt, das Sie durch die Hilfestellungen im Abschnitt **Wenn etwas nicht funktioniert auf Seite 32** nicht lösen können? Versuchen Sie, die Werkseinstellungen wiederherzustellen.

Durch das Wiederherstellen der Werkseinstellungen werden sämtliche Benutzereinstellungen gelöscht.

Stellen Sie die Werkseinstellungen wieder her, bevor Sie die Alarmanlage bspw. an Dritte übergeben möchten oder ein Problem vorliegt, das Sie auf keine andere Art und Weise beheben können.

- 1 Stellen Sie sicher, dass die Alarmanlage mit dem Stromnetz verbunden ist.
- 2 Drücken Sie mit dem Metallstift für 5 Sekunden auf die **Funktionstaste Reset**.
- 3 Die Werkseinstellungen Ihrer Basis sind wiederhergestellt.

## Garantie

Lieber Kunde,

sollte sich an Ihrem Gerät wider Erwarten ein technisches Problem ergeben, beachten Sie bitte folgende Punkte:

Die Garantiezeit beträgt 24 Monate.

Die Garantiezeit beginnt ab Kaufdatum. Bitte bewahren Sie den Kaufbeleg und die Originalverpackung auf.

Sollte ein Problem auftreten, wenden Sie sich bitte an unseren Service-Partner

### **Transimex Service GmbH**

Krabbenweg 14

26388 Wilhelmshaven

Telefon: 0180 5 007514 (Kosten aus dem dt. Festnetz bei

Drucklegung: 14 ct/Min., mobil maximal 42 ct/Min.)

Mail: [obs\\_kundendienst@transimex.de](mailto:obs_kundendienst@transimex.de)

# Technische Daten

## Basis

Funk	868 MHz, Reichweite 100 m max.
Bluetooth	2,4 GHz, Reichweite 50 m max.
max. Sendeleistung	Funk: 18,3 mW Bluetooth: 0,47 mW
Stromversorgung	110 - 240 V, 50/60 Hz
Stromverbrauch	ca. 9 W (Standby, ohne LED) ca. 58 W (Alarm laut und Helligkeit der LED maximal)
Anzahl der Sensoren	10 (max.)
Lautstärke des Alarms	110 dB (max.)
Abmessungen (B x H x T)	80 x 70 x 80 mm
Gewicht	ca. 119 g
Systemanforderung (Secure Light App)	Bluetooth 4.0 / Android (ab Version 4.4) / iOS (ab Version 7)
zulässige Umgebungsbedingungen	5°C bis 50°C bei 5 % bis 80 % Luftfeuchte

## Fernbedienung

Gewicht	ca. 13 g
Batterie	1 x Knopfzelle (CR2032)
Abmessungen (B x H x T)	40 x 40 x 6 mm
Funk	868 MHz
max. Sendeleistung	0,05 W
zulässige Umgebungs- bedingungen	5°C bis 50°C bei 5 % bis 80 % Luftfeuchte

## Tür-/Fensterkontakt

Gewicht	ca. 50 g (inkl. Batterien)
Batterie	2 x Mikrozelle (AAA)
Abmessungen (B x H x T)	100 x 22 x 15 mm
Funk	868 MHz
max. Sendeleistung	0,05 W
zulässige Umgebungs- bedingungen	5°C bis 50°C bei 5 % bis 80 % Luftfeuchte

## Hinweise zur Entsorgung



Wollen Sie Ihr Gerät entsorgen, bringen Sie das Gerät zur Sammelstelle Ihres kommunalen Entsorgungsträgers (z. B. Wertstoffhof). Nach dem Elektro- und Elektronikgerätegesetz sind Besitzer von Altgeräten gesetzlich verpflichtet, alte Elektro- und Elektronikgeräte einer getrennten Abfallerfassung zuzuführen. Das Symbol bedeutet, dass Sie das Gerät auf keinen Fall in den Hausmüll werfen dürfen! Gefährdung von Gesundheit und Umwelt durch Batterien! Entfernen Sie die Batterien aus dem Gerät, bevor Sie das Gerät entsorgen. Batterien nie öffnen, beschädigen, verschlucken oder in die Umwelt gelangen lassen. Sie können giftige und umweltschädliche Schwermetalle enthalten. Sie sind gesetzlich verpflichtet, Batterien beim batterievertreibenden Handel bzw. über die vom zuständigen Entsorgungsträger bereitgestellten Sammelstellen zu entsorgen. Die Entsorgung ist unentgeltlich.

Das Symbol bedeutet, dass Sie Batterien auf keinen Fall in den Hausmüll werfen dürfen und die Batterien über Sammelstellen der Entsorgung zugeführt werden müssen.



Verpackungsmaterialien entsorgen Sie entsprechend den lokalen Vorschriften.

### Hinweise zum richtigen Umgang mit Batterien

Verwenden Sie stets die in den Technischen Daten bezeichneten Batterietypen. Vermischen Sie die verwendeten Batterietypen nicht. Wenn Sie die Geräte für längere Zeit nicht benutzen, nehmen Sie die Batterien heraus.

## Konformitätserklärung



Hiermit erklärt die Olympia Business Systems Vertriebs GmbH, Zum Kraftwerk 1, 45527 Hattin- gen, dass sich dieses Gerät in Übereinstimmung mit den grundlegenden Anforderungen und den anderen relevanten Vorschriften der Richtlinie 2014/53/EU befindet. Das CE-Kennzeichen auf dem Gerät bestätigt die Konformität.

## Weitere Informationen und QR-Codes



Weitere Informationen zur Konformitäts- erklärung zu diesem Produkt finden Sie unter <http://productip.com/?f=5766f> oder scannen Sie diesen QR-Code.

Weitere Informationen zu den optional erhältlichen Senso- ren wie Wasser-, Glasbruch- und Bewegungsmelder finden Sie unter [www.olympia-vertrieb.de](http://www.olympia-vertrieb.de)

**12/2017**

**Artikelnummern**

Basis	5990
Tür-/Fensterkontakt	5991
Fernbedienung	5992



Wir behalten uns inhaltliche und technische Änderungen vor.